

### Milli Marka, Türkiye ve Milli Takımla El Ele Verdi

**Petlas,**  
Marka Genişlemesi  
Atağında Petlas Akü,  
Türkiye'ye Güç Katmak  
İçin Geliyor

**Petlas**  
Türk Savunma Sanayisinin  
Lastik İhtiyacını Yerli Ar-Ge ve  
Yerli Üretimle Karşılıyor

**Türkiye'de**  
Sıfır Atık İle Çalışan, Çevre Dostu  
Tek Akü Fabrikası ve Geri Kazanım  
Tesisleri: AKO Akü



BİZ İZMİR'İN SAAT KULESİ'Nİ GÖRMÜŞÜZ, BIG BEN NE Kİ...  
**PETLAS. TÜRKİYE'NİN LASTİĞİ,  
DÜNYANIN TERCİHİ.**



[www.petlas.com.tr](http://www.petlas.com.tr)

[f](#) [t](#) [i](#) [g+](#) [y](#) /petlasglobal

**petlas**  
"Türkiye'nin lastiği"



## Sabri ÖZCAN

Yönetim Kurulu Başkan Yardımcısı

## Akü Sektörüne Petlas Akü Markamızla da Ağırlık Vereceğiz

Türkiye lastik endüstrisinin milli sermayeli, yerli teknoloji lideri olan Petlas markamız artık marka gücünü yepyeni bir ürüne taşıyor. Otomotiv sektöründeki ayak izimizi genişlettiğimiz yeni markamız ise Petlas Akü. Yüksek kalite standartlarına sahip üretim tesisimiz olan AKO Akü'nün Çankırı fabrikasında üretilen Petlas Akü'ye duyduğumuz güveni ise sektörde yine bir ilke imza atarak müşterilerimize sunuyoruz. Üç yıl garanti ile satışa sunacağımız Petlas Akü'ler sektörde bir ilk olacak.

Ayrıca yatırım ve Ar-Ge çalışmalarımızı verimlilik ve kalite odaklı dijital dönüşümle destekliyoruz. Petlas olarak verdiğimiz bu destek, verimlilik ve performansımıza artı değer katarak daha iyi bir hizmet sunmamızı sağlıyor.

Petlas fabrikamızda yapılan çekimlerle lastiğin üretim yolculuğu Emek İster isimli programda anlatıldı ve izleyiciler yaklaşık 4000 kişiye istihdam sağlayan, yan üretim kollarıyla birlikte 10 binden fazla kişiye gelir sağlayan fabrikamızı görme şansı buldu.

Ülkemizin savunma sektöründeki dışa bağımlılığını azaltma yolundaki öncü yatırımlardan biri olan Petlas markamız, savunma sanayisine yönelik üretim çalışmalarımızda; yerli

sermaye, yerli Ar-Ge ve yerli iş gücünü bir araya getiriyor. Petlas'ın tekerlekli kara muharebe araçlarına yönelik lastik geliştirme ve üretim çalışmalarına ise AKO Jant markamız da jant üretimiyle katkı yapıyor. Devletimizin, sivil ve askeri havacılıkta özellikle uçak lastiklerine yönelik strateji ve politikalarının tüm gereksinimlerini karşılamak için, tüm üretim kaynaklarımızla çalışmaya her zaman hazırda bulunuyoruz.

Tüm bunların yanında çevreye ve yarınlara karşı taşıdığımız sorumluluk, bizi her zaman daha çevre dostu çözümler aramaya yönlendiriyor. Bu doğrultuda AKO Akü bünyesinde yer alan akü fabrikamız geri kazanım tesisi olarak da çalışıyor ve sıfır atık prensibiyle işliyor.

A Milli Erkek Basketbol Takımımıza, Petlas markamızla Resmi Sponsor olarak destek vermeye devam ediyoruz. "Asla Durma, Petlas Yanında" mesajı verdiğimiz reklam filmimizle sponsorluk anlaşmamızın ilk gününden itibaren millilerimizin yanında olduk ve olmaya devam edeceğiz. FIBA Dünya Kupası boyunca yayınladığımız reklam filmleri ve millilerimizin turnuvaya erken ama başı dik bir şekilde ettiği veda ve maçların ayrıntıları ise 59. sayımızda sizleri bekliyor. AKO ailesi tarafından hazırlanan sayımızı keyifle okumanızı temenni ediyorum.

## 30

**Milli Marka,  
Türkiye ve Milli Takımla  
El Ele Verdi**

*Basketbolda yılın en önemli küresel buluşması FIBA Dünya Kupası'nın başlamasıyla birlikte, Türkiye lastik sektörünün yerli sermayeli küresel markası Petlas iletişim ataıyla milli coşkuya eşlik etti.*



Petlas Türk Savunma Sanayisinin Lastik İhtiyacını Yerli Ar-Ge ve Yerli Üretimle Karşılıyor	6
Türkiye'de Sıfır Atık İle Çalışan, Çevre Dostu Tek Akü Fabrikası ve Geri Kazanım Tesisi: AKO AKÜ	8
Yerli Üretim AKO Akü Markalarına Rusya'da Büyük İlgi	9
Diyarbakır Akü Bayileri, AKO Akü Fabrikasını Ziyaret Etti	9
Starmaxx Portekiz'in Zirvelerinde!	10
Petlas Futbol Turnuvası Finali Gerçekleşti	11
Petlas'tan Uzun Yola Çıkacak Sürücülere Önemli İpuçları	12
Petlas, Dijital Dönüşümle Verimlilik ve Performansını Arttırıyor	13
Ankara Bölge PT Lastik Tali Satış Noktaları ve Rot Balans Servisleri, Petlas Lastik Fabrikasını Ziyaret Etti	14



## 38

**Kamera Önüne Olduğu  
Kadar Yarış Pistlerine de  
Aşık Bir Sporcu:  
Ümit Erdim**

Setlerden çıkıp rallilerde görev alarak yaşadığı tutkusunu geçtiğimiz aylarda sezona üçüncülükle başlayarak halen devam ettiren Ümit Erdim ile keyifli bir söyleşi gerçekleştirdik.



## 42

**Macera ve Keyif Peşindeki  
Gezginlerin Uğrak Yeri  
Porto Riko**

İsmi aynı zamanda "zengin liman" anlamına gelen ve sakin plajlar ile görkemli yağmur ormanlarına dair düşlere ilham veren Karayip ülkesi Porto Riko'nun bütün zenginliklerini sizler için derledik.



## 62

**Tarih, Kültür ve Doğa  
Tutkunlarının  
İlk Durağı Antalya**

Torosların muhteşem havası ve dağlara paralel müthiş maviliklerle dolu Antalya'da, görmeden geçilmemesi gereken her şeyi bu sayımızda sizler için derledik.

Kırşehir TSO Ziyareti	15	Silk Way Rally 2019 Sürücüsüne Destek	46
Kırşehir Belediye Başkanı'ndan Fabrikamıza Ziyaret	15	Dağ Bisikleti Dünya Kupası Yarışları'na Maxxis Etkisi	48
Petlas'tan Çocuklarımızın Güvenliği İçin Okul Servislerine Öneriler	16	Volkswagen'in Amiral Gemisi Passat Yenilendi	60
Rally of Turkey	18	İnsan Eliyle Gerçekleştirilen En Büyük Facia: Çernobil	66
Petlas'ın Kalifiyeli Personelleri Artıyor	20	Kendine Has Kaosuyla Ortaya Lezzet Cümbüşü Çıkaran Sivas	68
Fabrikamızda Dinlenme Alanı İyileştirme Çalışmaları Devam Ediyor	20	Yaşanmış Yol Yardım Hikayeleri	70
Petlas, Marka Genişlemesi Atağında Petlas Akü, Türkiye'ye Güç Katmak İçin Geliyor	21	Kuzey Ege'de Görülmesi Gereken Bir İnci Cunda Adası	74
Lastik Üretmek Emek İster	22	Hacı Bayram Velî ve Nefsin Tevazusu	78
10 Bin İstanbullu Falken Sponsorluğunda Gerçekleşen Red Bull Car Park Drift Dünya Finali'ni İzledi	24	Akü Bakımı Nedir Ve Nasıl Yapılır?	80
AKO Bayileri Haziran Ayında Balkan Turuna Katıldı	26	Sabahları Kahvaltıyı Atlamamak İçin Birçok Sebep Var	82
Dunlop'un Yeni Toyota Corolla'lar için Oem Lastiği	28		

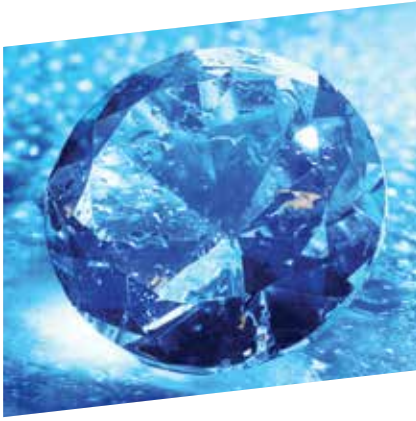

# 72

## Dünya, Okyanus Tabanını Geri Dönüştürerek Elmas Üretiyor

Bilinen en sert madde olan, değerli takı ve mücevherler yaptığımız elmaslar çok büyük olasılıkla okyanus tabanının Dünya mantosundaki sıcaklık ve basınç ile pişmesiyle oluşuyor.



# 76

## Klasik Otomobil Sahibi Olmayı Yaşam Tarzı Haline Getiren Bülent Topaçloğlu

Sahip olduğu Chevrolet Camaro ve diğer klasik arabaları ile ruhunu özgürleştiren Bülent Topaçloğlu, bu yaşam tarzını ve klasik bir arabaya sahip olmanın bütün inceliklerini dergimize anlattı.



### Yayın Sahibi

Abdulkadir Özcan Otomotiv Lastik San. ve Tic. AŞ adına Sabri Özcan

### Sorumlu Yazı İşleri Müdürü

Mahmut Altınöz

### Yönetim Yeri

AKO Kule, Söğütözü Mah. 2178. Cad. No: 6/15 Çankaya/Ankara  
T: 0312 309 30 30 F: 0312 312 28 96  
akohaber@abdulkadirozcan.com.tr

### İçerik, Fotoğraf, Yayına Hazırlık, Baskı, Dağıtım

**retaco.**

www.retaco.

### Yayın Türü ve Periyodu

Yaygın, Süreli Yayın

### Yayın Şekli:

İki aylık, Türkçe

### Basım Tarihi

EYLÜL 2019

### Baskı Adresi

Desen Ofset San. ve Tic. A.Ş.  
Birlik Mah. 448. Cad. 476. Sok. No: 2  
Çankaya/Ankara  
T: 0312 496 43 43 • F: 0312 496 43 47  
www.desenofset.com.tr  
info@desenofset.com.tr

AKO HABER dergisi Abdulkadir Özcan Otomotiv ve Lastik San. Tic. AŞ tarafından T.C. yasalarına uygun olarak yayınlanmaktadır. Derginin isim ve yayın hakkı Abdulkadir Özcan AŞ adına Sabri Özcan'a aittir. Dergide yayınlanan yazı ve fotoğrafların her hakkı saklıdır. İzinsiz kaynak gösterilerek dahi alıntı yapılamaz. Reklam sayfalarının içeriği ve markalar konusunda sorumluluk reklam verene aittir. AKO Haber, AKO'nun ücretsiz yayınıdır. Parayla satılamaz.



QR kodu okutarak Online dergi içeriğine ulaşabilirsiniz.

# Petlas Türk Savunma Sanayisinin Lastik İhtiyacını Yerli Ar-Ge ve Yerli Üretimle Karşılıyor

Ülkemizin savunma sektöründe ülkemizin dış bağımlılığını azaltma yolundaki öncü yatırımlardan biri olan Petlas, bugün küresel rekabet gücüne sahip bir Türk markası olmanın yanı sıra savunma sanayine yönelik Ar-Ge ve üretim çalışmalarıyla bu alanda üzerine düşen görevi yerine getiriyor.

**Türkiye'nin milli sermayeli sanayi devi Petlas, Savunma sanayine yönelik Ar-Ge ve üretim yatırımları da gerçekleştiriyor.**



## Milli Savunma Sanayi İçin Yerli Ar-Ge, Yerli Üretim

Türkiye'nin milli sermayeli sanayi devi Petlas, Savunma sanayine yönelik Ar-Ge ve üretim yatırımları da gerçekleştiriyor. Bu şekilde kuruluş misyonunu yerine getirmeye devam eden Petlas, milli savunma sanayimizin lastik ihtiyacını yerli Ar-Ge ve yerli üretimle karşılıyor.

Petlas ürün portföyü içerisinde, askeri birliklerin ve güvenlik güçlerinin envanterinde yer alan hava ve kara taşıtlarının özel ihtiyaçlarını karşılayacak lastikler, özel bir yer tutuyor. Türkiye lastik sektörünün Ar-Ge yapan yüzde 100 yerli sermayeli tek şirketi konumunda bulunan Petlas, savunma sanayi ihtiyaçlarına yönelik milli lastikleri; yerli sermaye, yerli Ar-Ge ve yerli iş gücü ile üretiyor.

Petlas ayrıca; Kirpi, Kirpi 2, Ural, STA, Amazon, Seyit, BMC TTAR Tank Taşıyıcı, PARS 6X6, Pusat, Hızır, Kırış, Cobra model zırhlı araçlar için özel lastikleri de geliştirip üretiyor. Mermi isabet alsa da yola devam edebilen (Run-flat) sistemleriyle uyumlu çalışabilen lastikleriyle vatan savunması ve güvenliğinin gerektirdiği en zorlu koşullarda güvenlik güçlerimizin yanında yer alıyor.

Petlas aynı zamanda, ÖZGÜN Helikopter Projesi ve ilk Milli Eğitim uçağımız HÜRKUŞ-B ve milli İHA'mız TB-2 için milli Lastik geliştirilmesi ve üretilmesi yolunda sorumluluk alıyor. Petlas, milli üretimi gerçekleştirilecek yeni muharip uçağımız MMU Projesine de lastik geliştirme çalışmaları gerçekleştiriyor.

## Dışa Bağımlılığı Azaltmak İçin Kurulan Petlas, Bugün 100'den Fazla Ülkeye İhracat Gerçekleştiriyor

Petlas'ın savunma sanayine yönelik çalışmaları hakkında bilgi aktaran Ümit Berber, "Dışa bağımlılığı azaltma azmi, Ar-Ge çalışmalarımıza da yansıyor. Lastik endüstrisinin doğası gereği, ülkemizde var olmayan doğal kaynaklardan oluşan bazı hammaddeler için yurt dışından alım yapıyoruz. Ancak endüstrimizde asıl önemli unsur teknolojidir. Ürettiğimiz lastiklerin hiçbirinde dışarıdan alınmış lisans kullanılmıyor. Tüm ürünlerimizi, kendi Ar-Ge ekibimizden aldığımız güç ve kendi teknolojimizle geliştiriyoruz. Yerli sermaye, yerli mühendislik, yerli üretim gücüyle; ülkemizin lastiklerini, ülkemiz için, ülkemizde üretiyoruz." dedi.

Teknolojik gelişmelerin her alanda olduğu gibi savunma sanayi sektörünü de olumlu yönde etkilediğini dile

getiren Ümit Berber, "İnsan hayatının korunması, zamandan tasarruf ve maddi kaynaklardan tasarruf sağlayan insansız hava araçları gibi buluşlar gelişerek artmaya devam edecektir. Ülkemiz, özellikle son 15 yıllık dönemde, milli savunma sanayi yönünde önemli adımlar attı ve bu adımlar büyüyerek sürüyor. Bu alandaki çalışmalarımızla, savunma birimlerimizin lastik ihtiyaçlarına en nitelikli çözümleri sunarak, savunma sanayinin bütünleyicileri arasında yer almak bizler için bir onur kaynağıdır." dedi.

Petlas'ın tekerlekli kara muharebe araçlarına yönelik lastik geliştirme ve üretim çalışmalarına, yine AKO Grup bünyesinde faaliyet gösteren AKO Jant firması da jant üretimiyle katkı yapıyor. Gerek lastik, gerekse jant üretiminde ileri düzey teknolojik buluşlarla savunma sanayimize katkı sunduklarını belirten Berber, bu konuda şu şekilde konuştu: "Radyal yorulma testlerinde sektörel beklentiler 1 milyon devir iken 2 milyon devri aşarak rekor kıran jantlar, mermi isabet alsa bile yola devam eden lastikler yaptıklarımıza örnek olarak verilebilir. Personeliniz ne kadar eğitilmiş, taktik ve teknolojik üstünlüğünüz ne kadar yüksek olsa da muharebe koşullarında beklenmedik durumlar ortaya çıkar. Bir

pusu ya da çatışma esnasında, isabet olsa da görev yapmaya devam edebilen nitelikteki bir milli lastik, yeri geldiğinde vatani savunan evlatlarımızın hayatını kurtarır.”

Bu nitelikte ürünlerin gelişimi ve üretiminin, Ar-Ge konusunda azimli ve uzman bir yaklaşımı gerekli kıldığını, AKO Grup'un bu alanda hak edilmiş bir üne sahip olduğunu ifade eden Ümit Berber, bu alanda gerçekleştirilen çalışmalar hakkında bilgiler verdi.

Petlas, Türk Silahlı Kuvvetleri envanterinde kayıtlı olup halen Uçan F16 uçakların modernizasyonu sonrası, yeni nesil F16 Ana lastiklerinin geliştirilip üretilmesi yönünde çalışmalar yapıyor. Bu lastiklerin tüm hava üslerinde testlerinin tamamlanması ile Milli Ürün olarak yeniden tedarığe kazandırılması projesi kapsamında, ürün testleri başarıyla devam ediyor.

Ülkemizde üretimi gerçekleştirilen yeni milli lastiklerin, yurt içinde bir akredite merkezde test edilerek kalifikasyon sahiplendirme çalışmalarının da havacılık alanındaki tüm kuruluşlarımızla sürdürüldüğünü, sürecin Savunma Sanayi Başkanlığı (SSB) nezdinde devam ettiğini ifade eden Ümit Berber, “Yerli imkanlarla oluşturulacak hava araçları lastiklerinin ürün kalifikasyonu için gerekli prosedürlerinin hazırlanması, şartnamelerinin oluşturulması, bu testlerin yapılması için gereken test merkezinin tesisi konusunda TUSAŞ ve Savunma Sanayi Başkanlığı ile işbirliği ve çözüm ortaklığı çalışmalarımız planlı şekilde sürüyor.” dedi.

Petlas'ın yerli savunma sanayine katkısında; test, kalifikasyon ve



akreditasyon çalışmaları da önemli bir başlık oluşturuyor. Yerli imkânlarla tesis edilecek bir test merkezinin ya da mevcut test merkezlerinin akreditasyonunun yetkin ulusal kuruluşlarımızca yapılabilmesini sağlamak için gerekli çalışmalar TUSAŞ, TR TEST, TÜRKAK, SHGM iş birliği içerisinde yürütülüyor. Bu alanda ulusal yetkinlik arayışı ve ihtiyaçların belirlenerek gerekli onayların alınabilecek düzeyde gerçekleştirilme çalışmaları, Petlas'ın öncü katkıları iş birliğinde sürdürülüyor. TUSAŞ ve TR Test ile planlı ortak ekip çalışmaları, SHGM ile kalifikasyon ihtiyaçlarının belirlenmesine yönelik çalıştaylar ve Türk Akreditasyon Kurumu (TÜRKAK) ile diplomasi çalışmaları yürütülüyor.

Petlas'ın, bunların yanı sıra test ve simülasyon alanlarındaki çalışmalarının da sürdürdüğünü ifade eden Ümit Berber, bu çalışmaları şöyle özetledi: “Uçak lastiklerinin QTR (Qualification Test Report) sertifikasyonuna yönelik olarak, her türlü şartı test etmek amacıyla uçak iniş-kalkışını simüle

eden indoor test makinesinin tasarımı Petlas tarafından sürdürülüyor. Sonlu Elemanlar Analizi (FEA-Finite Element Analysis) programları kullanarak uçak lastiklerinin statik/dinamik olarak analizlerinin yapılması ve lastiklerin statik/dinamik davranışlarının simüle edilmesi çalışmaları devam ediyor. Askeri ve Sivil havacılıkta radyal yapıda uçak lastikleri geliştirme çalışmaları da sürdürülüyor. Bu konuda SHGM ile en büyük sivil havacılık şirketlerimizden birisiyle ortak bir çatı altında ürün geliştirme ve test ünitesi yatırım planı da sürdürülen çalışmalar arasında.”

Türkiye'nin ekonomisi ve varoluşu açısından büyük önem taşıyan yerli savunma sanayisinde yan sanayi ve test aşamalarında yerli kaynak kullanımının önemine vurgu yapan Berber, “Devletimizin, sivil ve askeri havacılıkta özellikle uçak lastiklerine yönelik strateji ve politikalarının tüm gereksinimlerini karşılamak için, tüm üretim kaynaklarımızla çalışmaya her zaman hazırız.” dedi.



# Türkiye’de Sıfır Atık İle Çalışan, Çevre Dostu Tek Akü Fabrikası ve Geri Kazanım Tesisi: AKO Akü

**AKO Akü bünyesinde yer alan akü fabrikası geri kazanım tesisi olarak da çalışıyor ve sıfır atık prensibiyle işliyor. Çevre dostu özelliği ile de Avrupa’daki ilk 5 tesisten biri.**

AKO Grup bünyesinde yer alan AKO Akü, Çankırı’da AKO Prestige ve Turbo Akü marka akülerin yerli üretimlerinin yanı sıra kurşun geri dönüşüm tesisleriyle küresel boyutta yatırıma imza atıyor. Otomotiv yan sanayide Türkiye’nin markası olma yolunda ilerleyen AKO Akü, küresel boyutta yatırımlarına devam ederken, yatırım hedefinin merkezinde Avrupa yer alıyor. AKO Akü’nün yeni yatırımlarıyla Türkiye ekonomisine ve ihracatına önemli katkı sağlayacaklarını kaydeden AKO Akü Genel Müdürü Dr.Hulki Büyükkalender: “Çankırı Yakıncık Organize Sanayi Bölgesi’nde yer alan üretim yerimiz, akü sektöründe sadece Türkiye’de değil Avrupa’daki en büyük üretim alanı olacak. Üretim teknolojisi, otomasyonu, ürün performansı ile olduğu kadar çevreye duyarlılığıyla da fark oluşturuyor.”

## Sıfır Atık İle Çevre Dostu Bir Akü Fabrikası

Çankırı Yakıncık Organize Sanayi Bölgesi’nde yer alan AKO Akü fabrikasında kurulan entegre üretim tesisinde her aşamada sıfır atıkla üretim yapıldığını ve bu anlamda da Türkiye’de tek olduklarını ifade etti. Büyükkalender şöyle devam etti:

“Fabrikamızın altyapısı, üretim aşamaları ve malzemelerin işlenmesi sırasında ortaya çıkan tüm atıkların geri kullanımına olanak sağlıyor. AKO Akü, sahip olduğu üretim prosesleriyle üretimde tam otomatik ve dünyadaki en üst seviye teknoloji ile kurulu olup endüstri 4.0’i kullanmaktadır. Bu yönüyle Türkiye’de ilk ve tek, dünyada da sayılı fabrikalardan birisiz. Tesisimizde hiçbir atığımız doğaya bırakılmıyor. Yani sıfır atık prensibiyle çalışıyoruz. Geri kazanım tesislerindeki potansiyel riskler



de tamamen elimine edilmiş durumda. AKO Akü, çevre dostu özelliği ile de Avrupa’daki ilk 5 tesisten biri.”

## AKO Akü, Endüstri 4.0 ile %100 Otomasyon

4 yıldır üretim yapan AKO Akü fabrikasında kurşunun aküye dönüşümü tam bir otomasyon ve ekipmanlar arası haberleşme (IoT) metodolojisi ile tamamlanıyor. Seri hâldeki üretim akışı %100 otomasyon ile gerçekleşiyor. Bu otomasyonla istasyonlar kendi aralarında insansız haberleşerek gerekli üretimi ve hatta malzeme tedarikini sağlıyor. Bazı istasyonlar arasında haberleşme internet ortamında gerçekleşerek ihtiyaç belirleme yapıyor. Endüstri 4.0 olarak bilinen sanayideki en gelişmiş seviyedeki bu teknolojiyle AKO Akü’nün hedefi, kaliteli üretim. Böylece tüm dünyada rekabet avantajıyla ülke ekonomisine katkıda bulunurken sektöründe küresel rakiplerin önünde yer almak hedefleniyor.





# Yerli Üretim AKO Akü Markalarına Rusya'da Büyük İlgi

**AKO Akü farklı ihracat pazarlarında güçlü büyüme hedefine hızla ilerliyor.**

Türkiye'nin yerli sermayeli sanayi gücü AKO Grup bünyesinde yer alan AKO Akü, dünya standartlarında üretilen akü markaları Turbo Akü ve AKO Prestige ile Moskova'da düzenlenen ve otomotiv sanayinde bölgenin en önemli buluşması olarak kabul edilen Automechanika Moskova Fuarı'nda ilgi odağı oldu.

Ülkemizin kendi alanında en rekabetçi kuruluşlarından AKO Akü, 26-29 Ağustos tarihleri arasında Automechanika Moskova Fuarı'nda, Turbo Akü ve AKO Prestige markalarını sergiliyor. Bölgenin en önemli otomotiv ve yan sanayi buluşması olarak gösterilen fuar, 41 ülkeden 1.300'ün üzerinde katılımcı firmayı bir araya getiriyor.

Fuarın, AKO Akü'nün farklı coğrafyalarda yaygınlaşma stratejisi açısından önemine vurgu yapan AKO Akü Genel Müdürü Dr. Hulki Büyükkalender, Rusya'nın bu en büyük otomotiv yan sanayi fuarında gördükleri ilgiyi ve gelen talepleri, memnuniyet verici seviyede olarak değerlendirdi.

Otomotiv yan sanayisinde Türkiye'nin markası olma yolunda ilerleyen AKO

Akü'nün, ihracat pazarlarındaki rekabetçi gücüyle, Türkiye'nin küresel otomotiv sanayindeki en büyük ataklarından biri olmayı hedeflediğini belirten Dr. Hulki Büyükkalender, "AKO Akü fabrikamızda Matrix Press (Punch) ve Kazien Tüneli teknolojileri ile ürettiğimiz Turbo Akü ve AKO Prestige marka aküler, daha önceki fuarlardaki gibi bu fuarda da ilgi odağı oldu. Standımız en çok ziyaret edilen standlar arasında yer aldı. Daha önceki yıllarda belirlediğimiz, Rusya ve çevre pazarında güçlü bir büyüme hedefimizi hızla gerçekleştiriyoruz. Bu yıl dördüncü kez

katıldığımız bu fuarda, önemli ve verimli iş birlikleri edindiğimiz için grubumuz ve ülkemiz adına gururluyuz." dedi.

AKO Prestige ve Turbo Akü marka akülerin üretimi, AKO Akü'nün Çankırı üretim tesisinde gerçekleştiriliyor. Akü üretiminde sektörde kullanılan en gelişmiş ve görece en iyi sonuçları veren üretim tekniği olan Matrix Press (Punch) ve Kazien Tüneli teknolojisi Türkiye'de sadece AKO Akü'de bir arada kullanılıyor. Bu teknolojiler sayesinde aküler daha dayanıklı oluyor ve yıllarca en üst seviyede enerji sağlayabiliyor.



## Diyarbakır Akü Bayileri, AKO Akü Fabrikasını Ziyaret Etti

AKO Akü Diyarbakır Bölge Bayisi öncülüğünde Diyarbakır bölgesi akü bayileri AKO Akü fabrikasını ziyaret ederek entegre akü üretim teknolojileri hakkında bilgi aldı.

AKO Akü, Diyarbakır Bölge bayii STŞ Otomotiv Salih Taş öncülüğünde 6 Eylül'de düzenlediği etkinlikte, 24 bölge akü bayisine Çankırı'daki AKO Akü tesislerini gezdirdi. Üretim teknolojilerini yakından tanıtarak üretilen ürünlerin kalitesine yakından tanık olmalarını sağladı.

5 Eylül akşamı ziyaretçileri karşılayarak akşam yemeğinde bir araya gelen AKO Akü Genel Müdürü Dr. Hulki Büyükkalender, "AKO Akü, üretime geçtiği 2016 yılından bu yana Türkiye'de sıfır atık prensibi ile çalışan çevre dostu tek

akü fabrikası ve geri kazanım tesisi olarak hizmet veriyor. Türkiye'de ilk kez bir arada kullanılan Kazien Tüneli ve MatrixPress (punch) teknolojisi ve transfüzyon teknolojileri ile hem akülerimiz çok daha uzun ömürlü hem de çok daha performanslı olacak." diyerek sözlerine başladı. AKO Akü'nün ilk kez bir bayi grubunu ağırladığına dikkati çeken AKO Akü Türkiye Satış Müdürü Hakan Sevgili ise bu ziyareti sadece tesise yapılan yatırımı sergilemek için değil, üretilen ürünü tüketiciye ulaştıran bayilerin ürünlerin kalite ve teknolojilerine tanık olmaları için düzenlediklerini dile getirdi.

İkinci gün önce AKO Kule'de AKO Grup Yönetim Kurulu üyeleri ile bir araya

gelen grup, daha sonra Çankırı'da bulunan AKO Akü fabrikası ve geri kazanım tesislerine hareket etti. Heyet, burada incelemelerde bulunurken fabrikada kullanılan üretim teknolojileri, yatırımlar ve Ar-Ge faaliyetleri hakkında da bilgi aldı.

Gezi sırasında katılımcılara aktarılan bilgi veren yetkililer, AKO Akü fabrikasında uygulanan endüstri 4.0 teknolojileri, transfüzyon teknolojisi, borlu akü teknolojisi, kaizen tüneli ve MatrixPress (punch) teknolojileri ve tamamen yerli Ar-Ge ve iş gücü ile geliştirilen teknolojiler hakkında bilgiler aktardı. Gezinin ardından heyet üyelerine katılımlarından dolayı plaket ve hediyeler takdim edildi.

## Starmaxx Portekiz'in Zirvelerinde!

*Starmaxx'in sponsor olarak desteklediği genç pilot üst üste iki zafer elde etti.*

Starmaxx'in desteklediği Portekizli yarış pilotu Jose Rodrigues, tırmanış yarışları arasında efsanevi bir yeri olan Rampa de Falperra'da kariyerinin ilk dağ tırmanış yarışını tecrübesini yaşamasına rağmen yarışını kazanmayı başardı. Braga doğumlu genç pilot, TCR Dağ Tırmanışı Şampiyonası'nın bir sonraki ayağı olan 29. Caramulo Tırmanışı'nı da zirvede tamamlayarak başarısının tesadüfi olmadığını kanıtlamış oldu ve T4 kategorisinde üst üste iki kez zafere ulaştı.

Binlerce yarış tutkununun yerinde izlediği Rampa do Caramulo yarışı sonrasında açıklamalarda bulunan Rodrigues, "Falperra'da kazanmak muhteşemdi. Ancak zirvede kalmayı başarmanın çok daha önemli olduğunu düşünüyorum. Bu yarış bu nedenle benim için çok özeldi." dedi.

Oldukça yeni olduğu bir yarış kategorisinde Starmaxx'in desteğiyle üst üste iki kez zafere ulaşan Rodrigues, "Taraftar Kupası" olarak bilinen Oliveira Ödülü'nü de kazanarak yarış meraklılarının gönüllerini fethetmeyi başardığını da göstermiş oldu.

Starmaxx, genç pilotu yarış kariyerinde yeni zirvelere ulaşması için desteklemeye ve bunu yaparken binlerce motor sporu tutkununun kalitesini ve performansını göstermeye devam edecek.



# Petlas Futbol Turnuvası Finali Gerçekleşti

Geleneksel olarak yapılan Petlas Futbol Turnuvasının bu seneki finali de büyük bir heyecan içerisinde geçti.



**Heyecanlı kutlamalar eşliğinde gerçekleşen ödül töreni, verilen dostluk mesajları ve tokalaşmalar ile son buldu.**

AKO Depo ve Proseses United takımları arasında gerçekleşen üçüncülük maçında, AKO Depo Takımı Proseses United Takımını 3-1 yenerek turnuvada üçüncülüğü elde etti. Üçüncülük maçı sonrasında finale kalan Lastik İmal ve Kartallar takımları arasında final maçı oynandı. Oynanan final maçında (Extruder) Kartallar takımı 4-2'lik galibiyetle turnuva şampiyonu oldu.

Maç sonunda bir konuşma yapan İnsan Kaynakları ve End. İlişkiler Müdürü Mithat Durudoğan, "Ülkemizin geçirdiği bu zor zamanlarda kardeşliğimizi ve dostluğumuzu pekiştiren bu turnuvada başta şampiyonluğu hak eden Kartallar takımımıza ve diğer tüm takımlarımıza teşekkür ediyorum." dedi. Heyecanlı kutlamalar eşliğinde gerçekleşen ödül töreni, verilen dostluk mesajları ve tokalaşmalar ile son buldu.



# Petlas'tan Uzun Yola Çıkacak Sürücülere Önemli İpuçları

**Her yıl tatil dönüşünde milyonlarca sürücü aileleri ve sevdikleriyle birlikte uzun yola çıkıyor. Petlas, bu yolculukların güvenle geçmesi için güvenliğe dikkat çekiyor ve sürücülere hayati ipuçları sunuyor.**

Yurt genelinde milyonlarca vatandaş, aile ziyaretleri ve tatil yolculuklarından geri dönüyor. Araştırmalar geçtiğimiz yıllarda tatil dönemlerinde yurtiçinde seyahat edenlerin ilk tercihinin otomobille seyahat etmek olduğunu gösteriyor. Ancak, kalabalık bir aileyle ve sıcak hava koşulları altında yüklü bir araçla yapılan yolculuk zorlukları da beraberinde getiriyor.

Türkiye lastik sektörünün yüzde 100 yerli sermayeli lider markası Petlas,

aile ya da arkadaşlarla çıkılacak yolculukların güvenli ve keyifli geçmesi için bazı noktalara dikkat çekti. Petlas'ı bünyesinde barındıran AKO Grup'un Pazarlama Müdürü Erkal Özürün, bayram tatili için çıkılan yolculukların sorunsuz, güvenli ve huzurla geçmesi için sürücülere hatırlatmalarda bulundu.

Yola çıkmadan yapılacak basit kontrollerle, sorunsuz bir yolculuk deneyiminin mümkün olduğunu ifade eden Erkal Özürün, "Yolda kalmamak

için öncelikle lastik hava basıncını ve lastik dişlerindeki aşınmayı kontrol etmekte fayda var. Yolda oluşabilecek bir lastik patlaması riskine karşı, stepne lastiğini de gözden geçirmek gerekiyor." dedi.

Yolculuk öncesi akü ve motor kontrollerine de dikkat çeken Özürün, "Bunun yanı sıra, hız limitlerine ve trafik kullarına uymak, yorgun ya da uykulu araç kullanmamak da çok önemli." şeklinde konuştu.

## Keyifli ve Güvenli Bir Yolculuk için Petlas'tan 7 Basit Öneri

### 1. Motoru kontrol ettirin

Aracınızın bakımını zamanında yaptırın veya servise kontrol ettirin. Aracınızın yağ seviyesi, fren hidroliği ve silecek sularının tam olduğundan emin olun.

### 2. Lastiklerinizi kontrol edin

Lastiklerinizin dış derinliğinin 4 mm'den daha derin olduğunu kontrol edin. Bunu kontrol için basitçe 1 TL'yi lastiğimize yerleştirerek kontrol edebilirsiniz.

### 3. Lastik hava basıncını kontrol edin

Lastiklerinizin doğru basınç seviyesinde olduğundan emin olun. Doğru hava basıncı aracınızın yol tutuşunu ve yakıt tüketimini büyük oranda etkiler.

### 4. Stepnenizi kontrol edin

Yedek lastiğimizin sağlam ve hava basıncının tam olduğundan emin olun. Bagajda yer kazanmak adına yedek lastiksiz yola çıkmayın.



### 5. Akünüzü kontrol edin

Özellikle yeni model araçlar aküsü yeterli olmadığında sizi yolda bırakabilir. Bu nedenle yola çıkmadan akünüzü kontrol ettirin. Günlük trafikte sorun olmasa da sıcak havalarda yoğun klima ve far kullanımı akünüzün yeterince şarj edilmeyip bitmesine sebep olabilir.

### 6. Uzun yola uykulu veya yorgun çıkmayın

Yola çıkacaksanız, iyi dinlenmiş olduğunuzdan emin olun. Ağır yiyecekler yemeyin. Molasız uzun yolculuklar ve ağır yiyecekler uykunuzu getirebilir. Hem kendinizi hem de başkalarının hayatlarını tehlikeye atmış olursunuz.

### 7. Hız limitlerine uyun

Trafik kazalarının büyük çoğunluğu yüksek hız nedeniyle gerçekleşmektedir. Olası bir tehlikenin önüne geçilebilir için yasal hız limitlerine mutlaka uyun.



# Petlas, Dijital Dönüşümle Verimlilik ve Performansını Arttırıyor

**Türkiye lastik sektörünün yerli sermayeli lider kuruluşu Petlas, yatırım ve Ar-Ge çalışmalarını verimlilik ve kalite odaklı dijital dönüşümle destekliyor.**

Türk sanayisinin yüzde 100 yerli gücü AKO Grup bünyesinde, kendi geliştirdiği teknolojileriyle ülkemizi geleceğe taşıyan lastikleri üreten, lastik sektörünün yerli sermayeli lideri Petlas, dijitalleşme stratejileriyle üretim verimliliğinde ve ürün kalitesinde artış sağlıyor; yatırım ve AR-GE çalışmalarını dijital dönüşümle destekliyor.

“Türkiye'nin En Büyük 500 Sanayi Kuruluşu” sıralamasında ilk yüz arasında yer alan, ülkemizdeki lastik sektörünün yerli sermayeli gücü Petlas, lastik sektöründe en büyük sanayi kuruluşları arasındaki yerini; Ar-Ge, kapasite ve marka yatırımlarının yanı sıra dijital dönüşüm ve inovasyonlarla sağlamlaştıırıyor.

Şirketin 100'ler Kulübü'ndeki yükselişini istikrarlı bir şekilde sürdüreceğini ifade eden Petlas Genel Müdürü Yahya Ertem, yenilikçi vizyonla dijital dönüşümü, üretim ve iş geliştirmeye en iyi şekilde uygulayarak ilk başta endüstri 4.0'ı işler hale getireceklerini ve yeni teknolojik çözümlerin; üretime, Ar-Ge'ye ve ürünün tüketiciye ulaşana dek tüm aşamalarına adapte edileceğini belirtti. Ürün stok, sevk ve sipariş sistemlerinin yönetildiği CRM altyapısını bir süredir aktif olarak kullanarak üretimden son kullanıcıya kadar kusursuz bir üretim zinciri oluşturduklarına değindi. Tüm iş akışlarını dijital alt yapıyla sürekli izlenebilir hale getirmeyi hedeflediklerini belirten Ertem, “Küresel rekabet alanında ayakta kalmak ve ülkemizi hakkıyla temsil edebilmek için bu operasyonel yetkinlik düzeyine ulaşmamız zorunluydu.” dedi.

## Dijital Dönüşümle Verimliliği Arttırıyoruz

Dijital dönüşümle; Ar-Ge, üretim, stok takip ve satış aşamalarının tümünde kendilerine özel CRM ve ERP yazılımlarıyla hız ve güvenirliliği arttırdıklarına değinen Ertem, “Sadece



üretim alanındaki verimlilikten söz etmiyoruz, müşterilerin beklentilerini ölçüp değerlendirmeden, bunu ürüne adapte etmeye, satış operasyonlarının verimliliğinden satış sonrası hizmetlerle müşteri memnuniyeti yaratmaya kadar tüm aşamalar dijital dönüşüm stratejimiz içinde yer buluyor. Bu aşamaların her biri bir zincirin halkalarını oluşturuyor ve bu yapı verimliliğimizi artırıyor.” dedi.

Müşteri deneyimini de önemsediklerini belirten Ertem, HTML 5.0 altyapısıyla kurduğumuz web sitemizdeki “Lastik Seçici” sistemi ile aracın marka, model, motor ve üretim yılına göre doğru lastik tercihi konusunda müşterinin yönlendirildiğini, binek lastiklerinde 360 derece görselleştirmeye satın alacakları ürünü en iyi şekilde inceleyebildiklerini belirtti.



# Ankara Bölge PT Lastik Tali Satış Noktaları ve Rot Balans Servisleri, Petlas Lastik Fabrikasını Ziyaret Etti

**Türkiye'nin yüzde yüz yerli lider lastik markası Petlas, üretim teknolojilerindeki yenilikler, yatırımlar ve üretim hedeflerini paylaşmak ve Ankara Bölge PT Lastik Tali Satış Noktaları ile Rot Balans Servisi çalışanlarının gelişimine katkı sağlamak için Petlas Lastik fabrikasına ziyaretler düzenlemeye devam ediyor.**

Ankara Bölge PT Lastik Tali Satış Noktaları ve Rot Balans Servisleri, 25 Temmuz 2019 tarihinde Petlas Lastik Fabrikasını ziyaret etti. Katılım sağlayan yaklaşık 40 kişi üretim aşamalarını yerinde inceledi, yapılan yatırımlara yakından tanıklık etti. Ziyaretçileri karşılayarak Petlas ürünleri, üretim teknolojileri ve yatırımlar hakkında bilgi veren Petlas Lastik A.Ş. Genel Müdürü Yahya Ertem, "AKO Grup tarafından satın alındığı 2005'ten bu yana 600 milyon dolar

yatırımın gerçekleştirildiği Petlas Kırşehir fabrikamızda, ABD pazarına özel lastik üretimi için 60 milyon dolarlık ek yatırımı hayata geçiriyoruz." İfadelerini kullandı.

Türkiye'nin dışa bağımlılığını kaldırma vizyonuyla hareket eden; uçak, askeri, zirai, kamyon, otobüs, hafif ticari ve binek araç lastikleri içeren dört farklı marka altında üretim yapan Petlas'ta incelemelerde bulunan katılımcılar, fabrikadaki kullanılan üretim teknolojileri,

yatırımlar ve Ar-Ge faaliyetleri hakkında da bilgi aldı.

Gezi sırasında katılımcılara bilgi veren Petlas mühendisleri; Petlas fabrikasında Türkiye'nin ilk traktör radyal lastiği, ilk run-flat lastiği, ilk tam çelik iş makinası lastiği ile askeri araç lastikleri, tam çelik otobüs/kamyon lastikleri, hassas tarım uygulamalarına uygun tarım lastikleri ve yüksek performans araçlarıyla otomobil sporlarına yönelik lastiklerin, dışarıdan teknoloji transferi olmadan ürettiğine dair bilgiler aktardı.

Konuyla ilgili değerlendirmede bulunan katılımcılar, "Satığımız ürünlerin üretim aşamalarını yerinde bire bir görmek ve marka hakkındaki gelişmelere şahit olmak bizlere çok şey kattı. Satışlarımızı olumlu etkileyeceğini düşünüyoruz. Ayrıca programı organize eden bölge müdürü ve bölge satış yöneticilerine, bu ziyarette gösterdikleri misafirperverlik için Petlas Lastik A.Ş. Genel Müdürü Yahya Ertem ve AKO Grup Satış Direktörü Ahmet Candemir'e teşekkür ediyoruz." yorumlarını dile getirdiler.

Ziyaretlerinden dolayı katılımcılara teşekkür eden AKO Grup Satış Direktörü Ahmet Candemir, "Ülkemiz için çok değerli bir yatırım olan Petlas fabrikamızı tanıtmak için düzenlediğimiz bu faaliyete

katılımından dolayı tüm katılımcılara ayrı ayrı teşekkür ediyoruz. Sektöre değer katmak, sorunlara çözüm üretmek ve satışlarımızı arttırmak için bu programlar devam edecek." diye konuştu.



## Kırşehir TSO Ziyareti

**Kırşehir Ticaret ve Sanayi Odası'na yapılan ziyarette bölgenin genel durumu hakkında konuşuldu.**

Kırşehir Petlas Lastik Fabrikası Yönetim Kurulu Başkanı Mustafa Özcan ve İnsan Kaynakları Müdürü Mithat Durudoğan, Kırşehir Ticaret ve Sanayi Odası'nı ziyaret ederek Kırşehir Ticaret ve Sanayi Odası Yönetim Kurulu Başkanı Mustafa Yılmaz, Yönetim Kurulu Başkan Yardımcısı Mustafa Bulut ve Yönetim Kurulu Üyesi Murat Tekdoğan ile görüştü.

Karşılıklı fikir alışverişlerinin yapıldığı ziyarette Kırşehir'in ve bölgenin genel durumu hakkında görüşmelerde bulunuldu. Kırşehir Ticaret ve Sanayi Odası Yönetim Kurulu Başkanı Mustafa Yılmaz; Petlas Lastik Fabrikasının Kırşehir için ne kadar önemli olduğuna değindi, Kırşehir Ticaret ve Sanayi olarak gerekli desteği vermeye hazır olduklarını belirtti ve Mustafa Özcan'a ziyaretlerinden dolayı teşekkür etti.



## Kırşehir Belediye Başkanı'ndan Fabrikamıza Ziyaret

**Petlas'ın mevcut çalışmaları ve yatırımları hakkında bilgi alan Kırşehir Belediye Başkanı Selahattin Ekicioğlu, ileriye yönelik birlikte ne gibi çalışmalar yapılabileceği konusunda karşılıklı fikir alışverişinde bulundu.**

Petlas'ın Kırşehir için çok önemli bir yatırım olduğunu söyleyen Ekicioğlu, fabrikanın Abdülkadir Özcan A.Ş.'ye devredilmesinden sonra çok önemli ve ciddi yatırımların yapıldığını ifade ederek Mustafa Özcan'a tüm Kırşehirliler adına teşekkür etti.

Ekicioğlu konuşmasında; "Milli fabrikamız Petlas'ın yeni yatırımlarla gelecekte çok daha iyi bir noktada olacağına gönülden inanıyoruz. Kırşehir'e yeni sanayi yatırımları getirebilmek için yoğun gayretler içerisindeyiz. Kırşehir'deki mevcut yatırımların kapasitelerinin artması, ürün çeşitliliğinin sağlanması, verimliliğinin artması ve maliyetlerin düşürülebilmesi de oldukça önemli. Petlas Kırşehir için çok önemli bir yatırım ve fabrikanın yeni yatırımlarla

daha da büyüyerek daha çok kişiye iş kapısı olacak" dedi.

İşçi ve işveren olarak hep birlikte Türkiye'nin milli ve stratejik bir yatırımı olan Petlas'a sahip çıktıklarını

vurgulayan Mustafa Özcan, fabrikanın teknolojisini yenilenmesi ve yeni ürünlerin üretilmesi anlamında bugüne kadar çok ciddi yatırımlar yaptıklarını ve yapmaya devam edeceklerini söyledi.



# Petlas'tan Çocuklarımızın Güvenliği İçin Okul Servislerine Öneriler

*Petlas okul yolunda çocuklarımızın güvenli yolculuk yapabilmeleri için servis araçları ve özel araçlarda alınması gereken önlemlere dikkat çekerek; okul yolu güvenliği, araç için doğru lastik seçimi ve kullanımından bahsetti. Kış lastiği kullanımı, dış derinliği kontrolü ve lastik hava basıncının düzenli kontrol edilmesi okul yolunda riskleri azaltmak için büyük önem taşıyor.*

**Yol ve sürüş güvenliği, araç için doğru lastik seçimi ve kullanımından başlar.**

2019 – 2020 öğretim yılı başladı. Her gün milyonlarca öğrenci, okul servisleri ya da ailelerin özel araçları ile okula gidecekler. Türkiye lastik sektörünün yerli sermayeli lider markası Petlas, okul yolunda güvenli bir yolculuk için araç lastiklerinde önem taşıyan noktalara dikkat çekti; sosyal sorumluluk bilinci ve sürüş güvenliğiyle ilgili önerilerde bulundu.

Binek otomobillerden minibüs, otobüs ve kamyonlara, iş makinelerinden savaş jetlerine, tarıma yönelik araçlardan askeri ve güvenlik amaçlı özel taşıtlara lastik temin eden Petlas; en yüksek dünya standartlarında lastikleri yerli sermaye, yerli mühendislik, Ar-Ge ve yerli iş gücü ile üretiyor. Petlas, bu lastikleri ülkemizde bine yakın noktada tüketiciyle buluştururken dünya üzerinde 100'den fazla ülkeye Türkiye'nin küresel markası olarak ihraç ediyor.

Türkiye'yi geleceğe taşıyan lastikleri geliştiren ve üreten Petlas, sosyal

sorumluluk bilinciyle sürüş güvenliği için lastik ve araçla ilgili dikkat edilmesi gereken konulara dikkat çekmeyi de misyon ediniyor.

## **Okul Yolu Güvenliği ve Servis Araçlarında Dikkat Edilmesi Gerekenler**

Türkiye'nin geleceği evlatlarımızın her gün okul yolunda olacağına dikkat çeken Petlas Pazarlama Müdürü Erkal Özürün, "Yasal düzenlemeler, okul yolunda servis araçlarında çocuklarımızın güvenliği için önemli katkı yapıyor. Okul servis araçlarında; 3 nokta emniyet kemerine çocuk aparatı, araç takip sistemi, sensörlü koltuk ve kapılar, kamera bulunması zorunlu tutuluyor. Öte yandan, tüm ticari araçlarda olduğu gibi okul servis araçlarında da mevsimine uygun olarak kış lastiği kullanımı, dış derinliği kontrolü ve lastik hava basıncının düzenli kontrol edilmesi riskleri azaltmak için büyük önem taşıyor." dedi.





## Okul Yolu Güvenliđi için Kış Lastiđine Zamanında Geçin

Petlas Pazarlama Müdürü Erkal Özürün, "Çocuklarımızı taşıyan servis aracı veya kendi özel aracımız olsun tüm araçlarda, kış döneminde kış lastiđi kullanmak çok büyük önem taşıyor. Hava sıcaklıđı 7 derecenin altına düşünce havanın kar yağışlı olup olmamasına bakmadan mutlaka lastiklerin kışlık lastiklerle deđiştirilmesi gerekiyor." şeklinde konuştu. Lastik hava basıncının kontrol edilmesinin de lastikten kaynaklanabilecek kazaları önlemek için büyük önem taşıdığına dikkati çeken Erkal Özürün, servis şoförleri ve sürücülerin tüm Türkiye'de en yaygın bayi ađına sahip olan Petlas bayilerine giderek lastik hava basıncı ve diř derinliđi kontrolü yaptırabileceđini de sözlerine ekledi.

## Servis Sürücülerinin ve Okul Yöneticilerinin Hassasiyetine Güvenimiz Tam

Okul servislerinin, sabahın erken saatlerinde ve trafiđin yoğun olduđu zamanlarda yollarda olduđunu vurgulayan Erkal Özürün, şöyle devam etti: "Yol ve sürüş güvenliđi, araç için dođru lastik seçimi ve kullanımından başlar. Okul servis araçlarında lastik şiřirme basıncı, diř derinliđi, hasar ve aşınma kontrolleri çocuklarımızın okullarına güvenle ulaşmaları için büyük önem taşıyor. Çocuklarımızın güvenliđini teslim ettiđimiz profesyonel servis sürücülerinin ve bu konuda asıl sorumluluđu yüklenen okul yöneticilerinin hassasiyetine güvenimiz tam, ancak yine de konuyu önemle hatırlatıyoruz." dedi.



## Okul Yolunda Güvenli Yolculuk İçin Dikkat Edilmesi Gerekenler:

### Mevsime uygun lastik kullanın:

*Hava sıcaklıđı 7 derecenin altına düşünce mutlaka kış lastiklerini taktırın.*

### Lastik hava basıncını kontrol edin:

*Aracınızdaki tüm lastiklerin hava basınçları üretici tarafından belirtilen deđerlerde olmalıdır.*

### Lastik diř derinliklerini kontrol edin:

*Lastik diř derinliđi 3 mm ve altındaysa lastiklerinizi mutlaka deđiřtirin.*

### Servis araçlarında C sınıfı lastik kullanın:

*Servis araçlarında kullanımı zorunlu olan C tipi lastik taktırın.*

### Lastik balans ayarını yaptırın:

*Lastiklerdeki balans bozukluđunun aracınızda mekanik hasara yol açmaması için balans ayarını yaptırın.*

### Kaldırım kenarlarına dikkat edin:

*Özellikle servis araçlarında lastiđin kaldırım kenarına sürtmemesine dikkat edin. Bu küçük çarpmalar lastikte balon oluşturabilir ve tırnak kopmalarına yol açabilir.*

## Rally Of Turkey

# Rally of Turkey'de etap güvenliği, Petlas'a emanet! Petlas dünya şampiyonlarına öncülük etti.

12-15 Eylül tarihlerinde, Rally Of Turkey ve Türkiye Ralli Şampiyonası'nın Türkiye Rallisi Marmaris'te düzenlendi. Dünyanın bu en büyük otomobil sporları organizasyonu, TOSFED'in yoğun çabaları ve bakanlığın üst düzey desteği sayesinde, geçtiğimiz yıl yeniden ülkemize kazandırılmıştı.

Türkiye Otomobil Sporları Federasyonu (TOSFED) ve ülkemizin lastik sektöründeki yerli sermayeli lider markası Petlas arasındaki iş birliği, bu yarışta da devam etti. Ar-Ge gücüyle geçtiğimiz yıl Petlas Motorsport departmanına ve yarış lastiği geliştirme programına start veren Petlas, şampiyonada etap güvenliği için yarışmacılardan önce parkura çıkıp, süpürücülük görevini üstlenen öncü araçlarda kullanıldı. Tamamen bir yarış otomobili özelliklerine sahip, dört tekerlekli ve önden çekişli farklı araçlar, yarışta start alacak yarışmacılara Petlas lastiklerle öncülük ederek etaplarda müsabık ve seyirci güvenliğini kontrol ettiler.

Petlas'ın yerli sermaye, yerli mühendislik ve yerli üretim gücü ürünü yeni nesil yarış lastikleriyle otomobil sporlarındaki yerini sağlamlaştırdığını ifade eden Petlas Pazarlama Müdürü Erkal Özurün, "TOSFED iş birliğimiz kapsamında, başından bu yana destekçisi olmaktan onur duyduğumuz TOSFED Yıldızını Arıyor projesi ve destek verdiğimiz diğer yarışlara ek olarak, Dünya Şampiyonası düzeyinde parkurda yer almak bizlere heyecan veriyor. Marmaris'in eşsiz doğasında yarışan dünya şampiyonlarına ve şampiyon adaylarına, yerli markamız Petlas'ın öncülük etmesi bizleri gururlandırıyor." dedi.

### Rally of Turkey'de Güvenlik Araçlarında Petlas Kullanıldı

Binek otomobillerden minibüslere, otobüslerden kamyonlara, iş makinalarından savaş jetlerine, tarıma yönelik araçlardan askeri ve güvenlik



amaçlı özel taşıtlara kadar her alanda dünya standartlarındaki lastikleri; yerli sermaye, yerli mühendislik, yerli iş gücü ve Ar-ge ile üreten Petlas'ın, küresel bir proje olarak gördüğü yarış lastiği geliştirme programına büyük önem verdiğini ifade eden Erkal Özurün, "Yarış etkinliklerinden elde ettiğimiz

verilerle, yerli yarış lastiklerimizi geliştiriyoruz. Rally of Turkey ve Türkiye Ralli Şampiyonası'nın Türkiye Rallisi etabında da, güvenlik araçlarında Petlas tarafından geliştirilen bu lastikler kullanıldı. Yarış parkurları, bu alanda faal tüm küresel markalar için önemli bir vitrin ve rekabet arenası



olduğu kadar, aynı zamanda da bir Ar-Ge platformudur. Parkurlardan önemli Ar-Ge verileri elde ediyoruz; lastiklerimizi geliştirirken bu verilerden faydalanıyoruz. Bunun yanı sıra, pilotlar, takımlar, otomotiv yöneticileri ve ihtisas medyası ile doğrudan temas ediyoruz. Onların görüşlerini de Ar-Ge verisi olarak kaydediyoruz. Parkurlarda kat edilen her bir kilometre, lastik gelişimi bir için kilometre taşı oluşturuyor. En büyük hayalimiz ise, bir Türk sporcunun, Petlas lastiklerle Dünya Şampiyonu olması” şeklinde konuştu.

### **WRC Nedir?**

Dünya Ralli Şampiyonası (WRC), 1973 yılında tarihi Monte Carlo Rallisi ile başlayan ve Dünya'nın çeşitli ülkelerinde yapılan otomobil yarışıdır. Türkiye'de de yapılan yarış 13 ülkede, 20-25 özel etabın 3 günde geçilmesiyle gerçekleşir. FIA tarafından organize edilen en önemli motor sporu organizasyonlarından biri olan Dünya Ralli Şampiyonası, Dünya Ralli Araçları ile yapılır.

WRC araçları, 80'li yıllarda yasaklanan Grup B otomobillerin yerini alan Grup A Otomobillerden gelişmiş, 4 silindir, 1.6 litre turboşarj otomobillerdir. Yaklaşık 1 milyon dolar değerinde olan araçlar; 4 çekiş olup Antilag sistemi, sıralı şanzıman gibi sistemlere sahiptir. Dünya Ralli Şampiyonası'nın farklı kurallarla 3 alt kategorisi bulunmaktadır. Bu kategoriler; ilk yıllarında “Dünya Ralli Şampiyonası Akademisi” olarak anılan JWRC, eski adı “Süper 2000 Dünya Ralli Şampiyonası” olan “WRC2” ve eski adı “Üretim Ralli Araçları Şampiyonası” olan WRC3 kategorileridir.



## Petlas'ın Kalifiyeli Personelleri Artıyor

**Petlas ve Milli Eğitim Bakanlığı Mesleki Eğitim Merkezi (Çıraklık Eğitim Merkezi) arasında yürütülen ortak proje kapsamında personellere iş imkânı sağlandı.**

Proje kapsamında, Çıraklık Eğitim Merkezi'nde Forklift araçlarının kullanımına yönelik; kaldırma, yükleme ve istifleme gibi simülasyon eğitimlerinden geçerek belge almayı hak kazanan personellere, sözlü ve uygulamalı mülakat sonrasında sonra iş imkanı sağlandı. Böylelikle kalifiyeli personel seçimlerini daha yukarı çeken Petlas, gerek bilgi gerekse tecrübe sahibi personelleri bünyesinde bulundurmaya amaçlamaktadır.



## Fabrikamızda Dinlenme Alanı İyileştirme Çalışmaları Devam Ediyor

Petlas fabrikamızda çalışanların performanslarının gelişmesi, ara dinlemelerinin rahat ve ferah bir ortamda geçmesi amacıyla personel dinlenme ve çay mahalli alanlarının

iyileştirilmesi çalışmalarını sürdürüyoruz. Bu kapsamda fabrikamızda yeni bir çay mahalli daha yapıldı ve personelimizin kullanımına sunuldu.



## Petlas, Marka Genişlemesi Atağında Petlas Akü, Türkiye'ye Güç Katmak İçin Geliyor

**Türkiye lastik endüstrisinin milli sermayeli, yerli teknoloji lideri Petlas; marka gücünü yepyeni bir ürüne taşıyor. Petlas Akü markası ile otomotivdeki ayak izini genişletiyor.**

Türk Sanayinin köklü kuruluşlarından Abdülkadir Özcan A.Ş. (AKO Grup) bünyesinde yer alan, Türkiye lastik endüstrisinin milli sermayeli lider markası Petlas; ülkemiz otomotiv yan sanayisine yön verecek yepyeni bir atılıma imza atıyor. Türkiye'nin üreten gücü AKO Grup'un amiral gemisi ve dev lastik markası Petlas; toplam kalite anlayışı ve marka gücünü, farklı bir ürüne yansıtıyor. Petlas Akü markası ile Türkiye'ye güç katmaya hazırlanıyor.

Türkiye'nin lastiği Petlas'ın marka gücüyle Türkiye akü pazarına giren Petlas Akü'ler, yine AKO Grup bünyesinde yer alan kardeş kuruluş AKO Akü iş birliğinde hayat buluyor.

### **Türkiye'nin En Modern Akü Fabrikasında Üretildi**

Petlas Akü; ülkemizin yüksek kalite standartlarına sahip bulunan üretim tesisinde, AKO Akü'nün Çankırı fabrikasında üretiliyor. 4 yıldır üretim yapan AKO Akü fabrikasında, kurşunun aküye dönüşümü tam bir otomasyon ve ekipmanlar arası haberleşme (IoT) metodolojisi ile tamamlanıyor. Üretim akışı, yüzde 100 otomasyon ile gerçekleşiyor. Endüstri 4.0 olarak bilinen sanayideki son teknolojiyle üretilen Petlas Akü ile kaliteli ve rekabetçi üretimin, Petlas'ın marka gücü ve satış ağıyla birleştirilmesi hedefleniyor.

### **MatrixPress Teknolojisi Üstün Performans Sağlıyor**

Petlas Akü'lerde, teknolojik olarak sektörde kullanılan en gelişmiş ve en iyi sonuçları veren üretim tekniği olan MatrixPress (Punch) ve Kaizen Tüneli teknolojisi bir arada kullanılıyor. Türkiye'de sadece AKO Akü'nün sahip



olduğu bu teknoloji sayesinde, aküler üretilirken daha dayanıklı oluyor ve yıllarca en üst seviyede enerji sağlayabiliyor. MatrixPress teknolojisinin hiç bakım gerektirmeden ağır kullanım koşullarında yüksek performansı, laboratuvar ve saha testlerinde de kanıtlanmış durumdadır. Sektörde alışılmış performanstan daha üstün amper ve marş gücü seviyesiyle yüksek müşteri memnuniyeti hedefleniyor.

### **3 Yıl Uzatılmış Garanti**

Petlas; kendi markasıyla pazara sunacağı akülerin kalite seviyesine duyduğu güveni, tüketiciler için uzatılmış garanti faydasına dönüştürüyor. 60 Ah

ve 72 Ah Petlas Aküler, sektörde bir ilk olarak 3 yıl garanti ile satışa sunuluyor. Müşteriler, uzatılmış 3 yıllık garantiye "<http://garanti.akoaku.com>" adresinden kayıt olarak sahip olabilecekler.

### **Geniş Ürün Gamı ve Fiyat Avantajı**

Petlas Akü, geniş ürün gamı ile ülkemizdeki müşteri talebinin tamamına yakınına karşılıyor. Petlas Aküler, rekabetçi bir fiyat politikasıyla pazara giriş yapıyor. Petlas'ın yurdun dört bir yanında bine yakın bayisini kapsayan, satış ve hizmet açısından güç alacak Petlas Akü'ler, Türkiye'nin her köşesinde Petlas bayilerinde ürün satışı ve servisle tüketiciye sunuluyor.



# Lastik Üretmek Emek İster

*Emek İster isimli programda Petlas fabrikasında yapılan çekimlerle lastiğin üretim yolculuğu anlatıldı.*

**Türkiye ve tüm dünya ülkelerine ihraç edilen Petlas, lastiklerin AB standartlarına göre etiketlenmesi için kullanım alanlarına göre spesifik indoor ve outdoor testlerden geçmesi gerekiyor.**



TRT Haber kanalında 21 Temmuz 2019 tarihinde yayınlanan Emek İster programında Petlas fabrikasında yapılan çekimlerle lastiğin üretim yolculuğu anlatıldı. Sunuculuğu ve yapımcılığını Ahmet Yamaç'ın yaptığı programda, her hafta emek isteyen bir iş kolu tanıtılarak yapılan işlerin detaylarına yer veriliyor. Bu bölümde ise hammaddeden ihracata, lastik üretimindeki tüm detaylar anlatıldı.

Tekerleğin tarihinin MÖ 3000 yılına kadar uzandığı, o dönemde taş ve ahşap tomruklardan yapılan tekerleklere kadar uzandığına değinilirken günümüzde kullanılan lastiğin atasının 1888 yılında İskoç Veteriner John Boyd Dunlop tarafından üretildiğinden bahsedilerek programa başlanıyor.

Programda sırasıyla lastiğin hammaddesi olarak kullanılan kauçuğun, petrol türevi ve doğal kauçuk olarak iki ayrı türde kullanıldığına ve bu kauçukların, karbon karası ve diğer yardımcı kimyasallarla birlikte mikserde pişerek lastiğin ana unsurunu oluşturduklarından bahsediliyor. Mikserden çıkan kauçuk daha sonra kalender bölümünde lastiği oluşturan kordlar, özel kumaş ve ipliklerle

sarılarak lastiği oluşturmaya devam ediyor. Daha sonra birleştirilen hammaddeler ile lastiğin sırtı ve yanakları hazırlanıyor. Aynı bir alanda çok özel çelik tellerle lastiğin diğer önemli bir bölümü olan topuk kısmı, bobinler üzerine sarılarak üretiliyor. Lastiğin jant ile temas eden ve yükü taşıyan önemli bir bölüm olan topuklar daha sonra yanak ve sırtlarla lastik imal makinelerinde bir araya getiriliyor. Çok özel ve nitelikli teknolojiye sahip

makinelerde imal edilen lastikler daha sonra kullanım amacına göre tasarlanan kalıplar içinde yüksek basınçlı buharla pişiriliyor. Özelliklerine göre değişen reçeteler ve hammaddelerle üretilen lastikler pişirildikten sonra konveyörler yardımıyla bitirme istasyonlarında elle ve otomatik makinelerle kontrolden geçiriliyor. Titizlikle incelenerek denetlenen her bir lastiğin satışa sunulmadan zorlu testlerden geçtiği gözleniyor.



Türkiye ve tüm dünya ülkelerine ihraç edilen Petlas, lastiklerin AB standartlarına göre etiketlenmesi için kullanım alanlarına göre spesifik indoor ve outdoor testlerden geçmesi gerekiyor. Objektif ve sübjektif olarak sınıflandırılan bu testleri başarıyla geçen lastikler otomatik makinelerle tasnif edilerek, dev depolarda stoklanıyor. Bu aşamadan sonra Petlas fabrikasında üretilmiş lastikler Türkiye ve Dünya'nın dört bir yanına güvenle kullanılması için sevk edilişi gösteriliyor.

Üretim aşamaları ve detaylı testlerin yer aldığı görüntülerin yanı sıra Petlas Genel Müdürü Yahya Ertem ile yapılan röportaja da yer veriliyor.

Yahya Ertem kendisine yöneltilen sorularda Türkiye'de lastik üretimiyle ilgili bilgiler verirken Petlas'ın ülkemizde üretim yapan yüzde 100 yerli sermayeli en büyük lastik üreticisi olduğuna değiniliyor. Ertem ayrıca Türkiye'nin tek çatı altında üretim yapan en büyük lastik fabrikası olan Petlas fabrikasında; binek, hafif ticari, iş makinesi, kamyon-otobüs, zirai, askeri, forklift ve uçak lastiklerine kadar her alana yönelik lastik üretildiğine de sözlerinde yer veriyor.

Petlas fabrikasında direkt çalışan olarak yaklaşık 4.000 kişiye istihdam sağlandığı, yan üretim kollarıyla birlikte 10 binden fazla kişiye gelir sağladığına değiniliyor. Röportajda, Petlas fabrikasında üretilen lastiğin yaklaşık %45'inin yurtiçi pazara, geri kalanının ise ihracatla dünya pazarına sunulduğuna yer veriliyor.

Ahmet Yamaç'ın lastiğin neden stratejik bir ürün olduğuna dair sorusuna yanıt veren Yahya Ertem, Petlas lastik fabrikasında üretilen savaş uçağı lastiği, savunma sanayine yönelik üretilen diğer üstün teknolojiye sahip askeri araç ve İHA lastikleri gibi çok özel lastiklerin know-how konusunda kendi teknolojisine sahip olmasının ürünleri stratejik hale getirdiğine değiniliyor.

TRT Haber ekranlarında her hafta Pazar günü saat 15.30'da başlayan programla Türkiye'de lastik sektörü ve üretimine dair tüm detaylar, merak edilenler izleyicilerle paylaşılıyor. Merak edenler veya yeniden izlemek isteyenler için program kaydı [www.youtube.com/petlasglobal](http://www.youtube.com/petlasglobal) adresinde yer alan Petlas'ın Youtube kanalından izlenebilir.



# 10 Bin İstanbullu Falken Sponsorluğunda Gerçekleşen Red Bull Car Park Drift Dünya Finali'ni İzledi

**Türkiye'de Japon teknolojisiyle üretilen performans lastiği markası Falken sponsorluğunda, İstanbul'da düzenlenen Red Bull Car Park Drift Dünya Finali'nde 2019 yılının "En İyi Drift Pilotu" belli oldu.**

İstanbul ev sahipliğinde ve İstanbul Büyükşehir Belediyesi iş birliği ile düzenlenen Red Bull Car Park Drift Dünya Finali ile 2019 yılının "En İyi Drift Pilotu" belli oldu. Motor sporları severlere unutulmaz bir gün yaşatan etkinlikte drift dünyasının efsane ismi Abdo Feghali de nefes kesen bir şova imza attı.

Dünyanın dört bir yanından gelen birbirinden yetenekli pilotların, en iyi olmak için mücadele verdikleri Red Bull Car Park Drift Dünya Finali, İstanbul ev sahipliğinde ve İstanbul Büyükşehir Belediyesi iş birliği ile İBB Maltepe Etkinlik Alanı'nda gerçekleştirildi. 16 ülkeyi temsilen 18 pilotun, güçlü otomobiller ve bol dumanlı zirve mücadelesindeki finali 10 bin kişi yerinden takip etti. Dünyanın en yetenekli drift pilotlarını bir araya getiren yarışta, Türkiye'yi ülke elemesini ilk üç sırada bitiren Fahimreza Keykhosravi, Ali İnal ve İbrahim Yücebaş temsil etti.

## Tek Kadın Pilot Ülkü Erçoban

İstanbul'un ev sahipliğinde gerçekleştirilen mücadelede bir de kadın pilot yer aldı. Dünya Finali'nde Kuzey Kıbrıs Türk Cumhuriyeti adına yarışan 19 yaşındaki Ülkü Erçoban, "Drift benim için gerçek bir tutku. Yaklaşık 3 senedir yarışlarda mücadele ediyorum. Red Bull Car Park Drift Dünya Finali ise benim yer aldığım en prestijli yarış oldu. Çok iyi bir atmosferde, dünyanın en yetenekli pilotlarıyla aynı pistte olmaktan gurur duydum. Onlardan çok şey öğrendim. Gelecek sene dünya şampiyonu olmak için parkurda olacağım." diye konuştu.

## Feghali'den Nefes Kesen Şov

Büyük bir heyecana sahne olan Red Bull Car Park Drift Dünya Finali'nde drift sporunun usta ismi, dünyaca ünlü Abdo Feghali de Falken lastikleri kullandığı aracıyla drift tutkunlarına unutulmaz bir gösteri yaptı. 2019 yılının en iyi drift pilotunu belirleyen jüride ise drift

dünyasının efsane isimleri olan Red Bull sporcuları; Mad Mike, Aleksander Grinchuk, 2017 Avrupa Ralli Kupası'nın yanı sıra beş kez de Türkiye Ralli Şampiyonu olan Red Bull sporcusu Yağız Avcı ve Fransız drift pilotu Nicolas Dufour yer aldı.

## Feghali: "Dünya Finaline Çok Yakıştı"

Dünyanın en uzun drift rekorunu elinde tutan Feghali, Türkiye'nin ev sahipliğinde gerçekleştirilen ve dünyanın en iyi drift pilotlarını buluşturan finalin adına yakışır bir şekilde tamamlandığını belirtti. Efsanevi sporcu, "Türkiye elemesindeki ilgi sonrasında İstanbul'da böyle bir kalabalığı bekliyordum. Yaşadığımız heyecana bu kadar çok kişinin ortak olması bizi çok sevindiriyor. Dünya finali, İstanbul'a çok yakıştı. Red Bull Car Park Drift gelişmeye devam ediyor. Gelecek sene yine tutku ve

yeteneği olan herkesten şampiyonlar çıkarmaya devam edeceğiz." dedi.

## Mad Mike: "Türkiye Hakkını Verdi"

İlk kez Türkiye'de bir drift etkinliğinde bulunduğunu dile getiren drift dünyasının efsanesi Michael Whiddett nam-ı diğer Mad Mike da, "Böyle bir organizasyonda jüri olma ayrıcalığına sahip olduğum için çok mutluyum. Olağanüstü bir mücadele yaşandı. Bütün pilotlar çok iyiydi. Her sene araçların performansını daha da yükselttiğini görmek harika. Dünya Finali'nin Türkiye'ye verilmesinin ne denli iyi bir karar olduğunu da görmüş olduk. Harika bir organizasyonla drift şampiyonalarına yeni bir soluk getirdiler. Dünyanın en iyilerini ağırlamanın hakkını verdiler. Her zaman söylediğim gibi, duvara yakın dur." ifadelerini kullandı.





# YARIŞ PİSTİNDEN YOLA!



**AUTO**  
ZEITUNG  
**HIGHLY  
RECOMMENDED**  
**FALKEN**  
Azenis FK510  
Dimension 225/45 R17  
Issue 6/2016

**FALKEN AZENIS FK510**

FALKEN'in yarış pistlerindeki uzmanlığı ile üstün sürüş konforu, performans ve güvenlik için bir araya geldi.

**FALKEN**

**AKO**  
abdulkadir özcan

Falken Türkiye Distribütörü

[www.falkenlastik.com.tr](http://www.falkenlastik.com.tr)

## AKO Bayileri Haziran Ayında Balkan Turuna Katıldı

15, 22 ve 28 Haziran tarihlerinde 3 farklı grup halinde 125 kişinin katılımı ile gerçekleşen 4 gece 5 günlük Balkan turuna bayilerimiz hem eşleriyle hem tek başlarına katıldı.



### İlk durak 1992-1995 yıllarında yaşanan hazin savaşın şehitleri ve Aliya Izetbegoviç'in anıt mezarının bulunduğu şehitlik.

İlk olarak THY Hava yolu ile İstanbul Havaalanı'nda Balkan Tur kontuarı önünde buluşularak Saraybosna'ya hareket edildi. Havalimanında grubumuzu bekleyen transfer aracı ve rehber eşliğinde Başçarşı'ya hareket edilerek, yol üzerinde halen savaş zamanı yapılan bombardımanın izleri bulunan binaları, Avrupa'nın ilk elektrik motorlu tramvay hattı olan ve Saraybosna'yı aktif olarak baştan sona dolaşan tramvay hattını, Tito dönemi Yugoslavya Halk Ordusu'na ait ancak günümüzde Saraybosna üniversite kampüsü olarak kullanılan binaları, ABD'nin dünyanın en büyük ikinci büyükelçiliği binasını, Saraybosna şehir müzesini, Parlamento binasını

ve bölgenin en büyük AVM'sini görerek Başçarşı'ya varıldı.

İlk durak 1992-1995 yıllarında yaşanan hazin savaşın şehitleri ve Aliya Izetbegoviç'in anıt mezarının bulunduğu şehitlik. Bosna Hersek'in ilk cumhurbaşkanı Alija Izetbegoviç ve hayatı hakkında bilgi alınarak ardından Osmanlı döneminden kalmayı başarmış arnavut kaldırım Boşnak - Türk mahallesinden geçerek Başçarşı turuna başlandı. Tur esnasında; Osmanlı döneminden kalmayı başarak tek aktif sanat sokağı, 1. Dünya Savaşının çıktığı yer olarak bilinen Latin Köprüsü, Bursa Büyükşehir Belediyesi tarafından yaptırılan Bakır Baba Camii, Fırın yeri katliamının yapıldığı nokta, 5 Şubat 1994'te Pazar yeri katliamı olarak anılan ve 68 kişinin hayatını kaybettiği Markale Semt Pazarı ve Avusturya - Macaristan döneminde Hükümet Konağı olarak yaptırılan ve savaş dönemi yakılarak birçok el yazması eserin kül olmasına neden olan Vjecnica ( Viyeçnitsa ) kütüphanesi gezilen yerler arasındaydı.

Bunların yanı sıra Hünkar Camisi, Çarşı Camisi, Kurşunlu Medrese, Ferhadiye Camisi, Musevi Sinagogu ve İsa'nın Kalbi Kilisesinin görme şansı yakalandığı turda, 6 Nisan 1945'te Yugoslav ordusu tarafından Almanlar işgalindeki Saraybosna'nın kurtuluşu anısına yakılan sönmeyen ateş ziyaret edildi.

Başçarşı turu sonrasında bayilerimiz serbest zamanlarını verimli bir şekilde değerlendirdi. Ferhatoviç Restaurant'ta hep birlikte yenilen akşam yemeğinin ardından dinlenmek üzere Hotel Hollywood'a geçildi.

2. gün Vezirler Şehri olarak bilinen ve Orta Bosna'da yer alan Travnik şehrine hareket edildi. Yol boyunca Karadeniz'i andıran yemyeşil dağların arasından ve yine yol boyunca eşlik eden Bosna Nehri kıyısından yapılan yolculuğun ardından Travnik şehrine varıldı. Travnik şehri yaya turunda; Elçi İbrahim Paşa Medresesi, Göksu Nehri, Travnik Kalesi ve kale içindeki yöresel kıyafet sergisi, eski Travnik fotoğrafları sergisi, mini anfiteatro ve Travnik Çarşısı gezildi.

Geçirilen serbest zamanın ardından Saraybosna'ya doğru yola çıkıldı. Yol üzerinde bulunan ve 16 Nisan 1993 yılında çok büyük acılara ev sahipliği yapmış Ahmiçi Köyü'ne geçildi. Ahmiçi Köyü Camisi avlusunda yapılmış olan şehitler anıtı ve yapılan katliamın fotoğraflarının bulunduğu sergi salonun ziyaret edildi. En küçüğü 3 aylık ve en yaşlısı 86 yaşında öldürülen 116 kişi ve hikayeleri rehberden dinledikten sonra Saraybosna'ya hareket edildi.

3. gün kahvaltının ardından, otelden ayrılarak Balkanların göz bebeği Mostarı göreceğimiz tura başlandı. İlk durak

Konjic şehri. Neretva Nehri kenarına kurulmuş 50 bin nüfuslu bu küçük şehirde 2. Dünya savaşında ve 92 - 95 savaşında hasar görmüş ve tadilatı T.C. Karayolları ve Tika tarafından yapılmış Osmanlı köprüsü, Kırık Minareli Camii, aslına uygun restore edilmiş Mini Çarşı gezilen yerler arasındaydı. Fotoğraf molasının ardından yolculuğa devam edildi ve Jablanica'ya doğru yola çıkıldı. Yol üzerinde Mostar havalimanını ve Yugoslavya zamanında havalimanı karşısına yapılan ve uçaklar için sığınak olarak kullanılan askeri alanlar görüldü. Üçüncü günün ziyaretlerinin son noktası olan Mostar şehriyle birlikte Koski Mehmet Paşa camii, Türkiye Cumhuriyeti Mostar Başkonsolosluğu ve 1566 yılında Mimar Sinan'ın öğrencisi Mimar Hayrettin tarafından yapılan Mostar Köprüsü gezildi.

Ziyaretler tamamlandıktan sonra akşam yemeğini köprü manzaralı Kulluk Restaurant'ta yedikten sonra konaklama için Mostar'daki Hotel Mostar'a geçildi.

4. gün kahvaltı sonrasında Karadağ'a hareket edildi. Stolac, Ljubinje, Trebinje kasabalarının içlerinden geçerek Bosna Hersek'ten çıkış yapıldı. Karadağ sınırını geçtikten sonra, büyüleyici Kotor körfezi manzaralı 12 dakikalık feribot yolculuğu yapıldı. Ardından, UNESCO tarafından koruma altına alınmış ortaçağ şehri Kotor'a varılarak Kotor'da yerel rehber eşliğinde; Silah Meydanı, Saat Kulesi, Utanç Sütunu, Aziz Trifun Katedrali, Zanaatçılar Sokağı, Tulumba Çeşmeleri, Nehir Kapısı ve Aziz Luka meydanı ziyaret edildi.

Budva'ya doğru devam eden yolculukta yerel rehber eşliğinde; Budva Kalesi, Napolyon tarafından yaptırılmış hisar, Kale içi ortaçağdan beri orijinal haliyle korunmuş dükkanlar, Katolik Kilisesi, Ortodoks Kilisesi ve Marina ziyaret edildi.

Budva'da alışveriş için verilen serbest zamanın ardından St. Stefan adasına varıldı. Muhteşem manzarayı ölümsüzleştirmek için burada verilen fotoğraf molasından sonra Cetinje'ye geçildi. Karadağ'ın ilk başkenti olan Cetinje kasabasında mola verildi. Cetinje'de Osmanlı devletinin 1918

yılına kadar kullandığı konsolosluk binasını gördükten sonra kısa bir yolculuğun ardından Karadağ'ın başkenti Podgorica'ya varıldı. Başkent Podgorica'da Pod Volat Restaurant'ta yenilen akşam yemeğinin ardından Hotel Nikic'e geçildi.

5. gün kahvaltının ardından Podgorica havaalanına hareket edildi ve İstanbul'a geçildi.

4 Gece 5 Gündüz olan Bosna Hersek - Saraybosna - Karadağ seyahati, yoğun stres altında çalışan bayilerimiz tarafından çok beğenildi. Ortak kültüre sahip olduğumuz topraklarda zaman geçirmek, manevi havayı teneffüs etmek, mükemmel bir doğaya sahip olan bölgede yolculuk etmek ve farklı kültürleri tanımak adına çok verimli bir seyahat olduğunu vurguladılar.



## Dunlop'un Yeni Toyota Corolla'lar için Oem Lastiği

Türkiye distribütörlüğünü AKO Grup'un yaptığı premium lastik markası Dunlop, yeni Toyota Corolla Sedan için orijinal ekipman tedarikçisi olarak seçildi.



### **SP SPORT MAXX050, ıslak koşullarda bile üstün yol tutuş ve frenleme özelliklerini bir arada sunuyor.**

Dunlop'un iki farklı serisinden lastikler; Mart 2019'dan itibaren dünyanın en çok satan otomobili olan Corolla modelinin piyasaya çıkan, tamamen yenilenmiş Toyota Corolla Sedan için orijinal ekipman lastikleri olarak kullanılıyor. Yeni araçlarda, Dunlop'un SP SPORT MAXX serisinden MAXX050 225/45R17 91W ve ENASAVE serisinden EC300+ 205/55R16 91V ebatları ekipman lastiği olarak sağlanıyor.

SP SPORT MAXX050, ıslak koşullarda bile üstün yol tutuş ve frenleme özelliklerini bir arada sunuyor. Toyota Corolla'nın gelişmiş gereksinimlerini karşılayacak şekilde modifiye edilen MAXX050, aracın yakıt tüketimini azaltarak geliştirilmiş yuvarlanma direnci sağlıyor. Güçlü yol tutuşuyla SP

SPORT MAXX050, tüm dinamik sürüş stilleri için mükemmel uyum gösteriyor.

Dunlop ENASAVE serisi, yeni Toyota Corolla'nın sedan modellerinde ENASAVE EC300+ modeli ile orijinal ekipman lastiği olarak kullanılmaya başlandı. Dunlop ENASAVE EC300+ Dunlop'un enerji tasarruflu lastikler serisinde pazardaki yerini almıştır ve piyasaya sürüldüğünden bu yana sürekli ileri

sloganı ile geliştirilmiştir. EC300+, üstün ıslak zemin yol tutuşu ve yüksek yakıt verimliliği ile birlikte suda kızaklamada mükemmel performans sağlıyor.

Orijinal ekipman lastikleri, Sumitomo Rubber Grubu'nun Türkiye fabrikasında üretilmekte ve Toyota'nın İngiltere'deki Donington Castle ve Türkiye'de Sakarya tesislerinde orijinal ekipman olarak montajlanmakta.



# HER YOLDA MÜKEMMEL PERFORMANS



Dunlop'tan ultra yüksek performans lastiđi SP SPORT MAXX 050+. Otomobil ve SUV'lerde, kuru ve ıslak yolda mükemmel performans ve yüksek hızda kararlılık için tasarlandı.

**SP SPORT  
MAXX 050+**



Dunlop Türkiye Distribütörü  
[www.dunloplastik.com.tr](http://www.dunloplastik.com.tr)

# Milli Marka, Türkiye ve Milli Takımla El Ele Verdi

*Basketbolda yılın en önemli küresel buluşması  
FIBA Dünya Kupası'nın başlamasıyla birlikte, Türkiye lastik sektörünün yerli sermayeli  
küresel markası Petlas iletişim atağıyla milli coşkuya eşlik etti.*



## **Türkiye El Ele marşı eşliğindeki klipte milli takım tarihinde özel bir yeri bulunan Sinan Güler rol alıyor.**

Küresel rekabetteki iddiasını, "Bu Dünya bizim memleket" söylemiyle özetleyen Türkiye'nin lastik devi Petlas, ülkemizin gururu Basketbol Milli Takımımızın parkede verdiği heyecanı, iletişim çalışmalarısıyla dalga dalga yurda yaydı.

FIBA Dünya Kupası'nın başlamasıyla yayına giren ve basketbol dünyasının yakından bildiği kutlama ve birlik olmayı çağrıştıran el hareketleriyle "Türkiye El Ele" mesajı veren, Havas İstanbul imzalı yeni reklam filminin yanı sıra, sevilen YouTuber Reynmen iş birliğinde bir de marş ve klip hazırlandı. Bu marş ve klip, maçlarda heyecanla söylendi, dijital mecralarda yayımlandı.

Reklam filminden Reynmen'in hazırladığı marşa geçiş, filmde rol alan, milli takım tarihinde özel bir yeri bulunan Sinan Güler'in, reklamın son sahnesinde Reynmen'e sürpriz pasıyla başladı.

Reynmen, bir müzik videosu ve şarkı ile Türkiye El Ele hareketini devam ettirdi. Reynmen'in kampanya kapsamında milli takım için yaptığı "El Ele" isimli yeni marş, sosyal medyada büyük yankı uyandırdı ve yaklaşık 7 milyon kez izlendi.

Reynmen ile gerçekleştirilen iş birliği kapsamında ayrıca, sosyal medya fenomenleri, reklam filminde de konu edilen, kutlama ve birlik olmayı çağrıştıran el hareketleriyle paylaşımlar gerçekleştirdiler ve takipçilerini etkileşime davet ettiler. Sosyal medya ve dijital mecraların yanı sıra, radyo programlarını da kapsayan kampanya kapsamında seçilen 25 takipçi, Petlas ev sahipliğinde düzenlenen özel bir etkinlikte, Türkiye - ABD maçını

Reynmen ile birlikte izledi. Petlas hediyesi şapkalar, etkinliğe ayrı bir renk kattı.

İstanbul Kanyon alışveriş merkezinde düzenlenen etkinlikte Reynmen, maçın devre arasında, hayranları ile fotoğraflar çekirtirdi ve sohbet etti.

İkinci devrede maçın bir anda kafa kafaya gelmesi, etkinliğin havasını bir anda değiştirdi. Sahada dünyanın en büyüğüne meydan okuyan millilerimizin

heyecanı, etkinliğe katılan Petlas yöneticilerini, Reynmen'i ve davetlileri de sardı. Her bir basket, her bir savunma hamlesi, büyük coşkuyla izlendi.

Salona aslen NBA oyuncularını izlemek için gelmiş olan Çinli seyircilerin takıma saygısı ve sevgisi, Türkiye lehine tezahürata dönüştü. Maçı salonda izleyen vatandaşlarımızın seslerine, Çince destekler eşlik etti. Uzatmaya giden maçta takımımız son saniye



hataları ile sahadan bir sayı ile yenik ayrılrsa da, bu maç bitiş düdüğünden itibaren dünya gündemine oturdu.

Bu maçta harcanan eforun yükü, kritik öneme sahip Çekya maçına damga vurdu.

Turnuvadaki ilk maçında, dünya basketbolunun yükselen yıldızı olarak gösterilen Japonya'ı 86-67 gibi bir skorla, farklı yenerek iyi bir başlangıç yapan takımımız; uzatmaya giden, son 10 saniyesine 2 sayı farkla önde girdiğimiz ikinci maçta, ABD'ye son anda 93-92 yenildi ve tarih yazmanın kıyısından döndü.

İlk maçında ABD'ye yenilen Çekya ile oynadığımız üçüncü maçta ise, sahadan 91-76 mağlup ayrılan takımımız turnuvaya erken ama başı dik bir şekilde veda etmiş oldu. Milli takım, mücadele ruhu ve oynadığı üst düzey basketbol ile geleceğe yönelik umut verdi.

Petlas İlk Günden Destekledi

Cesaret, azim, güç ve istikrar kavramlarının yanı sıra üst düzey rekabetçiliği marka ruhunda barından Petlas, bu kavramları doğasında barındıran, toplumu güçlü bağlarla birleştiren Türk sporuna ve basketbol milli takımımıza büyük bir onur ve heyecanla destek veriyor.

Ülkemizin parlak geleceği için milli sporculara olduğu kadar milli markalara da önemli görevler düştüğü bilinciyle hareket eden, Türkiye'nin küresel rekabet gücüne sahip ve milli sermayeli markası Petlas, 28 Kasım 2018 günü Ankara'da Türkiye Basketbol Federasyonu Başkanı Hidayet Türkoğlu ve Petlas Yönetim Kurulu Üyesi Seyfullah Safa Özcan tarafından imzalanan sözleşmeyle, Basketbol Milli Takım Resmi Sponsoru oldu.

Türk sanayisinin milli sermayeli gücü AKO Grup bünyesinde yer alan Petlas'ın Türk sporuna katkılarında yeni bir adım oluşturan bu imza töreninde, Türkiye Basketbol Federasyonu CEO'su Ömer Onan ve Basketbol Milli Takım Menajeri Kerem Tunçeri'nin yanı sıra her iki







kurumun yöneticileri ve Petlas bayileri de hazır bulundular.

Sponsorluğun yanı sıra, verdiği desteği iletişim diline de taşıyan Petlas, katkı sağlamanın yanı sıra manevi katkının artması için de geniş kitlelere ilham kaynağı oldu.

Tüm iletişim çalışmalarında, kendine özgü öykü anlatım diliyle fark ortaya koyan Petlas, A Milli Erkek Basketbol Takımımıza Resmi Sponsor olarak verdiği desteği de, yine kendi tarzını yansıtan reklam filmleriyle öyküledi. Milli takımımızın Dünya Kupası için oynamış olduğu eleme maçları döneminde yayınlanan bu filmler, büyük yankı uyandırdı.

Petlas, Havas İstanbul tarafından hazırlanan reklam filmlerinde, kendine özgü iletişim diliyle, tüm spor severlere seslendi; ülkemizin gururu millilerimize "Asla durma, Petlas Yanında" mesajı verdi. Eğlenceli bir anlatım dilini benimseyen filmlerde, farklı spor dallarında izleyicilerin gönlünde taht kurmuş ünlü spor spikerleri, A Milli Erkek Basketbol Takımımızın pozisyonlarını, farklı branşların dilinden anlattılar.

### Eleme Grubunda Başarılı Sonuçlar

Milli takım, sponsorluk sözleşmesinin hemen ertesinde, sahasında oynadığı dünya devi İspanya'yı yenerek bu maçtan iki gün sonra Karadağ karşısındaki

## Türkiye El Ele Reklam Filmi Künyesi

<b>Reklam veren:</b>	Petlas
<b>Reklam veren Temsilcisi:</b>	Erkal Özürün, Serdar Işık, Mahmut Altınöz
<b>Ajans:</b>	Havas İstanbul
<b>CCO:</b>	Ergin Binyıldız
<b>Kreatif Direktör:</b>	avuzhan Gel
<b>Kreatif Ekip:</b>	Ahmet Sefer, Sezgin Rızaoğlu, Eren Altunış, Dilara Tuncer, Betül Saykan, Can Yaylacıkorak
<b>Müşteri İlişkileri Direktörü:</b>	Birol Ecevit
<b>Müşteri İlişkileri Ekibi:</b>	Yiğit Uysal, Mert Tokdemir, İlayda Bahçivan
<b>Proje Yöneticisi:</b>	Mustafa Bulek
<b>Ajans Prodüksiyon Şirketi:</b>	Gözde Bilir, Sıla Salgın
<b>Prodüksiyon Şirketi:</b>	Mental
<b>Post Prodüksiyon Şirketi:</b>	ABT İstanbul
<b>Yönetmen:</b>	Şeyhmus Altun
<b>Müzik:</b>	3K1A / Yener Çevik



deplasman mağlubiyetine rağmen Çin vizesini aldı.

Milliler, 2019 FIBA Dünya Kupası Avrupa Elemeleri ilk turunda Letonya, Ukrayna ve İsveç ile B Grubu'nda mücadele etmiş ve 6 maç sonunda 4 galibiyet, 2 mağlubiyet sonucu topladığı 10 puanla grubunu lider tamamlayarak ikinci tura yükselmisti.

Bu yıl NBA'de son derece önemli sorumluluk yüklenen ve başarılı performans gösteren Ersan İlyasova,

Furkan Korkmaz ve Cedi Osman, Türkiye Ligi ve Euroleague'de önemli dakikalar alan Doğuş Balbay, Gökseven Korkmaz, Melih Mahmutoğlu, Sertaç Şanlı gibi oyuncularımızın yanı sıra, Buğrahan Tuncer gibi genç yetenekleri barındıran takımımız, eleme gruplarındaki son iki maçını da sahasında deplasmanda İspanya ile oynadı.

Takımımız, hazırlık döneminde oynadığı 10 hazırlık maçının 7'sinde sahadan zaferle ayrıldı.

Bir jenerasyon deęiřimi s¼recinde bulunan milli takım, D¼nya Kupası'na erken veda etti, ama gelecek için ¼mit ve sahadaki m¼cadele ile gurur yařatarak ABD maçıında d¼nya g¼ndemine oturdu

### **Petlas Online İletişimde ise Reynmen'le İlerledi**

Reynmen ismiyle bilinen Youtuber Yusuf Aktaş'ın Basketbol Milli Takımı'na yaptığı řarkının s¼zlerinde Efe Uygaç'ın, m¼zięinde ise H¼rkan Hugola Gugen imzası bulunuyor. A Milli Basketbol Takımı'nın resmi sponsoru Petlas desteęiyle çekilen klip YouTube'da 1 g¼nde 2.6 milyon izlenirken, 30 Aęustos, 30 Eylül arası s¼rede 8 milyonun ¼zerinde izlendi.

Reynmen, řarkıyla ilgili "Kim derdi ki milli takıma marř yapacaksın? Vay be! Bu kadarını hayal etmemiřtim." notunu paylařtı.

Petlas, Basketbol Milli Takım Resmi Sponsorluęunu ve baęlı iletişim alıřmalarını; bu sporun ruhuna, genç hedef kitlenin tercihlerine ve markanın kendine has iletişim diline uygun olarak planladı ve gerekleřtirdi. Petlas'ın, takımın 2019 FIBA D¼nya Kupası macerası boyunca s¼rd¼rd¼ę¼ iletişim alıřmaları da bu doęrultuda gerekleřti. Genç hedef kitleyi g¼z ¼n¼ne alarak, TV'nin yanı sıra dijital mecra ve sosyal medya iletişimine b¼y¼k ¼nem verildi. Petlas b¼ylece hem milli takıma



verdiği desteği genişletti, hem de hedef kitle ile sıcak bir bağ kurdu.

"Türkiye El Ele" reklam filminin son karesinde, yaşayan basketbol efsanesi Sinan Güler'in, Youtuber Reynmen'e attığı sürpriz pas, Petlas'ın basketbol iletişiminde farklı mecraları ve iletişim disiplinlerini birleştirmesini simgeledi.

Petlas, "Türkiye El Ele" reklam filminin yanı sıra, Reynmen'in yaptığı milli takım marşı ve farklı etkinliklerle milli takımımıza ve coşkuya eşlik etti. Milli takım için hazırlanan "El Ele" isimli yeni marş, sosyal medyada büyük yankı uyandırdı ve yaklaşık 8 milyon izlenme, yaklaşık 36 bin yorum rakamlarına ulaştı. Sosyal Medya fenomenleri ve takipçileri, kutlama ve birlik olmayı çağrıştıran el hareketleriyle paylaşımlar gerçekleştirdiler. Sosyal medya ve dijital mecraların yanı sıra, radyo programlarını da kapsayan kampanya kapsamında seçilen 25 takipçi, tüm dünyada yankı uyandıran ve bir anda basketbol rekabetinin klasik mücadeleleri arasına giren, heyecan dolu Türkiye - ABD maçını, Petlas ev sahipliğinde düzenlenen özel etkinlikte Reynmen ile birlikte izledi.

## El Ele İsimli Şarkının Sözleri Şöyle

"Dağları taşları izbe yamaçları  
En sert kışları aştık geldik  
Yerlere göklere puslu denizlere  
Sığmadık engine taşlık geldik  
Dertleri aşkları nice gözyaşları  
Hepsini geride bıraktık geldik  
Kırmızı akları onca savaşları  
Hepsini tarihe yazdık geldik  
Bir kere on kere yüz kere bin kere El ele el ele Türkiye  
Bir kere on kere yüz kere bin kere El ele el ele Türkiye."

### Reynmen kimdir?

Sosyal medyada Reynmen ismi ile tanınan Yusuf Aktaş en ünlü Türk sosyal medya fenomenlerinin başında yer almaktadır. 1995 yılında İstanbul Bağcılar'da dünyaya gelmiştir.

İlköğretimi Ahmet Kabaklı Okulunda okurken Fatih Sultan Mehmet İlköğretime nakil olmuş ve ilköğretimi orada tamamlamıştır. Daha sonra Bahçeşehir İMKB Anadolu Teknik ve Endüstri Meslek Lisesine yazılmıştır. Ancak oradan da mezun olmadan



Başakşehir Lisesi'ne geçiş yapmış son olarak oradan da ayrılarak açık öğretim lisesini tamamlamıştır.

Yaşantısını İstanbul Bağcılar'da sürdürmektedir. Radyo ve Televizyon Programcılığı okumaktadır. Scorp'ta çekmiş olduğu videolar ile bir anda sosyal medyanın en çok takip edilen ve dikkatleri üzerine çeken fenomeni olmayı başarmıştır. Günümüzde Youtube

video sitesinde yayınladığı videolar takipçileri tarafından oldukça beğeni ile izlenmektedir. Ve her geçen gün daha da başarılı hale gelmektedir. Instagram'da 5.5, YouTube'da ise yaklaşık 5 milyon takipçisi bulunmaktadır.

İlk single parçası Derdim Olsun ile Youtube'da 223 milyon izlenme rakamına ulaşan Aktaş'ın, Ela isimli şarkısı ise 170 milyon izlenmeye ulaşmış durumda.



# AYRICALIĞIN YENİDEN İCADI

**AKOJANT**

[www.akojant.com.tr](http://www.akojant.com.tr)



# Kamera Önüne Olduğu Kadar Yarış Pistlerine de Aşık Bir Sporcu: Ümit Erdim

*Setlerden çıkıp rallilerde görev olarak yaşadığı tutkusunu geçtiğimiz aylarda sezona üçüncülükle başlayarak halen devam ettiren Ümit Erdim ile keyifli bir söyleşi gerçekleştirdik.*

**Öncelikle bize zaman ayırdığınız için çok teşekkür ederiz. Sizi oyuncu kimliğinizle tanıdık ve çok sevdi ama motor sporları, tahmin ediyoruz ki okuyucularımızın da hiç bilmediği bir yanınız. İlginiz ne zaman, nasıl başladı?**

Ben teşekkür ederim. Aslında her çocuk gibi halının kenarında arabaları yarıştırmak başladı diyebiliriz. Tabi ki İzmit’li olmamdan kaynaklı hayatımda hep bir Kocaeli Rallisi faktörü vardı. Lise yıllarında etaplarda çalışmaya başladım gözcü gözetmenlik yaptım ve bu yıllarca devam etti. Hayat Bilgisi setinden çıkıp Kocaeli Rallisi’ndeki görevime koşuyordum. 2013 yılında sıra direksiyona oturmaya gelmişti.



**“Co-Pilot’um ve canım kuzenim Şener Güray’la birlikte birbirimize mutlaka telkinlerde bulunuruz. Şener uyku saatimden öğünlerime yediklerime kadar her şeyi düzenler.”**

**Yarış öncesinde gerçekleştirdiğiniz bir ritüel ya da kişisel bir hazırlık var mı?**

Co-Pilot’um ve canım kuzenim Şener Güray’la birlikte birbirimize mutlaka telkinlerde bulunuruz. Şener uyku saatimden öğünlerime yediklerime kadar her şeyi düzenler. Başımda dikilir askeri düzende tutar beni yarış haftası. Etaba girmeden önce de 7 tane Ayetel Kürsi okuyup dualarımızı eder öyle gireriz. Bu hiç aksamadı bugüne kadar.

**Haziran’daki ESOK Rally’de sezona üçüncülükle başladınız. Nasıl bir sezon sizi bekliyor?**

Bu sezon benim işlerimden kaynaklı yine parça parça ilerliyor maalesef. Artık biz de sıkıldık, programı düzgün yapıp 2020’de yine Fiat Egea ile bu kez baştan sona tam sezon yarışmak istiyoruz.

**Türkiye’de motor sporlarına olan ilgiyi nasıl buluyorsunuz?**

Arabasını bu kadar sevip spora bu kadar uzak olan bir toplum bence yeryüzünde



bizden başka yoktur. Ne yapsak ne etsek istediğimiz geri dönüşü alamıyoruz. İnsanları anlamak zor gerçekten. Yarış meselesi biraz halı saha maçı gibi aslında, sadece oynayana zevk veriyor gibi algılanıyor ama mücadeleye dâhil olmak hiç zor değil. Fakat bizim insanımızdaki özellikle araba özelinde söylüyorum 'ben daha iyiyim' duygusu bizi geriye götürüyor. Seyirci tuhaf bir ego yüzünden bizden de uzaklaşıyor aslında. Bunu anlamak çok zor. Ben anlayamadım yani.

### Yarışlarda en unutulmaz anınız neydi?

Galiba 2015 Bursa'ydı. Şener'le anlamsız bir şekilde gülme krizine girdik arabanın içinde. 15km aralıksız güldük ama kriz

geçiriyoruz. Zaten yol notu falan yalan oldu gazlamak ne haddimize. Tek parça döndüğümüze mutluyuz.

### Yerli ya da yabancı ralliciler arasında stilini beğendiğiniz, takip ettiğiniz yarışçılar kimler?

Benim beğendiğimden ziyade beni buradaki tecrübeli ağabeylerimizden birkaçı Latvala'ya benzetiyorlar. Her şey çok güzel müthiş zamanlar, müthiş görüntüler... Bitirirse podyum tarzından dolayımış tabi ki.

### Favori bir ralli ya da yarış zemininiz var mı?

Bazı yarışçılar Allah yan gideni sever derler. Bu sebepten dolayı toprak tabi ki.

Stilime daha uygun sanırım düz gitmeyi beceremiyorum.

### Doğru lastik seçimi sizce bir yarış ne kadar etkiler? Hangi etmenleri göz önünde bulundurmak gerekir?

Ben 2015 Ege Rallisi'nde lastik ne demek öğrendim. Sabah ve öğleden sonra aynı hava koşulları ve aynı etaplarda yarış 180 derece değişmişti benim için. O yüzden her şeyiniz muhteşem olsa bile lastik yanlışa o yarıştan bir şey beklemeyin. Kar yağmış mermerin üstünde kösele ayakkabıyla yürümeyi deneyelim. Net olarak durum bu aslında. O kadar etkili ve geçerli tercihler. Havayı ve zemini iyi okumak lazım. Lastik kaç dereceye ulaşır, hangi



basınçta tutunma ne hale gelir bunları tahmin edebiliyor olmak şart.

### Baba olmak hızınızı ya da ralliye bakış açınızı değiştirdi mi?

Baba olmak beni hızlandırdı. Her zamankinden daha çok yarışmak istiyorum. Kızıma başarılar ve iyi görüntüler göstermek istiyorum büyüdüğünde.

### Kızınızın oyunculuk ya da motor sporlarından hangisine ilgi duymasını tercih ederdimiz?

Bence benim gibi ikisini de yapsa fena olmaz. Keşke yapsa da ben kenara çekilsem ona not okusam direksiyonu ona devretsem. Çok isterim.

### Motor sporları dışında ilgilendiğiniz başka spor dalları var mı?

Wakeboard yaptım sadece ona da devam etmedim. Galiba motor sporları her şey benim için. Futboldan zaten nefret ediyorum. Ama diğer sporlara da dönüp bakmıyorum. Sanırım motor sporları sevgimi başka sporlarla paylaşamam.

### Petlas'ın sponsorluğunu yaptığı TOFSED Yıldızını Arıyor projesi gibi etkinliklerin gençlere en büyük katkısı sizce neler?

Öncelikle muhteşem bir bilinçlendirme operasyonu bu. İlk bakışta sporcu keşfetmek ve iyi sporcular yetiştirmek gibi bir amacı var bu yadsınamaz, ama uzun vadede düşündüğünüzde



**“Ben TOFSED Yıldızını Arıyor etkinliklerinde bulunmaya çalışıyorum elimden geldiğince. Genç kardeşlerimizi de sohbete kahveye bekliyorum. Petlas’a da verdiği bu kocaman destekten dolayı tüm sporseverler olarak teşekkür ediyorum.”**

oradan başarıyla ayrılamamış birçok arkadaşımız gayet bilinçli ve etrafını da bilinçlendirebilecek yetide insanlar olarak oradan ayrılıyorlar ve bu çok kıymetli bir şey.

**Motor sporlarına ilgi duyan gençlere ve son olarak AKO Haber okuyucularına söylemek istedikleriniz var mı?**

Benim için yarışmak çok uzak bir ihtimaldi. Hayalini bile kurmakta zorlanırdım. O zaman bile arabalara uzak olmak gibi bir şey olmadı hayatımda. Arkalarından koştum, yarışçılardan şapka, organizatör kulüp yetkililerinden gömlek istedim. Odama posterler astım. Hep hayatımdaydı yani. Lütfen yakın olsunlar, izlesinler hissetsinler. O sevgi ve bağlılık bile yıllar sonra sizi kaliteli bir şoför yapmaya yeter. Bu bile kaç hayat kurtarmanıza sebep olur aslında öyle düşünün.

Büyük resmi görsünler, biz zaten buradayız. İstediklerini sorsunlar anlatırız. Ben TOFSED Yıldızını Arıyor etkinliklerinde bulunmaya çalışıyorum elimden geldiğince. Genç kardeşlerimizi de sohbete kahveye bekliyorum. Petlas’a da verdiği bu kocaman destekten dolayı tüm sporseverler olarak teşekkür ediyorum.







# EMEK VERENİN YANINDA!



**HARVESTER  
LASTİKLERİ**

**HARVESTER**



## Macera ve Keyif Peşindeki Gezginlerin Uğrak Yeri

# Porto Riko

İsmi aynı zamanda “zengin liman” anlamına gelen ve sakin plajlar ile görkemli yağmur ormanlarına dair düşlere ilham veren Karayip ülkesi Porto Riko’nun bütün zenginliklerini sizler için derledik.

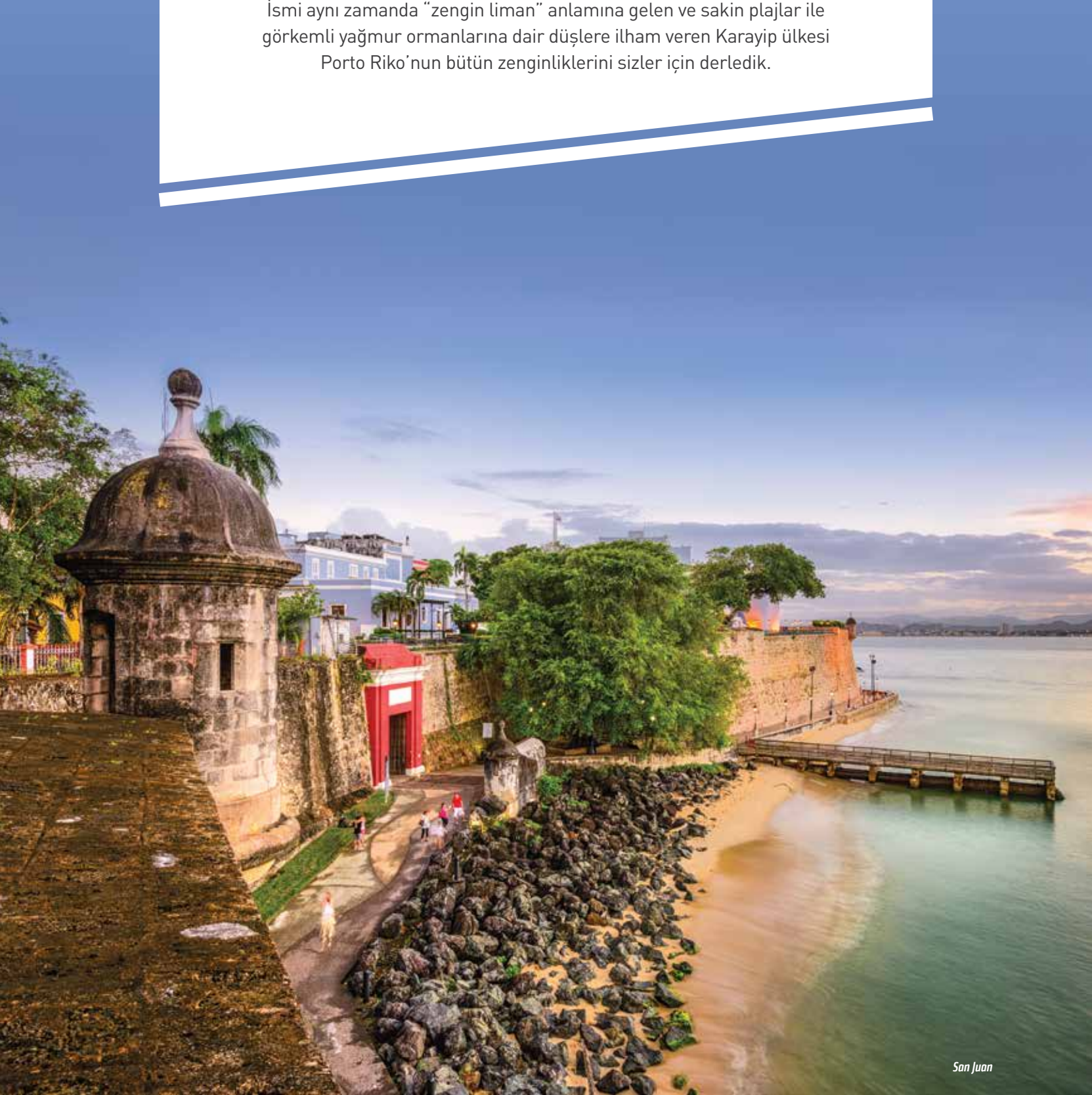

San Juan

## **Yüzyıllarca Amerika yerlilerinin yařadığı ülke, 1493 yılında Kolomb'un ikinci Amerika seferi sırasında İspanya sömürgesi haline geldi.**

Uzun ve bakir kumsalların tadını çıkarmanın yanı sıra büyük dalgalarda sörf yapma ya da mercan resiflerinde su altı yaşamının mucizelerini gözlemleme imkânı da sunan ülke, büyük ölçüde yağmur ormanları ile kaplı bir yeryüzü cenneti.

Dominik Cumhuriyeti'nin doğusunda, Karayip Denizi'nde 9104 km<sup>2</sup>'lik bir ada ülkesi olan Porto Riko'nun hiçbir ülke ile kara sınırı bulunmuyor. Ülkenin 501 km'lik uzun kıyı şeridinde Orta Amerika'nın en güzel plajlarından

bazılarının yer alması, Porto Riko'nun özellikle Amerikalı turistlerin gözde tatil mekânları arasında olmasını sağlıyor. Ülke yüz ölçümünün %63,2'si ormanlardan, %22'si ise zirai amaçlarla kullanılabilir arazilerden oluşuyor.

Yüzyıllarca Amerika yerlilerinin yaşadığı ülke, 1493 yılında Kolomb'un ikinci Amerika seferi sırasında İspanya sömürgesi haline geldi. Bugün insanların rahat bir yaşam sürdüğü, sakin bir ülke olan Porto Riko'nun tarihinde; savaş, çatışma,



San Juan Plajı

kolonileştirme, baskı düzeni ve isyanlar var. Başkent San Juan'ın rengârenk sokaklarında dolaşırken geçmiş günlerin koloni düzenine, köle ticaretine ve halk ayaklanmalarına dair yankıları duyumsamak mümkün.

Ülkede yaşayan üç milyon Porto Rikolunun %84'ü İspanyolca, %5'i ise İngilizce konuşuyor. Amerika Birleşik Devletleri'ne bağlı özerk bir bölge olan ülkenin sakinleri, 1917 yılında alınan bir karar ile toplu olarak ABD vatandaşlığına geçti. Ülkenin özerk bölge mi, ABD'nin bir eyaleti mi yoksa bağımsız bir devlet mi olması gerektiği konusundaki tartışmalar Porto Riko'da olduğu kadar Amerika Birleşik Devletleri'nde ve Birleşmiş Milletler'de de zaman zaman gündeme gelmeye devam ediyor. En son yapılan referandumlarda vatandaşların genel görüşü, Amerika Birleşik Devletleri'nin

bir eyaleti olunması gerektiği yönünde şekillenmiş durumda.

Porto Riko halkının büyük bölümü, 2 milyondan fazla insanın yaşadığı başkent San Juan'ın da yer aldığı kıyı kesimlerde ikamet ediyor. Ülkenin iç kesimlerindeki dağlık ve ormanlık alanda da yaşayan bir kesim de bulunuyor ancak nüfusun çok büyük bir kısmı şehirlerde yaşamını sürdürüyor. Ülkede hâkim olan dini görüş, nüfusun %85'inin inandığı Katolik İnancı. Bunun dışında kalan kesimin ise hemen hemen tamamının Protestan olduğu söylenebilir.

Tropik yağmur ormanı ikliminin hâkim olduğu ülkede sıcaklıklar 19 derecenin altına düşmezken, genellikle 30 derecenin üzerine de çıkmıyor. Nemli ve sıcak iklim cezbedici görünse de Amerika kıtasının doğusunda yer alan ada, Atlas Okyanusu'ndan gelen kasırgaların en güçlü dönemlerindeki



uđradığı bir durak mahiyetinde. 2017 yılında bir hafta arayla vuran ve ülke ekonomisine çok büyük zarar veren Irma ve Maria kasırgaları, son 89 yılın en büyük doğal felaketi olarak kayıtlara geçmişti.

Bir dönem vergi avantajları ile ekonomik canlılık yaşayan Porto Riko'da son zamanlarda bir düşüş söz konusu. Deđişen vergi politikaları ve petrol fiyatlarındaki yükselişler, 11 yıldır devam eden negatif büyüme değerine yol açtı ancak bu Porto Rikoluları pek etkilemedi.

## Gezilecek Yerler

Keşiflerin, kolonileşmenin ve kölelik tarihinin izlerini sürmek ya da dingin beyaz kumsallarda yürüyüp resiflerin heyecan verici balık çeşitliliğini keşfe çıkmak... Porto Riko'da ikisi de mümkün.

Ülkenin kültürü ilk bakışta kendini gizliyor gibi dursa da, her köşede duyacağınız salsa ritimleri, yürürken iştahınızı kabartacak yemek kokuları, kahve bahçeleri ve müzeleri bu kültürün izlerini taşıyor. Sadece sahil şeridinde geziyor olsanız bile kendine has kökleri ile sulak alanlarda hüküm süren mangrov ağaçlarının gölgesi ve yüzlerce çeşit canlıya ev sahipliği yapan yoğun tropik ormanları çok uzağınızda kalmıyor. Adanın üzerini bir gizem perdesiyle örten bu yemyeşil orman örtüsünün derinliklerine yapılacak yolculuklar ise gezginleri bambaşka maceralara davet ediyor.

### San Juan

1521'de kurulan başkent, Amerika kıtasındaki en eski ikinci Avrupa yerleşimi olarak biliniyor. Limanın girişindeki bir adacığın üzerine inşa edilmiş olan eski şehir merkezi, tarih ve modern bir enerjiyi birlikte sunuyor. Eski şehrin parke döşeli rengârenk sokaklarını adımlamak, Porto Riko'ya yapılacak bir gezinin olmazsa olmazları arasında.

Yeni Dünya'daki ilk İspanyol kalesi olan El Morro da bu şehirde bulunuyor. 1539'da, eski şehir bölgesinin yer aldığı burnun Atlantik'e bakan ucunda inşa edilen kale, okyanustan gelecek işgalcileri tehditkâr bakışlarla izleyen gözcü kulelerine sahip. Kale, İngiliz ve Hollanda donanmalarına karşı şehri koruma görevini üstlenmiş tarih boyunca. Şimdilerde ise hafta sonları piknikçiler, seyyar satıcılar, gençler ve



El Yunque Yağmur Ormanları



Playa Flamenco

güçlü Atlantik rüzgârında uçurtma uçuran çocuklar ile bir festival yerini andırıyor. El Morro'nun dışında, şehri çevreleyen kaleler ağının askeri merkezi hüviyetinde olan Fuerte San Cristobal de görülmeye değer.

San Juan'ın önemli turist uğraklarından bir diğeri ise Amerika kıtasının kültürel gelişiminin özetini sunarken Afrika, Avrupa ve yerli kültüre dair eserlere de yer veren; sanat, tarih, toplum bilimi ve özellikle kölelik sistemi ile ilgili çarpıcı izler bırakan Museo De Las Americas.

Eski şehir merkezinin hemen yanı başında yer alan Balneario Escambron ile Porto Riko'nun Copacabana'sı olarak anılan Playa Isla Verde plajları, şehir yaşamının yoğunluğuna kısa molalar vermek isteyen ada sakinlerinin sıklıkla uğrayarak kalabalıklaştırdığı plajlardan bazıları.

### Rincon

Porto Riko'nun en batısında yer alan 15 bin nüfuslu küçücük bir kasaba olan Rincon'un ismi, İspanyolca'da "köşe" anlamına geliyor. Sörf meraklılarına göre bu bölge, Kuzey Yarım Küre'de sörf yapmaya en müsait yerlerden biri. Adanın en tenha bölgelerinden birinde yer alan kasabaya geldiğinizi, yolda göreceğiniz araçların üzerinde taşınan sörf tahtalarından anlayabiliyorsunuz.

### Ponce

145 bin nüfuslu şehrin en önemli noktası kuşkusuz Karayiplerin en kapsamlı sanat koleksiyonlarından birine ev sahipliği yapan Museo De Arte Ponce. 50. Yıl etkinlikleri için restore edilen müzede, Batı sanatının son beş asrını yansıtan 850 tablo, 800 heykel ve 500'den fazla baskı ziyaretçileri bekliyor.

### Playa Flamenco

Ana adanın doğusunda yer alan Culebra Adası'ndaki sahil şeridi, adını kışın bu bölgeyi ziyaret eden flamingolardan alıyor. Hafta sonları San Juan'dan günübirlik olarak gelenlerin kalabalığına yakalanmaktan çekinenler, adayı hafta içi ziyaret etmek isteyebilirler. Bölgedeki benzer plajların aksine palmyelerle değil, yoğun bir ormanla çevrili olan plajın Karayipler'in en iyisi olduğu söyleniyor.

### Bahia Mosquito

Porto Riko'nun, birbirinden özel türlerle capcanlı bir doğal yaşamı var kuşkusuz. Bunca çeşitlilik arasında en dikkat çekici olan canlılar ise mavi ışık saçan plankton ve yosunlar. Adanın yerlileri, Porto Riko'nun dünyada biyolojik ışıldama özelliği olan yosunlar en yoğun olarak yaşadığı bölge olduğunu iddia

ediyorlar. Kano ile yapılacak kısa bir gece turunda, kayığın etrafını saran ve dahası su altındaki balıkların hareket izlerini gösteren mavi ışıltılara şahit olmak benzersiz bir deneyim.

### Cabezas De San Juan Doğa Koruma Alanı

Porto Riko'nun kuzeydoğusunda, biyolojik ışıltı bolluğu ile ünlü Laguna Grande Körfezi'ni de kapsayan doğa koruma alanı; endemik bitki ve hayvan türlerine, mangrov ağaçları ve yağmur ormanlarının arasındaki yürüyüş rotalarına ve bir bilimsel araştırma merkezine ev sahipliği yapıyor. Sahil, lagün, yağmur ormanı, kuru orman ve mercan resifi gibi pek çok farklı ekosistemi aynı bölgede gözlemleme fırsatı sunan koruma alanına yapılacak ziyaret öncesinde, bölgeye girişlerin önceden alınacak rezervasyona tabi olduğunu unutmamak gerekiyor.



## Ne Yenir?

Porto Riko'nun yöresel yemeklerine geçmeden önce, buranın ABD'ye bağlı bir ülke olduğunu hatırlatmakta fayda var. Dolayısıyla Amerika Birleşik Devletleri'ne özgü yemek ve fast food kültürüne burada da rastlanabiliyor.

Ülkenin en bilinen geleneksel yemeği; kavrulmuş yeşil muz, deniz mahsulü (taze balık, yengeç ya da ahtapot), soğan ve sarımsağın birlikte püre haline getirilmesi yoluyla hazırlanan ve genellikle karides ile servis edilen mofongo.

Bunun yanında yine kalın dilimlerde hazırlanan ve marine edilen, daha

sonra yumuşaması için kızartılarak püre haline getirilen ve çıtırlaşması için tekrar kızartılan yeşil muz da yöresel lezzetler arasında. Tostones olarak adlandırılan bu yiyecek, daha çok aperatif olarak tüketiliyor.

Etlili pembe fasulye ya da barbuynanın pirinç ile birlikte servis edilmesi de ülke mutfağının sıklıkla karşılaşılabileceğiniz seçenekleri arasında.

Tatlı olarak ise tembleque denilen hindistan cevizi muhallebisi ya da tarçın ve kuru üzümlü bir çeşit sütlac olan arroz con dulce denenebilir.



## Porto Riko'da AKO

*Türkiye'nin en çok ülkeye ihracat gerçekleştiren firmalarından biri olan Abdulkadir Özcan, Amerika Kıtası ülkelerinde söz sahibi olma hedefleri çerçevesinde 2015 yılından itibaren Porto Riko pazarında faaliyet gösteriyor.*

*Amerika Birleşik Devletleri'nin Çin Halk Cumhuriyeti menşeli ürünlere uyguladığı yüksek vergi politikası sonrasında pek çok ülke üreticisinin hedef pazarı haline*

*gelen Porto Riko'da yakın dönemde diğer Asya Pasifik ülkelerinde üretilen lastiklerin de satışına başlandı. Bu duruma rağmen Petlas ve Starmaxx markalı ürünlerin sunduğu yüksek kalite ve pazarda oluşturmaya başladığı güven sayesinde firma %5'lik pazar payı korumayı başardı. Son dönemde özellikle ultra yüksek performans ve Run-Flat (patlasa da giden) lastikler pazardaki tüketicilerin yoğun ilgisinin ve beğenisini kazanıyor.*

*Orta segmentte %15'e kadar yükselen bir pazar payı yakalanan ülkede binek, SUV-4x4 ve hafif ticari ürün gruplarında satışlar artarak devam ediyor. Geçen yıl, bir önceki yıl satışlarına kıyasla %40'lık artış sağlanan Porto Riko pazarında yakın dönemde ağır vasıta lastiklerinin ihracatına da başlanması ile satışların daha da artırılabileceği öngörülmüyor.*

# TOYO TIRES

driven to perform

## Silk Way Rally 2019 Sürücüsüne Destek

2011,2012 ve 2014 yıllarında BAJA 500 şampiyonu olan Bryce Menzies, TOYO Lastikleri tarafından temin edilen ve dış hasarlara karşı olağanüstü dayanıklı Open Country M/T-R arazi lastikleri ile yarışacak.

TOYO, "Open Country" arazi lastikleri serisiyle, Temmuz ayında; Rusya, Moğolistan ve Çin rotası boyunca gerçekleştirilen Silk Way Rally 2019 ralisinde Bryce Menzies'a sponsor olacak.

2009 yılında başlayan ve uluslararası bir ralli yarışı olan Silk Way Rally'de, yarış parkuru olarak çoğunlukla çöl kullanıldığı ve yazın gerçekleştiği için Dakkar Ralli yarışlarının ısınma turu olarak değerlendiriliyor. Dakkar Ralli'si her yıl Ocak ayında gerçekleştirilen, dünyanın en zorlu arazi yarışlarından biri.

Dokuzuncu rallinin 6 Temmuzda Sibiry'a'nın Irkutsk şehrinde başlaması ve 16 Temmuzda Çin'in batısında yer alan Dunhuang'da bitirilmesi planlandı. Yarış; Sibiry'a'nın donmuş arazileri, Moğolistan'ın kuru otlakları, Kayalık Dağları ve geniş Gobi Çölleri güzergâhı boyunca ilerliyor.

Bu ralli yarışı sadece olağanüstü sürüş becerileri gerektirmiyor. 5.000 kilometrelik yol, sürüş becerisinin yanı sıra mükemmel sürülebilirlik ve dayanıklılığı birleştirecek arazi lastikleri gerektiriyor.

TOYO Open Country arazi lastikleri temelde ralli yarışları için ayarlanan M/T lastikleridir. Open Country M/T lastiklerinin yapısı, dış hasarlara karşı olağanüstü dayanıklılığı ile ünlü. Lastik sırtlarının agresif ve işlevsel tasarımları sadece zorlu arazilere karşı değil, aynı zamanda çekiş ve frenleme performansına da katkı sağlıyor.





**DOĞA DOSTU**

# NANOENERGY 3

Kompakt ve orta sınıf otomobiller için üretilen yeni NanoEnergy 3, güvenliği, dayanıklılığı, yakıt tasarrufunu ve verimliliği garanti eder.



**TOYO TIRES**  
driven to perform



abdulkadir özcan

Toyo Türkiye Distribütörü  
www.toyotr.com

# MAXXIS®

## Dağ Bisikleti Dünya Kupası Yarışları'na Maxxis Etkisi

Dağ Bisikleti Dünya Kupası Yarışları'nda (XCO) Les Gets Fransa etabının kazananları Nino Schurter ve Kate Courtne oldu.



Courtney, Elit Kadınlar yarışı ikinci turunun başında, 14 saniyelik birinciliği elde ederek yarışın geri kalanında da önderliğini korudu. Bitiş çizgisini bir diğer yarışmacıdan 33 saniye önde bitirerek, Elit Kadınlar Dağ Bisikleti Dünya Kupası Yarışları (XCO) sıralamasında 175 puanla üst sıraya yerleşti.

“Bugün sadece kendim için yarıştım ve hedeflerime odaklandım. İşe yaradığı için çok mutluyum. Çok güzel bir hafta sonu oldu, fakat bu yarışlarda daha çok yeniyim bu yüzden de tek seferde sadece bir yarışa odaklanıp, baskıya yenik düşmemeyi öğrenmeye çalışıyorum.” diye belirtti ve Dünya Kupası

sezonunda üçüncü zaferini aldı. Ghost Factory Racing ekibinden Sina Frei, dördüncülüğü elde etti. Norco Factory Ekibi'nden Haley Smith altıncılığı alırken, Frei'nin geçen haftalarda Vallnord yarışını kazanan takım arkadaşı Anne Terpstra yarışı yedinci olarak bitirdi.

Schurter başından beri Elit Erkekler ön grubunun içerisinde yer alıyordu ve yedinci turda Torpado Ursus sürücüsü Gerhard Kerschbaumer'in yakın takibindeyken önderliği elde etmek için atağa geçti. Schurter son turun başında tekrar atağa geçti fakat Kerschbaumer'i geçmeyi başaramadı. Son yokuştaki atağı sayesinde Schurter, 4 saniye ile

Kerschbaumer'i ikinciliği itip yarışı kazanmayı başardı.

Bu zafer, Schurter'in Dağ Bisikleti Dünya Kupası Yarışları'ndaki (XCO) sıralamasını 245 puana çıkarttı. Schurter röportajında, “Zorlu bir yarıştı. Zorlu bir pist olduğu için çok fazla fiziksel güç gerektirdi. Gerhard'ı son turda geçince açıkçası biraz şaşırdım çünkü çok güçlüydü. Onu geçmek bana bugünkü yarışın en güçlüsü olduğuma dair güven verdi. Böylesine fiziksel güç gerektiren bir pistte arayı kapatmak bir hayli zor.” dedi. Bir sonraki Dünya Kupası Yarışları 30 Ağustos günü Val di Sole, İtalya'da gerçekleşecek.





# MAXXIS®



abdulkadir azcan

Maxxis Türkiye Distribütörü  
[www.maxxistr.com](http://www.maxxistr.com)

BİZ UÇSUZ BUCAKSIZ KONYA OVASI'NDAN GEÇMİŞİZ, AMERİKA'NIN YOLLARI NE Kİ...

**PETLAS. TÜRKİYE'NİN LASTİĞİ,  
DÜNYANIN TERCİHİ.**



[www.petlas.com.tr](http://www.petlas.com.tr)

[f](#) [t](#) [i](#) [s](#) [y](#) /petlasglobal

**petlas**  
"Türkiye'nin lastiği"

# ÜSTÜN YOL TUTUŞ PERFORMANSI

## PT741



### EKSİZ TOPUK TELİ VE SERT TOPUK DOLGUSU

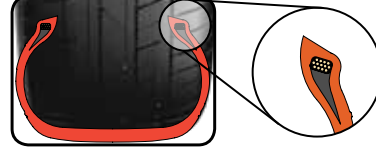

Eksiz topuk teli, yüksek dayanımlı kat ve özel profilli sert topuk dolgusuyla dış etkilere karşı direnç, üstün çekiş performansı, yanal dayanıklılık ve viraj alışı üstünlüğü sağlar.

### SÜRÜŞ VE KONFOR

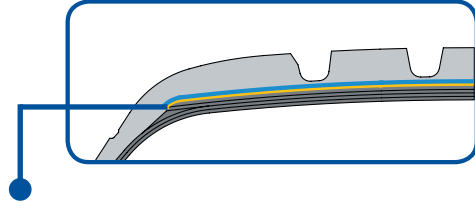

Eksiz "0" derece spiral naylon takviye kuşak ve geniş çelik kuşaklarla iyileştirilmiş sürüş konforu, yüksek hızda dengeli ve emniyetli sürüş, üstün yol tutuş performansı sunar.

### KARIŞIM TEKNOLOJİSİ

Performans odaklı silika karışımı teknolojisi kullanılarak geliştirilmiş özel kauçuk ve silika içeren sırt karışımıyla düşük yuvarlanma direnci, düşük yakıt sarfiyatı ve yüksek ıslak-kuru zeminde kavrama performansı sağlar.

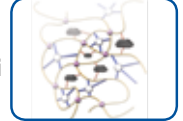

### TASARIM

Çevresel merkez blok yol zeminiyle sürekli temas ederek istikrarlı ve dengeli sürüş sağlar.

Asimetrik sırt deseniyle kuru ve ıslak zeminde yüksek performans sunar.

Geniş omuz bloğu, yola temas eden yüzeyi artırarak kuru zemin performansını iyileştirir, yüksek viraj performansı, manevra kabiliyeti ve düzensiz aşınma direnci sağlar.

Lastiğin iç tarafına göre daha dolu olan dış tarafı ve özel tasarlanmış kanal yapısıyla kuru ve ıslak zeminde dönüşlerde yeri daha iyi kavrar, araç stabilitesini artırır.

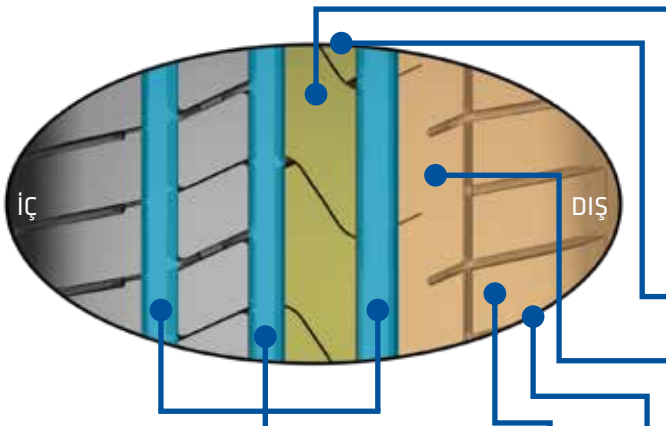

Çevresel 3 kanal ile hızlı ve etkin su tahliyesi.

Özel tasarlanmış blok dizilimi, minimize edilmiş yol-desen gürültüsü ve yüksek sürüş konforu sunar.

## Arent Otomotiv

Kdz. Ereğli - ZONGULDAK  
İsmail Taşdelen

# petlas



**AKO'nun ürün çeşitliliği ve lastik, akü, jant ürünlerinin tedarikindeki hızı avantaj sağlıyor.**

### Arent Otomotiv Petlas İle Büyüyor

AKO'nun ürün çeşitliliği, ürünlerin tedarikindeki hız ve ürün fiyatları avantaj sağlıyor.

Kdz. Ereğli Starmaxx bayisi olarak fayda sağlarken aynı zamanda Petlas markasının bayiliğini de alarak müşterilerimize kaliteli, güvenli ve hızlı hizmet sunmayı amaçladık.

AKO bayisi olmadan önce finans sektöründe çalışmaktaydım, uzun yıllar bankacılık yaptıktan sonra sektör değişikliğine karar verdim. Lastik sektöründe ticaret hayatına atılma kararı sonrası bir arkadaşım tavsiyesi üzerine Starmaxx markası ile 2017 yılında tanıştık, bu tanışma neticesinde AKO Grup bayisi olduk.

AKO ile çalışmamızın en büyük avantajı yerli bir markanın temsilcisi olmamız. Yerli ürün satıyor olmamız bizim için gurur verici. AKO'nun ürün çeşitliliği, ürünlerin tedarikindeki hız ve ürün fiyatları avantaj sağlıyor. AKO Grup lojistik ağının gelişmiş olması ve sürekli kendini yenileyen yapısı ile bayi olarak bizlere güven vermekte.



Bu süreçte ürünlerimizin kalitesini tecrübe etme fırsatı bulan müşterilerimizden son derece olumlu tepkiler aldık. Petlas Bölge Satış Yöneticisinin desteği ve yardımları ile saha çalışmaları gerçekleştirdik ve mükemmel geri dönüşler aldık. Çünkü bölgede daha önce yapılmayan bir proje idi. Müşterileri kazanma şansımız oldu. Bu motivasyon ile neler yapabiliriz diye düşünmeye başladık ve Starmaxx bayiliği yanı sıra farklı noktada Kdz. Ereğli Petlas bayiliğini de aldık.

26 Temmuz 2019 tarihinde saat 14:30'da Kdz. Ereğli Kışla Sanayide Petlas Türkiye Satış Direktörü Ahmet Candemir, Ankara Bölge Müdürü Abdullah Yüce, Ankara Bölge Satış Yöneticisi Serdar Çetinsoy, Zirai Grup Bölge Satış Yöneticisi Barış Küçükçakır ve protokolden Kdz. Ereğli Ticaret ve Sanayi Odası Başkanı Arslan Keleş, Kdz. Ereğli Ticaret ve Sanayi Odası Meclis Başkanı İlhan Yazıcıoğlu, Önceki Dönem Zonguldak Milletvekili Faruk Çaturoğlu, Alaplı Ticaret ve Sanayi Odası Yönetim Kurulu Başkanı Recep Ocak, Meclis Üyesi Reşat Latif, Meclis Üyesi Taha Kuyumcuoğlunun katılımı ile Petlas mağazamızın açılışını yaptık.

Katılımın yüksek olduğu açılışımızda Kdz. Ereğli Ticaret ve Sanayi Odası Başkanı Arslan Keleş ve Petlas Türkiye Satış Direktörü Ahmet Candemir konuşma yaparak güzel dileklerde bulundular. Aynı anda ve farklı iki noktada, iki markanın bayisi olmak zor ve sayılı olan bir şey. Bunu başardığımız için de ayrıca mutlu ve gururluyuz. AKO Grup ile çalıştığımız için çok şanslı hissediyoruz kendimizi.

Daha iyi hizmet verebilmek ve daha fazla çeşit sunmak için avantaj sağlayacak olan Petlas noktamızda satış sonrası hizmetlerimizi de daha kaliteli ve daha hızlı yapabileceğiz. Her zaman söylediğimiz gibi lastik aracın en önemli unsurlarından biri. "Aracınız ne kadar kaliteli olursa olsun lastiğinin kaliteli olmadıktan sonra bir şey ifade etmez." düşüncesini müşterilerimize

de aşıyoruz. Onlarda da bu bilinç oluşmaya başladı. Kısacası sadece lastik satmıyoruz, hizmet de satıyoruz, yol yardım hizmeti de sunuyoruz. 4 tane Petlas veya Starmaxx alan müşterimiz 1 yıl, 2 tane Petlas veya Starmaxx alan müşterimiz 6 ay boyunca yol yardımdan yararlanabiliyor.

100'ü aşkın ülkeye ihracatı olan, çoğu ülkede sektör birinciliğine oynayan ürünlerimizin de arkasındayız. Müşteri portföyünü sürekli artırma çabası içerisinde, genç bir işletme olan firmamız; proaktif düşünme tarzı içerisinde

kusursuz müşteri memnuniyeti odaklı olarak hizmet verme gayreti içinde olup, tüm çalışanlarımızın temel ilkesi müşteri memnuniyeti ilkesine bağlı olarak çalışmaktır.

Gelecek hedeflerimiz arasında geniş ve profesyonel bir ekip ile bölgemizde Petlas markasını daha üst seviyelere taşıyarak birlikte uzun yıllar çalışmak var.

AKO ailesinin birer ferdi olmak bizleri gururlandırmakta. Tüm sürücü ve sürücü adaylarına bir mesaj göndermek istiyoruz, "Yolunuz açık, emniyet kemerinizi takılı olsun."



## Ekiciler Oto Lastik

Altındağ - ANKARA

Ali Ekiciler

# petlas



**Tamamen yerli üretim olması,  
sektörde marka bilinirliğinin  
yüksek olması bizler için  
büyük avantaj sağlıyor.**

AKO Bayisi olmadan önce otomotiv yedek parça işi yapıyorduk. AKO ile daha önce Akü bayiliği yaptığımız dönemlerde tanıştık. AKO'nun bizlere kattığı en büyük değer kurumsallık. Kurumsal tabelamız ve personele sağladığı kıyafetlere kadar satışlarımızda olumlu etki yaratıyor. Müşteriler artık çok bilinçli ve oldukça seçici. Kendilerini rahat

hissedebilecekleri ve kaliteli hizmet alabilecekleri noktaları tercih ediyorlar. O nedenle müşterilerin tercih sebebi oluyoruz. Ayrıca Petlas markasının tamamen yerli üretim olması, sektörde marka bilinirliğinin yüksek olması da bizler için büyük avantaj sağlıyor.

Petlas markası AKO bünyesine geçtikten sonra ciddi anlamda değişim yaşadı.

Üstün teknoloji, ürün çeşitliliği ve hemen hemen her marka otomobile hitap etmesinden dolayı oluşan farkı müşterilerimiz de fark etti.

Gelecek için planladığımız her şeyin temelinde süreklilik sağlamak ve sektörde kalıcı olabilmek amacı güdüyoruz. Bunu da AKO ile birlikte gerçekleştireceğimizi biliyoruz.



# Rafet Özçelik

Değirmendere - TRABZON  
Ahmet Özçelik

# AKOJANT



BAYİLER



**AKO sektörümüzde lider kuruluş olması itibari ile gerek ürün çeşitliliği, gerekse fiyat rekabetçiliği sayesinde bizi rakiplerimizin bir adım önüne geçiriyor.**

AKO sektörümüzde lider kuruluş olması itibari ile gerek ürün çeşitliliği ile gerekse fiyat rekabetçiliği ile bizi rakiplerimizin bir adım önüne geçiriyor.

1999 yılında K.T.Ü. Mühendislik Fakültesi Jeoloji Mühendisliği bölümünden mezun olduktan sonra baba mesleği olan ticaret hayatına atıldım. Dolayısıyla tüm ticari hayatım boyunca aynı sektörde çalıştım.

AKO ile Ordu Şubesi zamanında, bölgedeki arkadaşlarımızın bizi ziyaret etmeleri ile tanıştık. Böylece yaklaşık 20 yılı bulan bir dostluğumuz başladı.

AKO sektörümüzde lider kuruluş olması itibari ile gerek ürün çeşitliliği ile gerekse fiyat rekabetçiliği ile bizi rakiplerimizin bir adım önüne geçiriyor. Lastik ve jantta ciddi alternatifler sunuyor. Her araca uygun lastik ve jantı bulmak mümkün. Şirket olarak 60 yılı aşan bir süredir sektörde 3. kuşak olarak devam etmekteyiz. Müşterilerimize daima o dönemin en uygun ve kaliteli ürünlerini sunduğumuzdan ötürü müşterilerimizin geri dönüşleri daima olumlu oluyor.

Sektörümüzde çağın getirdiği ihtiyaçlara cevap verebilen komple entegre bir servis ile müşteri memnuniyetini ön

planda tutan bir tesis oluşturmak gelecek hedeflerimiz arasında.



# Gürcan Oto Lastik

Merkez - EDİRNE  
Gürcan Altıntaş

**UZMANLASTIK**



**AKO alanında lider bir firma.  
Beraberliğimizin uzun yıllar  
devam etmesi arzusundayız.**

1995 yılında atıldığım ticaret hayatına 2013 yılında kendi iş yerimi açarak lastik tamiri ile başladım. Önceleri sadece lastik tamiri yapıyordum. Yeni lastik satmaya başladığımız dönemlerde farklı markaları satıyorduk. Profesyonel hareket etmiyorduk. Edirne Petlas Bayisi Meriç Jant'ın tavsiyesi ile AKO Gruba geçmeyi düşündük. Büyük ve kurumsal bir firma olduğu içinde AKO ile yürümeye karar verdik.

Her alanda AKO'nun ciddi desteğini görüyoruz. Daima bayilerinin yanında. Müşterilerimizin bizi seçmesindeki en büyük etkenin güler yüzlülüğümüz ve güven duygusu olduğuna inanıyoruz. Çünkü sadece araca göre değil, müşterilerimizin ihtiyacı doğrultusunda ilerleyip en uygun lastiği buluyoruz. Bu da müşterilerimiz karşısında güven sağlıyor. AKO bölgede marka çeşitliliği

anlamında da avantajlar sağlıyor, müşteri mağazaya geldiği zaman farklı alternatifler sunabiliyoruz.

Gelecek hedeflerimiz arasında Trakya pazarında daha geniş kitlelere hitap etmek bulunuyor. AKO alanında lider bir firma. Beraberliğimizin uzun yıllar devam etmesi arzusundayız.





# Turan

Ilgın - KONYA  
Muammer Turan

## OTO ÇARÇABUK LASTİK - SERVİS



BAYİLER



**Yerli ürün satmamız AKO'nun bize en büyük avantajı. Ayrıca sorunsuz tedarik ve lojistik bizleri oldukça memnun ediyor.**

AKO bayisi olmadan önce oto lastik, jant, akü satış ve servis faaliyetlerinde bulunuyorduk. Bu faaliyetler doğrultusunda AKO ile uzun yıllar çalıştık ancak tabelalı bayisi değildik. Bulduğumuz bölge kırsal, hem alternatifi hem de kaliteyi uygun fiyata sunduğu için AKO bayisi olmaya karar verdik.

Yerli ürün satmamız AKO'nun bize en büyük avantajı. Ayrıca sorunsuz tedarik ve lojistik bizleri oldukça memnun ediyor.

Müşterilerimizin bizleri tercih etmesindeki en büyük etmeni güler yüzlü ve hoşgörülü yaklaşımımız olarak görüyoruz. Ayrıca tüm ebatlarda kısa

zaman içinde tedarik sağlamak ve uygun ödeme koşulları da bu etmenler arasında.

Gelecek hedeflerimiz arasında bölgemiz olarak kalitede tek isim olmak var. AKO ile şüphesiz bunu başarabileceğimizi biliyoruz.



# MCD Erden Otomotiv

Merkez - DİYARBAKIR  
Mehmet Can Dengiz

# FALKEN



**AKO'nun bizlere gösterdiği ilgi ve alakadan çok memnunuz.**

Diyarbakır'da yaklaşık 12 yıldır rot-balans ve servis bakım-onarım hizmeti sunuyoruz. Bunların yanı sıra lastik satışları da yapıyor, müşteri ihtiyaçlarına cevap vermeye çalışıyoruz. AKO Bölge Satış Yöneticisinin yönlendirmesi ile AKO bayisi olmaya karar verdik.

AKO ile çalışmaya başlayınca ne kadar doğru bir seçim yaptığımızı görmüş olduk.

Hem mağazamız görsel açıdan hem de sattığımız ürünler müşterilerimizin ilgisini çekti. Kaliteli hizmet sunan servisimiz, uzman ve güler yüzlü ekibimiz müşterilerimizin bizi tercih etmelerini sağlıyor. Onlar sayesinde de gün be gün büyüyüyoruz. Kısa süredir Falken bayisi olmamıza karşın sektörde

ses getirmeye başladık. Müşteriler Falken markasını benimsemiş durumda.

Hedeflerimiz arasında AKO ile başka marka bayiliğini de alarak ilerlemek var. AKO'nun bizlere gösterdiği ilgi ve alakadan çok memnunuz. Bizlere bu olanakları sağlayan herkese çok teşekkür ederiz.



# Bey-Las Otomotiv

Sancaktepe - İSTANBUL  
Vedat Yıldırım



BAYİLER



**Müşterilerimiz AKO ürünlerinden bekledikleri performansı aldıkları için, geri dönüşler de hep olumlu oluyor.**

Lastik sektöründe uzun yıllardır faaliyet gösteriyoruz. Ancak AKO'nun geniş ürün yelpazesi ve uygun fiyatları bizi AKO ile çalışmaya teşvik etti o zamandan beri AKO ile birlikte çalışıyoruz.

AKO sektörün duayenlerinden. Pazarı çok iyi analiz eden ve o doğrultuda çabuk aksiyon alan bir firma. Bu da biz bayiler için önemli bir faktör. Rakipleriniz çok fazla ve pazardan mümkün olduğunca pay almak zorundasınız. Bizler AKO ile

bunu çok rahatlıkla yapabiliyoruz. Hem marka hem de ürün yelpazesi anlamında her kitleye hitap edebiliyoruz. Dunlop markasının bayiliğini alarak farklı müşteri kitlesini kazanmayı başardık. Bu geniş ürün yelpazesi ve fiyatların satışımızı kolaylaştırmasıyla ne kadar doğru hamle yaptığımızı görmüş olduk. Müşteriler artık doğrudan Dunlop ismiyle mağazamıza gelebiliyor, marka değeri çok yüksek bir ürün çünkü.

Müşterilerimiz AKO ürünlerinden bekledikleri performansı aldıkları için geri dönüşler de hep olumlu oluyor. Ayrıca AKO Grup'un marka değerinin de bizlere oldukça büyük katkıları oldu.

Gelecekte daha çok şubeleşmek ve ticaretimizi daha yüksek bir konuma çıkarmak istiyoruz. Bunun gayretindeyiz. Ve bunu AKO'nun kaliteli, sağlam markaları ile başaracağımıza inancımız tam.



## Volkswagen'in Amiral Gemisi Passat Yenilendi

*D segmentinin lideri Volkswagen Passat yenilendi. En son teknolojilerin yer aldığı araç, 3 farklı motor ve donanım seçeneği ile 2019 yılının 3. çeyreğinde Türkiye'de satışa sunulacak.*



**Şerit takip asistanı  
Lane Assist, çok  
fonksiyonlu yeni bir  
kamerayla optimize  
edildi.**

1973 yılında pazara sunulan ve bugüne kadar 30 milyon adetlik satış rakamına ulaşan Volkswagen'in amiral gemisi Passat yenilendi. Otomotiv Distribütörleri Derneği'nin (ODD) verilerine göre Türkiye'de 2005 yılından bu yana segmentinin lideri olan Passat; daha da şık çizgilere sahip dış tasarımı, verimli motorları, yenilikçi konfor ve güvenlik sistemleri ile başarısını sürdürmeye hazırlanıyor.



### Çığır Açacak Teknoloji: IQ.DRIVE

Volkswagen'in son teknoloji sürüş asistan sistemleri için marka çatısı olan IQ.Drive, kısmi otonom sürüş deneyiminin yolunu açan teknolojileri bir araya getiriyor. Bu sistemlerin en gelişmiş olarak yeni Travel Assist özelliği ilk defa Passat'ta tercih edilebiliyor. Böylelikle Passat, 0 km/s ile 210 km/s hız aralığında kısmi otonom sürüş imkânına sahip ilk Volkswagen modeli olma özelliğini kazanıyor. Travel Assist sistemiyle birlikte Passat, IQ.DRIVE teknolojisinin bugüne kadar görülmüş en gelişmiş versiyonunu sunuyor.

### Geceyi Gündüze Çevirecek

Şerit takip asistanı Lane Assist, çok fonksiyonlu yeni bir kamerayla optimize edildi. Gece sürüşlerinde güvenliği ve konforu artıran LED matrix farlar, Yeni Passat Highline donanım seviyesinde standart olarak yer alacak. Ayrıca dijital gösterge paneli önceki nesline göre büyük ölçüde geliştirildi. 11,7 inç boyuta sahip yüksek kontrastlı grafik ekran son derece net ve kaliteli görüntü sağlıyor. Tek tuşla üç farklı gösterge paneli arasında geçiş yapılabilecek modelde, ayarlar kişiye özel yapılabilecek.

### Daha Sportif Dış Tasarım

Volkswagen, Passat'ın tasarımını belirli kısımları keskinleştirerek daha rafine bir hale getirdi. Ön ve arka tamponlar, radyatör ızgarası ve arka tarafta tam ortada duran Passat logosu yeniden tasarlandı. Yarış mavisi, cam yeşili ve deniz kabuğu beji gibi renklerde de sunulacak olan yeni Passat'ta 17, 18 ve 19 inç boyutlarına sahip dört yeni alüminyum jant seçeneği de sunuluyor.

### Yenilenen İç Tasarım Ve Ses Sistemi

Yeni tasarıma sahip, çok fonksiyonlu deri direksiyonuyla birlikte Passat farkını ortaya koyuyor. Koltuk kumaşı tasarımı, ön panel ve kapılarda kullanılan dekor elemanları da yenilenen diğer özellikler arasında yer alıyor. Vites topuzunun ön kısmında, akıllı telefonlar için isteğe bağlı kablosuz şarj özelliği, geniş bir saklama gözü ve USB girişi bulunuyor.



Danimarkalı hi-fi uzmanı Dynaudio, 700 watt'lık ses sistemini yeni Passat'ın iç tasarımına mükemmel şekilde uyması için titizlikle uyarladı. Böylelikle kaynağı fark etmeksizin otomobilde çalan müzik, Passat'ta görülen en kaliteli sese sahip.

### Düşük Tüketim Yüksek Performans

Dört tekerlekten çekiş özelliğine ve 4 Motion teknolojisine sahip, Passat serisindeki en güçlü dizel motor olarak karşımıza çıkıyor. Yüksek ve alçak basınçlı turbo şarjı bulunan çift turbo modülü teknolojisine sahip motor, Passat'ı saatte 247 km azami hıza kadar çıkarabiliyor. 500 Nm gücündeki yüksek maksimum tork seviyesine sahip motor, standart olarak 4 Motion

dört çekişli sistem ve 7 ileri DSG ile donatılıyor. Bu kombinasyon sayesinde yüksek performansa rağmen düşük tüketim değerleri elde edilebiliyor.

### Daha Kısa Fren Mesafesi

Passat'ın fren performansı, elektromekanik fren takviyesi ile ciddi oranda iyileştirildi. Sistem tüm yeni Passat donanım seviyelerinde standart olarak sunuluyor. Bu sayede konfor ve güvenlik konularında ciddi bir gelişme kaydedilirken elektromekanik fren takviyesi Passat'ın frenlerinin daha da hızlı bir şekilde yanıt vermesini sağlıyor. Sistem ile fren müdahaleleri daha kesin bir şekilde kontrol edilebildiğinden Adaptif Hız Sabitleyici (ACC) de daha etkili bir şekilde tepki veriyor.



# Tarih, Kültür ve Doğa Tutkunlarının İlk Durağı **Antalya**

Torosların muhteşem havası ve dağlara paralel müthiş maviliklerle dolu Antalya'da, görmeden geçilmemesi gereken her şeyi bu sayımızda sizler için derledik.



## Akdeniz sahili boyunca uzanan Antalya, Türkiye'de yaz turizmi denildiğinde akla gelen ilk yerlerden biri.

### Gezilecek Yerler

Upuzun sahil şeridi, palmiyelerle süslü caddeleri ve yemyeşil parklarıyla Antalya şehir merkezi, pek çok tarihi yapıya ve müzeye ev sahipliği yapıyor.

Selge Antik Kenti kalıntılarının bulunduğu bölgede yer alan Köprülü Kanyon Milli Parkı, merkez ilçe sınırları içerisinde bulunan Kurşunlu Şelalesi Milli Parkı, Likya bölgesinin doğusunda yer alan Olimpos Milli Parkı, Korkuteli'nde Toroslar üzerinde yer alan Termessos Milli Parkı ve Altınbeşik Mağarası Milli Parkı hem spor hem de doğal güzellik bakımından yıl boyunca yerli ve yabancı pek çok ziyaretçi ağırlıyor.

Düden Şelalesi, Alara Çayı, Çıralı Yanartaş, Dim Çayı, Düden Şelalesi ve Alanya Seyir Terası, Antalya'nın en

Anadolu'daki birçok yer gibi Antalya'nın da tarihi çok eskilere dayanıyor. Milattan önce 2. yüzyılda Bergama Kralı II. Attalos'un "Bana bir yeryüzü cenneti bulun." emri üzerine kurulan şehir, adını da II Attalos'dan alıyor.

Bergama Krallığı yıkılınca sırasıyla önce korsanların, sonra Roma ve Bizans İmparatorluğu'nun hâkimiyetine giren şehir, Anadolu Selçuklular döneminde Türklerin eline geçti. Sonrasında da

Osmanlı egemenliğine giren Antalya, bugün Türkiye Cumhuriyeti'nin en önemli turizm merkezlerinden biridir.

Akdeniz sahili boyunca uzanan Antalya, Türkiye'de yaz turizmi denildiğinde akla gelen ilk yerlerden biri. Zengin tarihi, enfes doğal güzellikleri, muhteşem manzaraları, uçsuz bucaksız sahilleri ve eşsiz koylarıyla; tarih, kültür ve doğa tutkunları için tam anlamıyla bir cennet.



popüler şelaleleri arasında bulunuyor. Saklıkent Kanyonu, Sapadere Kanyonu ve Göynük Kanyonu ise kentin en önemli kanyonları arasında. Mavi Bayrak ödüllü

çok sayıda plajı bulunan, kıyılarının uzunluğu 500 km olan Antalya'da; Kemer, Tekirova, Kumluca, Finike, Demre ve Kaş kıyılarında doğal plajlar bulunuyor.





## Antalya'da Ne Yenir?

Yüzmek insanı acıktırır. Peki sonrasında ne yemek gerekir? Şehirde yeme içme anlamında oldukça güzel alternatifler mevcut. Antalya'nın neyi meşhur sorusuna genellikle yanık dondurması ve tahinli piyazı cevabı veriliyor. Akdeniz iklimine sahip Antalya'da çok sayıda meyve sebze yetiştiği için sebze yemekleri oldukça ünlü. Hatta sağlıklı mutfak denince akla ilk Antalya mutfağı

geliyor çünkü hemen hemen birçok yemek zeytinyağı ile yapılıyor.

Antalya mutfağının yöresel yemekleri arasında; taratorlu piyaz, hülüklü çorba, toros salatası, zerde ve tandır kebabı bulunuyor. Bunun dışında portakal, greyfurt gibi lezzetli turuncuğil reçelleri oldukça fazla. Ayrıca Antalya, deniz ürünleri ve mezeleriyle ün yapmış şehirlerden biri olarak çok farklı lezzetler sunuyor.



## Antalya'da AKO

AKO Antalya Aksu'da 1 Starmaxx; Alanya'da 1 Petlas, 1 Falken, 1 PT Lastik, 1 ST Lastik; Demre'de 1 Çarçabuk; Döşemealtı'nda 1 Petlas; Elmalı'da 1 Starmaxx, 1 Dunlop; Finike'de birer Petlas, Dunlop ve Çarçabuk; Gazipaşa'da 1 Starmaxx, 1 Çarçabuk; Kemer'de 1 Starmaxx, 1 Dunlop; Kepez'de 6 Petlas, 1 Starmaxx, 2 Falken, 1 Dunlop, 2 Uzman Lastik ve 6 PT Lastik;

Konyaaltı'nda 1 Dunlop, 1 Uzman Lastik, Korkutelli'de 1 Çarçabuk, 1 PT Lastik; Kumluca'da birer Petlas, Starmaxx ve Falken, 2 Çarçabuk; Manavgat'da birer Falken ve Dunlop; Muratpaşa'da 1 Petlas, 1 Dunlop, 1 Çarçabuk, 1 Uzman Lastik, 2 PT Lastik ve Serik'de birer PT Lastik, Falken, Dunlop, PT Lastik ve St Lastik olmak üzere toplam 56 bayisiyle Antalya'nın her köşesinde yer alıyor.



# CONTRAK

Yeni Nesil Lastik Kaplama



“ İş makineleri, kamyonlar için orbit ve soğuk kaplama üretimi yapan **AKO LASTİK KAPLAMA FABRİKASI** sadece Türkiye'nin değil dünyanın da sayılı tesislerinden. ”

**AKO**  
LASTİK KAPLAMA

[www.akolastikkaplama.com.tr](http://www.akolastikkaplama.com.tr)

# İnsan Eliyle Gerçekleştirilen En Büyük Facia: Çernobil

*Chernobyl dizisi ardından bir kez daha gündeme gelen olayın radyasyon etkileri maalesef hala sürüyor.*

**1970 yılında faaliyete alınan Çernobil Nükleer Santrali, 16 yıl boyunca sorunsuz bir şekilde çalıştı.**

Bir şehirde canlı yaşamını yok eden, onlarca şehirde ise etki bırakan Çernobil faciası üzerinden tam 33 yıl geçti. 26 Nisan 1986'da o zaman Sovyetler Birliğine bağlı Ukrayna'nın Pripyat şehrinde, Çernobil isimli kasabada nükleer santralin 4. reaktöründe meydana gelen patlama, yaklaşık 5 bin insanın ölümüne neden oldu. Etkisi onlarca yıl süren bu felaket, yayılan yüksek radyasyon nedeniyle bölgedeki canlı yaşamını da bitirdi.

1970 yılında faaliyete alınan Çernobil Nükleer Santrali, 16 yıl boyunca sorunsuz bir şekilde çalıştı. 4 reaktör ünitesinden oluşan santralde, patlamanın yaşandığı 4. reaktör 3 senedir faaliyet gösteriyordu. Olayın yaşandığı günden bir gün önce, 25 Nisan 1986'da 4. reaktörün rutin bakımı gücü yavaş yavaş kesilmeye başlandı. Bakımdan sorumlu mühendisler, olası bir elektrik kesintisi karşısında zor durumda kalmamak için bir deney yapmaya karar verdiler. Yüzyılın felaketine yol açan süreç, böyle başladı.

Dördüncü reaktörün gücü yüzde 50'ye düşürülmüşken, testin gereği olarak diğer reaktörlerden biri devrede çıkarıldı. Acil soğutma sistemi de devreden çıkarılarak, bütün buhar tek bir reaktöre devredildi. Daha sonrasında 4. reaktörün güç düşüşüne devam edildi. Deney devam ederken, yaşanan tersliklere rağmen deney durdurulmadı. Reaktördeki güç kontrolsüz bir biçimde

yükseldi, yakıtlar aşırı ısınarak yakıt zarfını eritti, sıcaklığın suyla temas ederek oluşturduğu buhar ise patlamaya

neden oldu. Birinci patlamadan saniyeler sonra ise ikinci bir patlama meydana geldi.



### Çernobil Faciasının İlk Etkileri

Patlamanın meydana geldiği reaktör tamamen yandı, reaktör kalbinin erimesi ve emniyet kabının olmaması nedeniyle tonlarca radyoaktif madde çevreye yayıldı. Patlamanın ardından 31 kişi hayatını kaybetti. Ancak bu ilk belirlenen rakamdı, zaman içerisinde Çernobil faciasının yarattığı felaket etkisini gösterdi.

Felaketin kalıntılarının temizlenmesi için çalışanlar, yangını söndüren itfaiye ekipleri, sağlık görevlileri, kısacası patlama bölgesinde bulunan herkes yalnızca 3 dakikada tüm hayatları boyunca maruz kalabilecekleri radyasyonun kat kat fazlasını soludular. Çoğu bir yıl içinde yaşamını yitirdi.

Çernobil faciası ardından, yakın bölgelerde hatta Türkiye’de bile radyasyondan etkilenerek kanser olan binlerce insan hayatını kaybetti. Tarım alanları kullanılamaz hale geldi, ormanlar yok oldu, canlı yaşamı son buldu. Çernobil binası ise, felaketin boyutunun büyümemesi için çimento ve çelikle gömüldü. Radyoaktif maddelerin yüzde 90 kadarı ise, hala o gömünün altında duruyor.

### Pripyat Hala Tehlikeli Bir Bölge mi?

Bugün hala, Çernobil Nükleer Santrali’nin bulunduğu Ukrayna’nın Pripyat şehrinde, insan yaşamı yok. Bilim adamları radyasyon seviyesinin normal değerlere ulaşması için yüzlerce yıl olduğunu, tamamen yok olması için ise binlerce yıla ihtiyaç olduğunu söylüyor.

Ancak geçtiğimiz aylarda, Çernobil’de canlı yaşamı olduğu kanıtlandı. Bilim adamı James Beazley, kasabaya kurduğu hareket sensörlü kameralarla birkaç hayvan türüne rastladı. Ziyaretin bugün dahi yasak olduğu Çernobil’de su samuru, tilki gibi hayvanların yaşadığı görüldü.



# Kendine Has Kaosuyla Ortaya Lezzet Cümbüşü Çıkaran Sivas

*Roma ve Bizans dönemlerinde Sebastia olarak anılan, şarkılara konu olmuş ve Aşık Veysel'in memleketi olan güzel şehir Sivas kendine has bir kaosu içinde barındırırken yemekler de bu kaostan payına düşeni almış, ağız sulandıran, damak çatlatan yiyeceklere dönüşmüşlerdir.*



## Kesme Aşı

Evde hazırlanan mis gibi hamurun, erişte şeklinde kesilmesiyle ana malzemesi oluşur. Ardından mercimekler piştikten sonra hamurlar tencerenin içine atılır. Diğer tarafta sıvı yağda nane ve pul biber kızartılarak sos haline getirilir. Servis sırasında lezzetli sos yemeğin üstüne dökülerek iştah açıcı bir koku sağlanır.

## Madımak

İspanağa benzer yapısı olmasına rağmen lezzeti ispanaktan oldukça farklıdır. Ayıklanıp ince ince kıyıldıktan sonra geniş bir tencerede yağ, sarımsak ve soğanla çevrilir. İçine sucuk eklendikten sonra üzerini kapatacak kadar su koyulup pişmeye bırakılır. Yoğurtla servis edilen madımak yemeğinin güzel tarafı bu otun yetiştirme değil toplama olmasıdır.



## Sivas Kebabı

Koyun eti parçalanır ve pırzola büyüklüğünde ayrılıp, tuz, soğan ve baharattan oluşan bir karışıma yatırılır. Bu etler bir ucu baston gibi eğik uzunca şişlere dizilir, alaca soyulup dilimlenmiş patlıcan, yeşilbiber ve domates de sırayla ayrı bir şişe dizilir. Sebze ağırlıklı bir kebab olmasına rağmen uzun uzun pişen etin sebzelerin tadı çok farklıdır. Tokat kebabına benzetilse de Sivas kebabında patates bulunmaz.

## İçli Köfte

Çıkış noktası Sivas olmasa da Sivas'ın içli köftesi içinde kendine has bir aroma bulundurur. Oval değil yuvarlak olarak hazırlanan içli köftenin üzerine bazı bölgelerde yoğurt bazı bölgelerde tereyağı dökülür.





# APOLLO KAMYON / OTOBÜS RADYAL LASTİKLERİ

apollo



GO THE DISTANCE



MD

MA

RT

RA

RD23



Apollo Türkiye Distribütörü

# YAŞANMIŞ YOL YARDIM HİKAYELERİ



## Mehmet Demir

İstanbul

İstanbul'da yaşayan ve tekstil alanında çalışan Mehmet Demir 30 yaşında. Yolda kaldığında AKO Yol Yardım'ı aradığını ve hızla ulaştıkları için memnun kaldığını söylüyor. AKO'yu seçme sebebi olarak da aktif kampanyadan yararlanmak olduğunu belirtiyor.

## Arslan Arslan

Sakarya

Arabasının taşınmasına ihtiyaç duyduğu için AKO Yol Yardım'ı aradığını belirten Arslan Arslan, 65 yaşında ve Sakarya'da yaşıyor. Verilen hizmetten memnun kaldığını söyleyen Arslan, Petlas ürününün tercih etme sebebi olarak satın aldığı yaz lastiklerinden duyduğu memnuniyet olduğunu söylüyor.

## Berkay Sönmez

İstanbul

22 yaşında, İstanbul'da yaşayan ve öğrenci olan Berkay Sönmez yolda kaldığı için AKO Yol Yardım'ı aradığını ve aldığı hizmetten memnun kaldığını söyledi. Lastiklerini alırken bir Türk markası olduğu için Petlas'ı tercih ettiğini de belirtti.

## Elif Nur Ateş

Elazığ

Yolda kaldığı için AKO Yol Yardım'ı aradığını belirten ve Elazığ'da yaşayan 26 yaşındaki Elif Nur Ateş, aldığı hizmetten oldukça memnun kaldığını belirtiyor ve ekliyor, "Yol yardım hizmetlerinden yararlanabilmek için Petlas'ı tercih etmiştim."

## Sebahattin Sanlı

Diyarbakır

Coğrafya öğretmenliği yaparak geçimini sürdüren ve Diyarbakır'da yaşayan Sebahattin Sanlı, aracı bozulduğu ve yolda kaldığı için AKO Yol Yardım'ı aradığını belirtiyor. Sahip olduğu iki araçta da Petlas kullandığı için memnun kaldığını belirten Sanlı, hesaplı ve yerli malı olmasının Petlas'ı seçmesinde başlıca iki sebep olduğunu belirtiyor.

## Gökben Hanım

Adana

Adana'da yaşayan ve çiftçilikle uğraşan Gökben Hanım, arabası yolda kaldığı için AKO Yol Yardım'ı aradığını ve AKO Yol Yardım hizmetinden memnun kaldığını belirtiyor. Ayrıca sağlam ve güvenilir olduğu için Petlas'ı seçtiğini de sözlerine ekliyor.

## Muhammet Sezgin

Edirne

Eczanede çalışan ve Edirne merkezde yaşadığını söyleyen Muhammet Sezgin, arabası arızalandığı için AKO Yol Yardım'ı aradığını ve memnun kaldığını belirtti. Şu ana kadar bir sorun yaşamadığı için Petlas'ı seçtiğini ve Petlas'ın iyi bir marka olduğunu düşündüğü söylüyor.

# Dünya, Okyanus Tabanını Geri Dönüştürerek Elmas Üretiyor

*Bilinen en sert madde olan, değerli takı ve mücevherler yaptığımız elmaslar çok büyük olasılıkla okyanus tabanının Dünya mantosundaki sıcaklık ve basınç ile pişmesiyle oluşuyor.*

**Yerin 200 kilometre altındaki basınç ve sıcaklığın simüle edilmesi ile yürütülen deneylere, Macquarie University'nin yanı sıra Almanya'daki üniversitelerden araştırmacılar da katıldı.**



Avustralya, Sydney'de bulunan Macquarie University yerbilimcilerinin araştırmalarına göre, birçok elmasın içinde sıkışmış olan tuzlar, bu değerli taşların yerkabuğunun altına doğru girmiş ve oraya gömülmüş olan bir zamanlarının deniz tabanından üretilmiş olduğuna işaret ediyor.

Elmasların büyük bir bölümü böylelikle oluşmuşken, geriye kalanlar mantonun diplerinde gerçekleşen karbon kristalleşmesi ile oluştu. Yerin 200 kilometre altındaki basınç ve sıcaklığın simüle edilmesi ile yürütülen deneylere, Macquarie University'nin

yanı sıra Almanya'daki üniversitelerden araştırmacılar da katıldı. Araştırma sonunda okyanus tabanı çökeltilerindeki suyun, elmasların içinde bulunan tuz dengesini yaratabilecek biçimde davrandığını gösterdi.





## Çözülemez Sorunun Cevabı Gösterildi

Science Advances'de yayımlanan makalede elmas oluşumu ile ilgili hala yürürlükte olan ve şimdiye kadar teste tabi tutulamadığı için çözülemez bir soru, deneysel olarak elmaslardaki tuzun deniz çökeltilerinden geldiği gösterilerek cevabın burada yatmakta olduğu gösterildi.

Dünya mantosunun yaşlı kısımlarının volkanik patlamalar ile yeryüzüne çıkan elmaslı kil adı verilen magma parçalarının içinde bulunan karbon kristalleri yani elmaslar, bazen yalnızca karbondan oluşup tamamen temiz görünürken, bazen de belirli bir kısmı içlerinde potasyum ve sodyum gibi mineraller barındırır. Bu tipler de bize nereden geldiklerine dair ipuçları taşıyış olurlar.



**Basınç ve sıcaklığı artırarak mantodakine benzer bir ortamı bu damarların içinde yaratan araştırmacılar, elmasların içindekine benzer biçimde sodyum ve potasyumların dengesinin oluştuğunu gözlemledi.**

Bazı elmasların içinde tuz mineralleri bulunduğu ve bu tuzlu sıvının mantoda mevcut olmuş olması gerektiği tahmin ediliyordu. Araştırmacılar buradaki bilinmeyen boşluğunu deniz çökeltilerinin doldurabildiğini gösterdi.

Bunun gerçekleşmesi için de büyük bir deniz tabanı kütlelerinin dünyanın içine doğru (200 kilometre kadar bir derinliğe kadar) görece hızlı biçimde subdüksiyon süreci sonucu kayarak batmış olması gerekiyor. Bir tektonik levhanın diğer bir levhanın veya katmanın altına doğru girmesi süreci olan subdüksiyonun hızlı olması gerekiyor.

### Sodyum ve Potasyumların Dengesinin Oluştugu Gözlemlendi

Bu fikri test etmek için, araştırmacılar yüksek basınç ve sıcaklık deneyleri

yürüttü. Peridotit adı verilen ve elmasların oluştuğu mantoda en yaygın biçimde bulunan taşlar ile deniz çökeltileri örneklerini damarsı yapılar içinde bir araya getirdiler. Basınç ve sıcaklığı artırarak mantodakine benzer bir ortamı bu damarların içinde yaratan araştırmacılar, elmasların içindekine benzer biçimde sodyum ve potasyumların dengesinin oluştuğunu gözlemledi.

Deneylerin ürünlerine bakıldığında, kimberlit magma oluşumu için gereken içeriklerin ve minerallerin oluşumuna da izin verdiği görüldü. Öyle ki bu tabakanın Dünya yüzeyine elmasları taşıyan atıklar olduğunu düşünecek olursak deneyler bir anlamda iki yandan hipotezi doğrulamış gibi görünüyor.



# Kuzey Ege'de Görülmesi Gereken Bir İnci

## Cunda Adası

*İncecik kumuyla mavi bayraklı plajları, sahil boyunca Ege'nin en leziz tatlarını sunan restoranları, doğal güzellikleri ve masmavi deniziyle cennetten bir köşe...*



**Ayvalık ile bağlantısı  
iki ayrı köprü ile  
sağlanan Cunda'ya  
ilk köprü Dolap  
Boğazı mevkiinde  
1964'te inşa edilmiş.**

Balıkesir'in Ayvalık ilçesine bağlı olan 22 adanın içerisinde yerleşime açık tek ada olan Cunda, Türkiye'nin Ege Denizi'nde bulunan Gökçeada, Bozcaada ve Uzunada'dan sonra gelen dördüncü büyük adası.

Ayvalık ile bağlantısı iki ayrı köprü ile sağlanan Cunda'ya ilk köprü Dolap Boğazı mevkiinde 1964'te inşa edilmiş. Bu köprü Türkiye'nin ilk boğaz köprüsü olma özelliği ile Cunda'yla Lale Adalarını birleştiriyor. Lale Adası ise anakaraya 1817 yılında denizin doldurulmasıyla yapılan 700 metrelik hemzemin bir köprü-yol ile bağlanıyor.

Doğal güzellikleri ve tarihi yapıları nedeniyle koruma altına alınan ve 1976'da doğal ve tarihi sit alanı olarak kabul edilen Cunda Adası'nda mübadele öncesinde, Rum Ortodoks cemaatinden kalma birçok kilise ve manastır bulunuyor.

## Gezilecek Yerler

### Aşıklar Tepesi

Aşıklar Tepesi, Cunda Adası'nın nefis manzarasını izleyebileceğiniz en güzel yer. Köprüyü geçtikten sonra Cunda'ya gelirken adanın girişinde solda kalan ve denize de hâkim bir tepe olan Aşıklar Tepe'sinde, adanın ilk yel değirmeni ile Agios Yannis Kilisesi bulunuyor.

### Tarihi Kilise ve Manastırlar

1873'te inşa edilen Taksiyarhis Kilisesi haricinde, Cunda'nın en eski yapılarından biri olan ve 1865 yılındaki ilk kilise olarak inşa edilip 1922'ye kadar ibadete açık olan Agia Triyada Kilisesi ve Pateriça Koyu'nda yer alan ve adını Ay ışığında büründüğü güzellikten alan Ayışığı Manastırı Cunda'nın tarihi kilise ve manastırlarının en önemlileri.

### Tarihi Cunda Evleri

Tarihi Ayvalık Evleri kadar eski ve özgün olan Cunda Evleri, Arnavut kaldırımlı dar sokaklarında arzı endam ediyor.

Çoğu 100 yılı aşkın bir geçmişe sahip olan ve Rum mimarisinin inceliklerini gözler önüne seren bu tarihi evler, genellikle iki katlı olarak inşa edilmiş. Ayvalık'a özgü sarımsak taşı gibi

malzemelerle yapılmış pek çok farklı renge sahip evlerin çoğu günümüzde restore edilerek şirin butik otellere, el işi satan dükkânlara ve restoranlara dönüştürülmüş.



### Cunda'da Yeme ve İçme

Cunda Adası'nda yeme-içme başlı başına bir şölen. Taptaze deniz ürünleri, dillere destan zeytinyağı ile yüzyıllar boyunca Türk ve Rum kültüründen beslenen ada mutfağı, Ayvalık ve çevresine ait yüz elliden fazla çeşit mezesiyle ziyaretçilerin doyamadan ayrıldığı bir lezzet mucizesi.

### Cunda'da Alışveriş

Cunda'da alışveriş deyince akla ilk gelen elbette zeytin ve zeytinyağı ile zeytinyağılı sabunlar oluyor. Ancak bunların dışında Ayvalık tostundan vazgeçemeyenler için özel Ayvalık tost ekmeği, lorlu kurabiyeler, yöreye özgü otlar, taptaze meyve ve sebzeler ile el işi bez bebekler,

çeşit çeşit oyalı yazmalar, takı ve aksesuarlar ile otantik tekstil ürünleri satın alabilirsiniz. Cunda ve Ayvalık yöresinde çok fazla el yapımı özel ürün bulunuyor, bunların başında da seramik ürünleri geliyor.

# Klasik Otomobil Sahibi Olmayı Yaşam Tarzı Haline Getiren Bülent Topaçlıođlu

Sahip olduđu Chevrolet Camaro ve diđer klasik arabaları ile ruhunu özgürleřtiren Bülent Topaçlıođlu, bu yařam tarzını ve klasik bir arabaya sahip olmanın bütün inceliklerini dergimize anlattı.

**Ben AKOK (Ankara Klasik Otomobilciler Kulübü) yönetim kurulu üyesiyim. Dolayısıyla klasik otomobil tutkunu dostlarımızla hep bir aradayız.**



## Öncelikle sizi yakından tanımak isteriz.

Merhaba ben Bülent Topaçlıođlu. 1972 Ankara doğumluyum. İç mimarım ve kendi şirketimde işlerimi yürütüyorum.

## Klasik bir araba sahibi olmaya nasıl karar verdiğinizden biraz bahsedermisiniz?

Klasik arabalara olan ilgim önce basit bir merak şeklinde başladı. Belgesellerde, filmlerde yazılı ve görsel basında klasik arabalarla ilgili gördüklerim giderek beni heyecanlandırıyordu. Belki de tüm özelliklerini taşıdığım yay burcu ile alakalı olarak bu arabalar sanki içimdeki özgürlük duygusunu açığa çıkardı. 2008 yılında salař hatta hurda ama kullanılabilir durumda bir Amerikan klasiđi sahibi olmak için arayışa girdim. 1971 model Pontiac Lemans Sport'un resimlerini gördüğümde aradığımı bulduğumu anladım. Arabayı orijinaline sadık kalarak, parçaları Amerika'dan getirmek suretiyle genel bir restorasyona soktum. 9 aylık bu sürecin ardından araba, ailemizin bir ferdi gibi olmuřtu.

## Otomobilinize sahip olduğunuz ilk günü hatırlıyor musunuz? Onunlayken yaşadığınız ilginç bir olay oldu mu?

Arabayı aldığım ilk gün tabii ki çok mutluydum fakat uğrařtırıcı bir toplama süreci gerektiriyordu bu yüzden biraz da endişeliydim. Şaşmaz Oto Sanayi'ye kimseyi tanımaz halde ilk gittiğimde arabanın önüne biri atladı. Kendisinin de klasik otomobilci olduğunu öğrendiğim (şimdi çok iyi dost olduğumuz) abimle uzunca sohbet ettik ve kendisi benim Şaşmaz'daki klasik otomobil ustalarıyla tanışmama vesile oldu.

## Chevrolet sizin için ne ifade ediyor?

İkinci arabam 1973 model Plymouth Duster (V8 383 Magnum) idi. Ardından aldığım 1976 model Chevrolet Camaro (V8 388 Stroker 550 hp) modelini kullanıyorum şu an. Chevrolet, GM gurubu diđer muscle car arabalar içinde motor modifiyesi daha kolay ve parçası daha ekonomik ve gücü daha tatmin edici.



### **Siz hiç başka bir klasik Chevrolet sürücüsü ile karşılaştınız mı? Ya da karşılaşmak ister miydiniz?**

Ben AKOK (Ankara Klasik Otomobilciler Kulübü) yönetim kurulu üyesiyim. Dolayısıyla klasik otomobil tutkunu dostlarımızla hep bir aradayız. Elbette Chevrolet sahibi birçok arkadaşım var ve tabii ki onlarla ortak tutkumuz tüm klasikler.

### **Otomobilinize nasıl bir bakım gerekiyor, nelere dikkat ediyorsunuz?**

Şu anda Türkiye’de kullanılan tüm klasik otomobillerin birçoğu yaz sezonu boyunca garajdan çıkartılmaktadır. Bu araçların birçoğu kışın kapalı garajlarda muhafaza edildiği için kışa girmeden kesinlikle radyatöre antifriz konulmalı. Yaz sezonu başlamadan arabanın genel bakımlarının yapılması gerekir (motoryağı ve şanzıman yağı, direksiyon

hidroliği, fren hidroliği, diferansiyel yağı, hava filtresi vb). Genel bakımlar haricinde metal yorgunluğundan meydana gelen arızalı parçalar için genellikle Klasik Otomobil ailemizin içinde kendi aramızda tedarik yoluna gideriz, temin edilemeyen parçalar için yurtdışına sipariş verilir. Günlük bindiğimiz arabalara nazaran bir parça daha özen göstermek gerekir, garajdan binilmek üzere çıkan her arabanın genel bir bakımdan sonra çalıştırılması gerekir.

### **Chevrolet’den başka favori arabanız var mı?**

Ben ilk arabam dahil sahip olduğum hiçbir klasik otomobilimi birbirinden ayırt etmedim. Her birinin bende ayrı bir yeri vardır. Fakat şu an bindiğim arabam en hızlı ve agresif olanı. Muscle car şu an için benim tarzım, fakat ileriki senelerde ve yaşlarda daha salon bir arabaya (Cadillac, Buick vb) binmek isterim. Şu an

için olmasını istediğim tek araba 1969 DODGE Charger RT. Bunu söylediğim için Camaro bana küsmesin ama. Garajda çok yattığı zaman bana küsüyor ve sinirleniyor. Kar yağmış olsa bile onu her hafta sonu çalıştırıp sinirini alırım.

### **Trafikteyken nasıl tepkiler alıyorsunuz?**

Her yaşta insanlarımızın, yaya ya da trafikte seyir halinde beğenilerini ifade ettikleri sözleri, işaretleri elbette ki beni çok mutlu ediyor. Uzun uğraşlar neticesinde ustalarımızın elinden çıkan arabamızın beğenilmesi verilen emeği çok daha anlamlı kılıyor.

### **AKOK bünyesinde olmak size ne tür faydalar sağlıyor?**

Birincisi benimle aynı zevki paylaşan, aynı dili konuşan insanlarla bir arada olmak çok keyifli. Ayrıca sosyal sorumluluk projeleri başta olmak üzere organize edilen diğer etkinliklerin parçası olmak çok güzel. Farklı şehirlerdeki çok sayıda etkinlikte diğer kulüplerle birlikte bu sevdaya kapılmış üyelerden oluşan büyük bir aile haline geldik.

### **Klasik otomobil sevenlere tavsiyeniz var mı?**

Umarım klasik otomobil merakı olan ve sahip olmak isteyen herkes bir gün mutlaka bu hayalini gerçekleştirir. Çünkü klasik otomobil sahibi olmak farklı bir yaşam tarzı. Kimileri için gürültüden ibaret olan sizin için çalıştığı andan itibaren benliğinizle baş başa kaldığınız ruhunuzu özgür bıraktığınız eşsiz zamanlar anlamına geliyor.



# Hacı Bayram Velî ve Nefsî Tevazusu

*Her şeyden önce bilim ve tasavvufu birleştirmeyi başarmış bir sufi olan ve İstanbul'u, Fâtih Sultan Mehmet Han'ın fethedeceğini müjdeleyen, Hacı Bayram Velî.*

**Hacı Bayram-ı Velî, hocası ile hacca gitti. Hac vazifelerini yaptıktan sonra Aksaray'a geldiler. Orada hocasının 1412 senesinde; "Halîfem, vekîlim sensin." emri üzerine, bu ağır vazîfeyi üzerine aldı.**

Asıl adı Numan bin Ahmed bin Mahmûd olan Hacı Bayram 1352'de Ankara ilinin Çubuk Çayı üzerindeki Zülfadl köyünde doğdu. 1429 senesinde Ankara'da vefat etti. Türbesi, Hacı Bayram Camisi'nin kenarında ziyarete açıktır.

Numan, küçük yaşında başladığı ilim tahsiline Ankara'da ve Bursa'da bulunan âlimlerin derslerine katılarak devam etti. Tefsir, hadis, fıkıh gibi konularda o zamanın fen ilimlerinde dersler aldı. Ardından Ankara'da Melike Hatun'un yaptırdığı Kara Medresede müderrislik yaparak talebe yetiştirmeye başladı. Kısa zamanda, halk arasında sevilip sayılan biri oldu.

İlimdeki bu üstünlüğüne rağmen Müderris Numan'ın ruhunda bir sıkıntı vardı. O, bu sıkıntıdan ancak bir mürşid-i kâmilin huzuruna varmakla kurtulabileceğini biliyor ve bir fırsat gözlüyordu. Nitekim bir gün dersten çıktığında yanına birisi geldi ve; "Benim adım Şücâ-i Karamânî. Kayseri'den senin için geliyorum. Sana bir haberim ve dâvetim var." dedi. Numan, bu sözlerin sonunda kendisi için mühim bir haberin olduğunu anlamıştı. "Hoş geldin, sefalar getirdin. İnşallah hayırlı haberlerle gelmişsindir. Anlat! Anlat!" diyerek hayretle sordu. Şücâ-i Karamânî: "Beni şeyhim ve mürşidim



Hamîdeddîn-i Velî hazretleri gönderdi ve; 'Git Ankara'da Kara Medresede Numan adında bir müderris vardır. Ona selâmımı ve dâvetimi söyle. Al getir. O bize gerek...' dedi. Ben de bu vazife ile huzuruza gelmiş bulunuyorum." dedi.

Müderris Numan bu sözleri dinler dinlemez müderrisliği bıraktı ve Şücâ-i Karamânî ile Kayseri'ye gitti. Kayseri'de Somuncu Baba diye meşhur Hamîdeddîn-i Velî ile bir kurban bayramında buluştu. O zaman Hamîd-i

Velî; "İki bayramı birden kutluyoruz." buyurarak, Numan'a Bayram lakabını verdi.

Hamîd-i Velî, Nûmân ile baş başa sohbetlere başlayarak, onu kısa

**Ankara'da Melike  
Hatun'un yaptırdığı Kara  
Medresede müderrislik  
yaparak talebe  
yetiştirmeye başlamıştı.  
Kısa zamanda, halk  
arasında sevilip sayılan  
biri oldu.**



zamanda olgunlaştırdı. Zâhirî ve bâtinî ilimlerde yüksek derecelere kavuşturduktan sonra Hacı Bayram da, velîlerin yüksek hallerini görerek, kendisini tasavvufa verdi ve bu yolda daha yüksek derecelere kavuşmak için çalıştı. Hocasının teveccühleri ile zamanının en büyük velîlerinden oldu.

Hacı Bayram-ı Velî, hocası ile hacca gitti. Hac vazifelerini yaptıktan sonra Aksaray'a geldiler. Orada hocasının 1412 senesinde; "Halîfem, vekîlim sensin." emri üzerine, bu ağır vazîfeyi üzerine aldı. Aynı sene hocası vefat edince, defin işleriyle meşgul olup, cenaze namazını kıldırdı. Aksaray'da vazifesini bitirdikten sonra Ankara'ya döndü. Ankara'da dinin emir ve yasaklarını insanlara anlatmaya, onlara doğru yolu göstermeye, yetiştirmeye başladı. Her gün pek çok kimse huzuruna gelir, hasta kalplerine şifa bularak giderlerdi. Talebeleri gün geçtikçe çoğalmaya, akın akın gelmeye başladılar. Kısa zamanda ismi her tarafta duyuldu.

Bilâhare İstanbul'un manevî fatihi olacak olan Akşemseddin Osmancık'ta müderrisken, şeyhin evliyâlık derecesini duymuş ve ona talebe olmak üzere Ankara'ya gelmişti. Fakat şeyhin dükkân dükkân dolaşıp para topladığını görünce,

yanına varıp hikmetini sormadan "Evlîya para mı toplar, buralara boşuna gelmişim." diyerek oradan ayrıldı ve Mısır'a doğru yola çıktı. Haleb'e vardığı gece bir rüya gördü. Rüyasında, boynuna bir zincir takılmış ve zorla Ankara'da Hacı Bayram-ı Velî'nin eşğine bırakılmıştı. Zincirin ucu ise Hacı Bayram'ın elindeydi. Bu rüya üzerine, Akşemseddin yaptığı hatayı anlayarak derhal Ankara'ya geri döndü.

Şehre ulaştığında ise Hacı Bayram-ı Velî'nin talebeleriyle ekin biçmeye gittiğini öğrendi. O da hiç vakit kaybetmeden tarlaya gitti. Fakat Hacı Bayram hazretleri ona hiç iltifat etmedi. Akşemseddin de, diğer talebelerle birlikte ekin biçmeye başladı.

Yemek vakti geldiğinde, insanların ve orada bulunan köpeklerin yiyecekleri ayrıldı. Hacı Bayram-ı Velî, talebeleriyle yemek yemeye başladı. Yine Akşemseddin'e hiç iltifat etmeyip, yemeğe çağırmadı. Akşemseddin yaptığı hatayı bildiği için, kendi kendine; "Ey nefsim! Sen, Allahü tealanın büyük bir velî kulunu beğenmezsen, işte böyle yüzüne bile bakmazlar. Senin lâıyk olduğun yer burasıdır." diyerek, köpeklerin yanına yaklaşmış, onlarla beraber yemeye başladı.

Hacı Bayram-ı Velî hazretleri, Akşemseddin'in bu tevazusuna dayanamayarak; "Köse! Kalbimize çabuk girdin, yanımıza gel." buyurup iltifat etti, kendi sofrasına oturttu. Sonra ona; "Zincirle zorla gelen misafiri, işte böyle ağırlarlar." diyerek, onun gördüğü rüyayı, keramet göstererek anladığını bildirdi.

Akşemseddin bundan sonra hocasının yanından hiç ayrılmadı. Sohbetlerini kaçırmayarak, kalplere şifa olan nasihatlarını zevkle dinlemeye başladı. Hacı Bayram-ı Velî'nin teveccühleri altında, kısa zamanda bütün talebe arkadaşlarının önüne geçti. Nefsini terbiye etmekte herkesten ileri gitti.

Akşemseddin'e icazet, diploma verdiğinde, bazıları; "Efendim! Sizde yıllarca okuyan talebelere hilafet vermediğiniz halde, bu yeni gelen Akşemseddin'i kısa zamanda hilafet ile şereflendirdiniz?" dediler. Hacı Bayram-ı Velî de; "Bu öyle bir kösedir ki, bizden her ne görüp duydu ise hemen inandı. Gördüklerinin ve işittiklerinin hikmetini de bizzat kendisi anladı. Fakat yanımda yıllardır çalışan talebeler, gördüklerinin ve duyduklarının hikmetini anlayamayıp bana sorarlar. Ona hilafet vermemizin sebebi işte budur." diye cevap verdi.

# Akü Bakımı Nedir ve Nasıl Yapılır?

**Akülerin uzun süre işlevlerini yerine getirebilmeleri için periyodik olarak bakımlarının yapılması gerekir. Bakımını yapmadığınız akü, aracınızın performansını düşürebileceği gibi yolda kalmanıza da sebep olabilir. Serviste akü bakımı yaptırabileceğiniz gibi basit birkaç adımda akünüzün bakımını kendiniz de yapabilirsiniz.**

Elektrik enerjisini kimyasal enerji olarak biriktiren ve gerektiğinde kullanmaya imkân veren cihazlara akü adı verilir. Piyasada "batarya", "akümülatör", "biriktireç" ve "akım toplar" isimleriyle de anılan akü, otomobilinizin kullandığı elektrik enerjisinin kaynağını oluşturur.

## Akü Bakımı Nasıl Yapılır?

### 1. Akü Kutup Başlarının Temizliğinden Emin Olun

Akü kutup başları oksitlendiğinde akım geçmeyeceği için aracınızın elektrik aksamı çalışmamaya başlayacaktır. Yani oksitlenme sonucu otomobilinizin çekiş gücü düşebilir, ses sistemi gibi tesisatları zarar görebilir. Oksitlenmeyi önlemek için ise kutup başlarını sıcak su ya da gresle temizleyebilirsiniz.

### 2. Aküyü Metallerden Uzak Tutmaya Özen Gösterin

Aküler, hassas bir sisteme sahip oldukları için metal ile temasları halinde kısa devre yapabilirler. Yapılarını korumak için aküleri her türlü metalden uzak tutmanız gerekir.

### 3. Su Seviyesini Kontrol Edin

Akünün, işlevlerini doğru bir şekilde yerine getirebilmesi için akü suyunu kontrol etmeniz gerekir. Zamanla eksilen akü suyunun saf su ile tamamlanması gerekir. Ancak asit, son derece tehlikeli bir madde olduğu için su eklenirken eldiven takılmalı ve huni yardımıyla su eklenmelidir.

### 4. Akü Sabitleme Aparatını Kontrol Edin

Özellikle ağır vasıta araçlarda akü sabitleme aparatının gevşemesine ya da çıkmasına sık rastlanır. Böyle durumlarda araçlarda aşırı sarsıntı ve performans kaybı görülebilir.

### 5. Elektrolit seviyesini ölçün.

Elektrolit seviyesinin akü üzerinde yer alan minimum ile maksimum çizgileri arasında olması önemlidir. Özellikle sıcak yaz mevsimlerinde elektrolit, buharlaşmanın etkisiyle eksilebilir.

Elektrolit seviyesinin düşük olduğunu fark ettiğinizde saf su eklemeniz gerekir. Saf su eklerken maksimum çizgisini geçmemeye dikkat etmelisiniz. Çünkü aşırı doldurma sonucunda hücre içindeki sıvı dışarı taşarak araç içindeki kablo ve bağlantılara zarar verebilir.

### 6. Voltaj Değerini Kontrol Edin

Kapalı sistem bir akü kullanıyorsanız şarj seviyesini ölçmek için voltaj değerlerini kontrol etmelisiniz. Akünün voltaj değerinin 12.4 voltun altında olması, aküyü şarj etmeniz gerektiğini gösterir.



## Akünüze Bakım Yaparken Dikkat Etmeniz Gereken Bazı Noktalar

- Akü üzerindeki havalandırma deliklerinin açık olup olmadığı kontrol edilmelidir.
- Akü üzerine yağ ve yakıt bulaştırmamaya dikkat edilmesi gerekir.
- Uzun süre kullanılmayan aküler kullanılmaya başlanmadan önce voltajı ve yoğunluğu ölçülmelidir.
- Kışın akünün donmasını engellemek için tam şarj yapılabilir.
- Eğer aracınızı 15-20 günden fazla kullanmayacaksanız akü kutup başlarını sökmeniz önerilir.
- Ani hava değişimleri akünün patlamasına sebep olabilir.
- Akü şarj olurken çıkardığı gazlar insan sağlığı için zararlıdır.





**TURBO AKÜ İLE**

**HAREKETE GEÇ!**

**TURBO**  
**AKÜ**

# Sabahları Kahvaltıyı Atlamamak İçin Birçok Sebep Var

**Bilim insanların yaptığı bir araştırma, günlük beslenmede kahvaltı öğünlerinin atlanmasının kalp-damar hastalıklarına yakalanma riskini yükselttiğini ortaya koydu.**

Amerikan Kardiyoloji Koleji Dergisi'nde yayınlanan araştırmaya göre günlük beslenmede kahvaltı öğünlerinin atlanması sonucu kalp-damar hastalıklarına yakalanma riski yükseliyor.

Araştırmanın sonuçları, uzun süre boyunca kahvaltı öğünlerini bilinçli olarak atlayan kişilerin zaman içinde obezite, yüksek kolesterol ve tansiyon, ayrıca 2'inci tip diyabet ve metabolik

sendrom gibi rahatsızlıklarla daha sık karşılaşmaya başladıklarını, bu faktörlerin de kalp-damar hastalıklarının gelişmesini önemli ölçüde tetiklediğini ortaya koydu.

## Düzenli Kahvaltının Kazanımları Nelerdir?

- 1- Kilo kontrolünün daha iyi sağlanması için gereklidir. Kahvaltı öğünün atlayanların daha kolay kilo aldığı ortaya çıkmıştır.
- 2- Araştırmalara göre düzenli kahvaltı yapan çocukların sınıf içerisinde daha başarılı olduğu kavramada ve problem çözmede daha yetenekli olduğu ortaya çıkmıştır.
- 3- Düzenli kahvaltı sayesinde kan şekeri dengelenir.
- 4- Sinir sisteminin çalışması için faydalıdır.



## Kahvaltı öğününde tüketilmesi gereken besinler nelerdir?

- 1- Kalsiyum kaynağı olan süt ve süt ürünlerinin tüketilmesi yararlıdır. Kahvaltıda sadece ekmek tüketmek yanlıştır. Ekmek kan şekerini birden yükseltir ve birden düşürür.
- 2- Mevsim sebzeleri kahvaltılık için yararlı bir alternatiftir. Domates, salatalık, biber gibi yiyecekler kahvaltıda çiğ olarak tüketilebilir. Yine bu sebzelerle yapılan tostlar ve omeletler de tüketilebilir.
- 3- Yumurta kahvaltının en önemli besinidir. Gün içerisinde tok tutar ve protein kaynağıdır.
- 4- Zaman sıkıntısı olanlar içinse kahvaltılık gevrekler kurtarıcı olabilir. Lezzetli ve pratik olmasının yanında lif oranı yüksek olduğu için oldukça yararlıdır. Süt veya yoğurtla tüketilen kahvaltılık gevrekler gerekli protein ve mineralin alınmasını sağlar.



# petlas

AKÜ



**3 YILA  
UZATILMIŞ  
GARANTİ\***

## **ENERJİNİZ GÜVENDE!**

**Petlas Akü ile aracınızın performansı,  
sizin sürüş keyfiniz güvende**

\*Akü www.garanti.uygulaması hususi araçlarda 2 yıl, ticari araçlarda 1 yıldır. Petlas Akü 3 yıla uzatılmış garanti, 60 ve 72 Ah akülerin hususi araçlarda kullanılması ve garanti.petlasaku.com sitesinde kayıt edilmesi koşuluyla geçerli olacaktır. Kayıt işlemi fatura tarihinden en geç 30 gün sonra yapılabilir. Aksi takdirde standart garanti koşulları geçerli olur. Kayıt için siteye ad/soyad, cep telefonu numarası, araç plakası ve garanti belge numarası bilgileri gereklidir. Bu bilgilerden herhangi biri doğru olmaması durumunda standart garanti koşulları geçerli olur. Garantinin uygulanabilmesi için akü üzerindeki kod numarası ile garanti belgesi üzerindeki özel kod numarası ile aynı olmalıdır. Akü kayıtlı olan araçtan başka bir araca transfer edilirse veya araç sahibi değişirse, 3 yıla uzatılmış garanti iptal olur, standart garanti koşulları geçerli olur.

**HAYDİ MİLLİLER, HERKES SİZİNLE!**

**Türkiye**

**#**



**Türk Basketbol Milli Takımları Resmi Sponsoru Petlas,**  
Çin'de gerçekleşecek olan Dünya Kupası'nda millilere başarılar diler.

**#TürkiyeElele**