

Petlas, Milli Takım Destek Filmleriyle Ödül Aldı

AKO Akü'den

Yıllık 10 Milyon
Adetlik Üretim Hedefi

Petlas'ın

Spora Olan Desteği
Devam Ediyor

Petlas

Hatıra Ormanı'nın
Can Suları Verildi

EN İYİ

FİTNESS & SPOR INFLUENCER KAMPANYAS

Petlas Basketbol Milli Takım El Ele Kampanyası



BİZ İZMİR'İN SAAT KULESİ'Nİ GÖRMÜŞÜZ, BIG BEN NE Kİ...
**PETLAS. TÜRKİYE'NİN LASTİĞİ,
DÜNYANIN TERCİHİ.**



www.petlas.com.tr

 /petlasglobal

petlas
"Türkiye'nin lastiği"



S. Safa ÖZCAN

Yönetim Kurulu Üyesi

Petlas'ın Ruhunda Bulunan Azim, Cesaret ve Gücü Spora Verdiğimiz Destekle Kuvvetlendirdik

Sporun doğasını oluşturan cesaret, azim, güç ve istikrar, markamız Petlas'ın da ruhunda bulunuyor. Bu ruhu yaşatmak adına basketbol, futbol ve motor sporlarına Petlas olarak desteğimizi sürdürüyoruz. Basketbol Milli Takımı'na resmi sponsor olarak destek verdiğimiz markamız Petlas'la hazırladığımız reklam filmlerinin ödül alması ise ne kadar doğru bir yolda olduğumuzun kanıtı niteliğinde.

Akü alanında ülkemizin en yeni ve en büyük yatırımını yaparak faaliyete geçirdiğimiz AKO Akü fabrikamızla, önümüzdeki 7 yıl içerisinde 10 milyon adetlik bir üretim hedefi belirledik. 2018 ve 2019 yıllarında üretilen akülerdeki üretim hatası oranlarını dikkate aldığımızda, Avrupa'nın en iddialı 5 firmasından biri olarak, 64 farklı ülkeye ihracat gerçekleştiriyoruz.

AKO Grup'un Türkiye ve Dünya pazarındaki konumunu yeni bayilerimize anlattığımız toplantıların yanı sıra, dünya pazarında büyüme hedefimiz doğrultusunda katıldığımız fuarlarda markalarımızla dikkatleri üzerimize çekiyoruz. Otomotiv yan sanayisinin ABD'deki en önemli buluşması olarak kabul edilen AAPEX 2019 Fuarı'nda, Turbo Akü ve AKO Prestige markalarımız ilgi odağı oldu.

Ayrıca dünyanın en önemli tarım fuarı Agritechnica'da, Türkiye lastik sektörünün yerli sermayeli lider markası Petlas olarak, tarım makinaları ve endüstriyel kullanıma yönelik TBR lastiklerini sergiledik. Küresel rekabete hazır olduğumuzu kanıtladığımız bu seneki fuara dördüncü kez katıldık. Türk sermayesi, mühendisliği ve emeği ile üretilen PT-TRAC, sıra dışı bir traktör lastiği olma özelliğini gözler önüne serdi.

Petlas, AKO Jant ve Turbo Akü markalarıyla yer aldığımız ve Ankara'da düzenlenen Verimlilik ve Teknoloji Fuarı'nda ise 50 binden fazla ziyaretçiye ürünlerimizi sergiledik.

Yollar Nefes Alsın projesi kapsamında, Petlas çalışanlarımızın ve ailelerinin katıldığı etkinlikte toprakla buluşan fidanlar daha yeşil bir Türkiye için yaptığımız çalışmaların bir kısmını oluşturuyor. Ankara - Kayseri yolu üzerinde 1100 adet fidan diktiğimiz etkinliğimizde, Patlas Hatıra Ormanı'na can suları verildi. Çalışmalarımızın çevreye ve ekolojik dengenin korunmasına büyük bir katkı sağlayacağını düşünüyoruz.

Attığımız her adımla öncü kimliğimizi ortaya koymaya ve çevreye olan saygımızı korumaya devam edeceğiz. Markalarımızdan ve fabrikamızdan haberlerle birlikte düzenlediğimiz 60. sayımızı keyifle okumanızı temenni ediyorum.

26

Petlas, Milli Takım Destek Filmleriyle Ödül Aldı

Basketbol Milli Takım Resmi Sponsoru Petlas, milli takıma destek çağrısında bulunduğu Spiker reklam filmleri serisi ile Felis, ünlü Youtuber Reynmen iş birliği ile milli takıma özel hazırladığı marş ve klibiyle de Inflow ödülünü kazandı.



AKO Akü'den Yıllık 10 Milyon Adetlik Üretim Hedefi	6
Aksaray Üniversitesinden Petlas Fabrikasına Ziyaret	8
Sanayi ve Teknoloji Bakanı Mustafa Varank, Ako Akü Fabrikasını Ziyaret Etti	9
Dünyanın En Büyük Tarım Fuarında Petlas Rüzgarı	10
Petlas'ın Spora Olan Desteği Devam Ediyor	12
Petlas Hatıra Ormanı'nın Can Suları Verildi	14
Neşet Ertaş, Sazıyla Geçirdiği Ömrü ve Türküleriyle Anıldı	15
İspanya Bayilerinden Fabrikamıza Ziyaret	15
Petlas Yönetim Kurulu Başkanımız Ahilik Haftası Etkinliklerine Katıldı	16

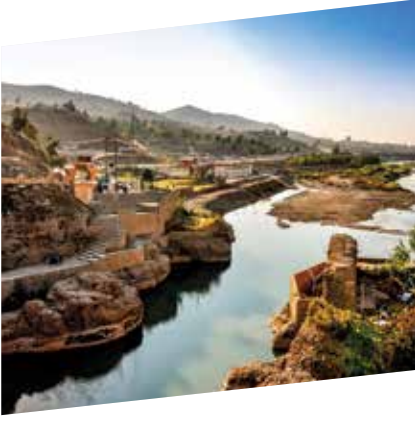

30

İnsanlık Tarihini Şekillendiren Pek Çok Medeniyete Ev Sahipliği Yapmış Irak

UNESCO Dünya Mirası Listesi'ne alınan Erbil Kalesi, 10 imparatorluğa başkentlik yapmış Babil şehri, benzersiz mutfağı ve çok daha fazlasıyla Irak'ın zenginlikleri 60. sayımızda sizlerle...



54

Karadeniz ile Zigana Dağları Arasında Bir Doğa Harikası Trabzon

Her mevsim düzenli yağışlarıyla oluşan zengin orman örtüsü ve sert iklimiyle doğanın mucizevi özelliklerini içinde barındıran Trabzon hakkında öne çıkanları 60. sayımızda sizler için derledik.



68

Türkiye'yi Dünyaya Tanıtan Bir Kent Kapadokya

Anlatmaya başladığımızda nereden başlayacağımızı, nasıl anlatacağımızı bilemediğimiz, oluşumundan bu yana birçok medeniyet görmüş, ambiyansıla mucizeler gerçekmiş hissi yaratan Kapadokya, mutlaka görülmesi gereken yerlerden biri.

Petlas'a ATO'dan Yılın Düğüm Çözen Markası Ödülü	17	Maxxis Lastiklerini Kullanan ABD Takımı, Uluslar Kupası'nda Zirveye Yerleşti	36
AKO Jant Yeni Piyasalarda Hedeflerini Genişletiyor	18	Tam Elektrikli İlk Volvo Tanıtıldı	52
"TOSFED Yıldızını Arıyor" Projesi Sona Erdi	19	Özgürlüğe ve Gezginiğe Olan Tutkumuzun İcadı Uçaklar	58
AKO Grup, Verimlilik ve Teknoloji Fuarı'nda	20	Zengin Bitki Örtüsünü Mutfağına Taşıyan Muğla	60
Apollo 2019 Orta Doğu Konferansında AKO'nun Uzun Vadeli Yol Haritası Çizildi	21	Yaşanmış Yol Yardım Hikayeleri	62
AKO Akü, ABD Pazarında Büyüme Hedefinde	22	Geçmişten Günümüze Şifreleme Bilimi	64
Eğitim Toplantıları Devam Ediyor	23	Bilim İnsanları, Derinin Beyinden Bağımsız Olarak Renk Değiştirdiğini Keşfetti	66
Falken EUROWINTER HS01, Kış Lastiği Testlerinden Başarıyla Geçti	24	Hava Filtresi Bakımında Dikkat Edilmesi Gerekenler	80
Toyo Tires Üretim Kapasitesi Artıyor	34	Kalbe Sağlık Veren Besinler	82



72

Birikim ve Geleneğin Peşinde Bir Klasik Tutkusu Sahibi Erkan Hasırcı

Klasik bir arabayı restore edecek zamanı kendine ayırınca, tercihini 108 yıllık tarihi ile Chevrolet'ten yana kullanan Erkan Hasırcı, klasik otomobil sahibi olmanın inceliklerini dergimize anlattı.



78

Köroğlu'ndan Bolu Beyine Selam Var!

Yaşamı üstüne kesin bir bilgi bulunmayan ancak 1579-1581 yılları arasında yakalanması için hükümler bulunan, aynı yıllarda Bolu Beyi'ne başkaldırmasıyla anılan Köroğlu ve adına yazılan destanın hikayesi yeni sayımızda sizlerle...



Yayın Sahibi

Abdulkadir Özcan Otomotiv Lastik San. ve Tic. AŞ adına Sabri Özcan

Sorumlu Yazı İşleri Müdürü

Mahmut Altınöz

Yönetim Yeri

AKO Kule, Söğütözü Mah. 2178. Cad. No: 6/15 Çankaya/Ankara
T: 0312 309 30 30 F: 0312 312 28 96
akohaber@abdulkadirozcan.com.tr

İçerik, Fotoğraf, Yayına Hazırlık, Baskı, Dağıtım

retaco.

www.retaco.

Yayın Türü ve Periyodu

Yaygın, Süreli Yayın

Yayın Şekli:

İki aylık, Türkçe

Basım Tarihi

ARALIK 2019

Baskı Adresi

Desen Ofset San. ve Tic. A.Ş.
Birlik Mah. 448. Cad. 476. Sok. No: 2
Çankaya/Ankara
T: 0312 496 43 43 • F: 0312 496 43 47
www.desenofset.com.tr
info@desenofset.com.tr

AKO HABER dergisi Abdulkadir Özcan Otomotiv ve Lastik San. Tic. AŞ tarafından T.C. yasalarına uygun olarak yayınlanmaktadır. Derginin isim ve yayın hakkı Abdulkadir Özcan AŞ adına Sabri Özcan'a aittir. Dergide yayınlanan yazı ve fotoğrafların her hakkı saklıdır. İzinsiz kaynak gösterilerek dahi alıntı yapılamaz. Reklam sayfalarının içeriği ve markalar konusunda sorumluluk reklam verene aittir. AKO Haber, AKO'nun ücretsiz yayınıdır. Parayla satılamaz.



QR kodu okutarak Online dergi içeriğine ulaşabilirsiniz.

AKO Akü'den Yıllık 10 Milyon Adetlik Üretim Hedefi

AKO Grup bünyesinde hizmet veren AKO Akü; Türkiye'de Matrix Press (Punch) ve Kazien Tüneli teknolojisini bir arada kullanan tek üretim tesisi olma özelliğine sahip, yüksek teknolojiyle endüstri 4.0 platformu üzerine kurulu ve tescilli Ar-Ge Merkezi kimliği taşıyan fabrikasında, önümüzdeki 7 yıl içinde yıllık üretim hedefini 10 milyon adet olarak belirledi. Bünyesindeki Akü Geri Dönüşüm Tesisi ile birlikte, ülkemizin akü alanında en yeni ve en büyük yatırımı olma özelliği taşıyan AKO Akü, 64 farklı ülkeye ihracat gerçekleştiriyor.

AKO Akü'nün öncelikli yakın vadeli hedefi, önümüzdeki 7 yıl içinde yıllık 10 milyon üretim adedine ulaşmak.



Türk sanayisinin yerli sermayeli gücü AKO Grup bünyesinde, Çankırı Yakıncent Organize Sanayi Bölgesinde faaliyet gösteren AKO Akü fabrikası, sadece bir üretim tesisi değil aynı zamanda bakanlık tarafından tescil edilmiş bir Ar-Ge merkezi ve sıfır atık teknolojisine sahip tek Akü Geri Dönüşüm Tesisi. Böylelikle, akü alanında ülkemizin en yeni ve en büyük yatırımı olma özelliği taşıyor. Akü üretiminde sektörde kullanılan en gelişmiş ve görece en iyi sonuçları veren üretim tekniği olan Matrix Press (Punch) ve Kazien Tüneli teknolojisi ise Türkiye'de sadece AKO Akü'de bir arada kullanılıyor.

Yakın Vadeli Hedef, Yıllık 10 Milyon Üretim Adedi

AKO Akü'nün öncelikli yakın vadeli hedefi, önümüzdeki 7 yıl içinde yıllık 10 milyon üretim adedine ulaşmak. Türkiye'de üretilen otomobil adetlerine oranla, üretilen akü adetinin az olduğunu ifade eden Genel Müdür Dr. Büyükkalender, "Ülke olarak katma değeri yüksek ürünler üretmeliyiz. Türkiye'deki otomobil fabrikalarının

kaydettiği gelişmeyi akü fabrikalarının da yeterince gösterdiği kanaatinde değilim." dedi. Büyükkalender, Kore örneğinden yola çıkarak konuyu şöyle özetledi: "Üretilen akü miktarının yıllık yaklaşık 50 milyon adete yakın olduğu bir ülke Kore. Türkiye ve Kore'nin kendi iç pazarında tüketimi 5 milyon adet. Bu anlamda Kore'ye bakıldığında üretiminin onda birinin iç pazara verildiğini görüyoruz. Bu da geri kalanının ihracata yönlendirildiği anlamına geliyor. Türkiye'de ise bu toplam üretim 20 milyonlarda kalıyor."

422 bin metrekare açık ve 125 bin metrekare kapalı alan üzerine kurulu fabrikalarını toplamda 100 milyon dolar yatırımla faaliyete geçirdiklerinin bilgisini veren Dr. Hulki Büyükkalender, halihazırda 3,5 milyon adet olan yıllık üretimi, kısa vadede 10 milyon adede çıkarma hedefleri olduğunu ifade etti. Büyükkalender, "Dünya genelinde 1,3 milyar araç akü kullanıyor. Biz hedeflerimizi ana pazarımız ihracat ve Türkiye'deki otomotiv üreticileri olarak belirledik. Bu da dünya genelinde ortalama 2 yılda bir araç değişimi

olduğu varsayıldığında pazar payı olarak gidilecek daha yolumuz olduğunu gösteriyor. Yıllık üretim hedefimiz iddialı ancak dış pazarlarda dâhil olmak üzere gidecek çok yolumuz var." diye konuştu. AKO Akü, 2019 itibarı ile 64 farklı ülkeye ihracat gerçekleştiriyor. Şirketin ihracat yapılan ülke sayısını, 100'ün üzerine taşıma hedefi bulunuyor.

Türkiye'ye Teknoloji Liderliği Kazandırma Hedefi

AKO Akü Ar-Ge Merkezinde, farklı üniversiteler ve yurt dışından bilim adamlarıyla projeler yürütülüyor. Bu projelerde elde edilen bilgi birikimi ve verilerle özellikle EFB, Start/Stop ve Proses bazlı Ar-Ge çalışmaları sonuca ulaştırılarak üretime yansımış durumda. Bu yönüyle AKO Akü, Ar-Ge'den direkt beslenen bir üretim tesisi olarak nitelendiriliyor.

Kendi Alanında Türkiye'nin İlk ve Tek Yeni Nesil Geri Kazanım Tesisi

Bu alanda Türkiye'nin ilk ve şu an için tek yeni teknoloji Geri Kazanım Tesisi, AKO Grup bünyesinde yer alıyor. AKO Akü fabrikasının yanında kurulu olan

son teknoloji sıfır atık özellikli ve desülfürizasyon teknolojisine sahip Türkiye'deki tek tesis olan Geri Kazanım Fabrikası tam otomasyon ile çalışıyor.

Ger kazanım proseslerinin, çevre ve insan sağlığına yönelik risklerinin bu şekilde tamamen elimine edildiği AKO Akü, çevre dostu özelliği ile de Avrupa'daki ilk 5 tesis arasında yer alıyor.

Endüstri 4.0 ile Yüzde 100 Otomasyon

4 yıldır üretim yapan AKO Akü fabrikasında, kurşunun aküye dönüşümü tam bir otomasyon ve ekipmanlar arası haberleşme (IoT) metodolojisi ile tamamlanıyor. Üretim akışı, yüzde 100 otomasyon ile gerçekleşiyor. Bu otomasyonla istasyonlar kendi aralarında insansız haberleşerek gerekli üretimi ve hatta malzeme tedarikini sağlıyor. Bazı istasyonlar arasında haberleşme internet ortamında gerçekleşerek ihtiyaç belirlemesi yapıyor. Endüstri 4.0 olarak bilinen sanayideki en gelişmiş seviyedeki bu teknolojiyle AKO Akü, kaliteli ve rekabetçi üretimle rekabet gücünü artırmayı hedefliyor. Küresel rekabet arenasında ülke ekonomisine katkıda bulunurken, ülkemizde de sektöründe rakiplerin önünde yer almayı amaçlıyor.

Ürün Kalitesinde PPM (Milyonda Bir) Bazında Başarı

AKO Akü üretim tesislerinde yürütülen üretim planlama ve nitelikli üretim uygulamalarıyla üretim hatası oranı 2018 ve 2019 yılı dikkate alındığında Avrupa'nın en iddialı 5 firmasından biri seviyesinde gerçekleşti.



Aksaray Üniversitesinden Petlas Fabrikasına Ziyaret

Aksaray Üniversitesi Elektronik-Mekatronik-Makine Bölümü hocaları ve öğrencilerinin katılımıyla gerçekleşen ziyaret, öğrencilere teorik bilgilerini uygulamada görme şansı tanıdı.

Üniversite – Sanayi İş Birliği kapsamında Aksaray Üniversitesi Teknik Bilimler Meslek Yüksekokulu Elektronik-Mekatronik-Makine Bölümü hocaları ve öğrencilerinden fabrikamıza bir ziyaret gerçekleşti.

Açılış konuşmasından sonra fabrika tanıtımının yapıldığı ve temel lastik bilgilendirmesi hakkında sunumun gerçekleştiği ziyaret, öğle yemeği ardından fabrika saha turu ile devam etti.

Gezi ile ilgili bilgi veren Petlas İnsan Kaynakları ve End. İlişkiler Müdürü Mithat Durudoğan; "Petlas, 365 bin metrekarelik kapalı alanda ve 3600 çalışanı ile en büyük lastik fabrikalarından biri. Kendi lastik teknolojisini geliştiren Petlas, Türkiye’de birçok ilke imza attı. Bunlardan bazıları Türkiye’nin ilk ve tek uçak lastiği, ilk radyal traktör lastiği, ilk 18” üzeri “Y” hız sınıfı yüksek performans binek lastiği, ilk run-flat binek lastiği, ilk ve tek tam çelik iş makinesi lastiğidir. Ayrıca iş makineleri için ürettiğimiz büyük dolgu lastikleri ile Petlas ülkemizin gurur duyduğu bir markasıdır." dedi.

Aksaray Üniversite Teknik Bilimler Meslek Yüksekokulu Öğretim Görevlisi Onur Doğan ise "Petlas lastik fabrikasına gerçekleştirilen teknik gezi, bizlere ayrı bir gurur vermiştir. Bizlere kapılarını açan ve lastik üretiminde yerli teknolojilerin yer aldığı örnek çalışmalarını bizlerle paylaşan Petlas’a ve Petlas Genel Müdürü Sn. Yahya Ertem’e, teknik gezi esnasında bizlere gösterdikleri misafirperverlikten dolayı çok teşekkür ediyoruz. Derslerde anlatılan tüm teorik bilgilerin en üst düzeyde uygulamasını yapan firmalara yapılan ziyaretler, hem bilgilerin kalıcı olmasını sağlamakta hem de mesleki gelişime büyük katkı vermektedir. Çalışan sayısı ve üretimi fazla olan iş yerlerinde farklı uygulamaları gözlemleyen öğrencilerimiz, çalışma yaşamına başladıklarında her zaman bir adım önde olacaklardır." dedi.



Sanayi ve Teknoloji Bakanı Mustafa Varank, Ako Akü Fabrikasını Ziyaret Etti

Sanayi ve Teknoloji Bakanı Mustafa Varank, AKO Grup bünyesinde 2014 yılından bu yana Çankırı'da hizmet veren AKO Akü fabrikasını ziyaret etti, AKO Grup Yönetim Kurulu Başkanı Mustafa Özcan ve AKO Akü yöneticilerinden bilgiler aldı. Bakan Varank, AKO Akü fabrikasına; yüksek teknolojiyle endüstri 4.0 platformu üzerine kurulu olması, tescilli Ar-Ge Merkezi kimliği taşıması 'Sıfır Atık' esasına göre çalışması ve sahip olduğu ihracat gücü için övgüde bulundu.

Sanayi ve Teknoloji Bakanı Mustafa Varank, Türk sanayinin yerli sermayeli gücü AKO Grup bünyesinde, Çankırı Yakıncık Organize Sanayi Bölgesi'nde faaliyet gösteren AKO Akü fabrikasını ve AKO Grup'un ortak yatırımı olan Sumitomo Rubber Ako Türkiye fabrikasını ziyaret ederek, fabrikada üretilen Dunlop ve Falken marka lastiklerle ilgili bilgi aldı.

Bakan Mustafa Varank, ziyareti sırasında AKO Grup Yönetim Kurulu Başkanı Mustafa Özcan'dan AKO Akü yatırımları, üretim teknolojileri ve Atık Akü Geri Dönüşüm Tesisi konusunda bilgiler aldı. AKO Akü fabrikası, üretim tesisi olmanın ötesinde, bakanlık tarafından tescil edilmiş bir Ar-Ge merkezi olması ve Akü Geri Dönüşüm Tesisi ile birlikte akü alanında ülkemizde en yeni ve en büyük yatırımı olma özelliği taşıyor.

AKO Akü Fabrika Müdürü İlter Gürsoy da Bakan ve beraberindeki heyete, Türkiye'de ilk ve tek olarak AKO Akü fabrikasında uygulanan Kaizen Tüneli, MatrixPress teknolojisi ile üretilen akülere dair bilgiler verdi.

Sanayi ve Teknoloji Bakanı Mustafa Varank'a, Ak Parti Grup Başkanvekili M. Emin Akbaşoğlu, Çankırı Milletvekili Salim Çivitcioğlu, Çankırı Valisi Hamdi Bilge Aktaş, Çankırı Belediye Başkanı İsmail Hakkı Esen ve beraberindeki heyet eşlik etti. Üretim hatlarını tek tek gezen Bakan Varank, üretime dair bilgiler aldı.

Bakan Varank'dan Övgü ve Teşekkür

Bakan Mustafa Varank, ziyareti sırasında kendisine eşlik eden AKO Grup Yönetim Kurulu Başkanı Mustafa Özcan'a bölgeye ve ülke sanayisine yönelik kararlı yatırımları nedeniyle



teşekkür etti. Bakan, akü fabrikasının yüksek teknolojiyle endüstri 4.0 platformu üzerine kurulu olmasının ülkemiz sanayi yatırımcılarına örnek gösterilecek bir durum olduğunu, girişimcilerin kaynaklarını yatırım ve istihdama yönlendirmelerinin ülkemiz kalkınması konusunda çok değerli olduğunu da sözlerine ekledi.

Bakan konuşmasına "Bu fabrika %70'leri aşan ihracat oranıyla da ülke ekonomisine katkı sağlayacak. Bu tür değerli yatırımlarla ihracat rakamlarındaki artışla devam edeceğinden hiç kuşum yok." şeklinde devam etti. AKO Akü fabrikasının sadece teknolojik yönüyle değil, 'Sıfır Atık' esasına göre çalışmasının çevre ve sürdürülebilir kalkınma için de örnek teşkil ettiğine değindi.

AKO Grup, Türkiye'nin Geleceğine Yatırımlarını Sürdürecektir

Türkiye'nin parlak geleceğine yatırım yapmanın, ülkemizin yerli ve milli sanayisinin en önemli sorumlulukları arasında yer aldığını belirten AKO Grup Yönetim Kurulu Başkanı Mustafa Özcan, "AKO Akü fabrikası, dünyada az sayıda üreticinin kullanabildiği Matrix Press (punch) ve kaizen tüneli teknolojilerini birlikte uygulayan ülkemizdeki tek akü üreticisidir. Bunun yanı sıra, Ar-Ge Merkezi, Türkiye'nin ilk ve tek yeni nesil Akü Geri Kazanım Tesisi, yeni teknolojiler gibi sürekli yatırımlarla AKO Akü, grubumuz için bir yatırım üssü özelliği taşımaktadır. Ülkemizin parlak geleceğine yatırım yapmaya var gücümüzle devam edeceğiz." dedi.



Dünyanın En Büyük Tarım Fuarında Petlas Rüzgarı

Petlas, dünyanın en önemli tarım fuarında geniş ürün yelpazesini tanıttı. Türkiye lastik sektörünün yerli sermayeli lider markası Petlas, 10-16 Kasım tarihleri arasında Almanya'nın Hannover şehrinde gerçekleştirilen Agritechnica Fuarı'nda; zirai, iş makinesi ve TBR (kamyon-otobüs) lastiklerini sergiledi.

Türkiye lastik sektörünün yerli sermayeli lider markası Petlas, dünya tarım sektörünün en önemli yıllık buluşması Agritechnica 2019'da, küresel rekabete hazır olduğunu bir kez daha kanıtladı. 30 yılı aşkın bir süredir, sergilenen yeni fikirler ve yenilikçi uygulamalarla dünya tarımının gideceği yönü belirleyen fuarda bu yıl da yer alan Petlas, geniş bir kullanım alanına yönelik olarak geliştirilmiş olan ürün portföyünü sergiledi. Küresel tarım sektörünün ana buluşması olarak nitelendirilen yedi günlük fuar; 2850 katılımcı firma ile 130 ülkeden 450 bin ziyaretçiyi bir araya getirdi.

Petlas'ın Agritechnica Fuarı'na bu yıl dördüncü kez katıldığını ifade eden Petlas Uluslararası Satış ve Pazarlama Müdürü Oğuz Ay, açıklamasında "Bu



fuara katılmak bize her seferinde aynı heyecanı veriyor. Bu yıl da, günümüzün ve geleceğin sürdürülebilir tarım trendlerinin tüm gereksinim ve beklentilerini en iyi şekilde karşılayan mükemmel ürün ve çözümler geliştirme konusundaki azim, kararlılık ve yetkinliğimizi ziyaretçilerimize yansıtma fırsatı bulduk." ifadelerine yer verdi.

Tarlaya Yansıyan Güç

2019 yılı başında Türkiye ve Fransa'da eş zamanlı olarak gerçekleştirilen lansmandan bu yana firmanın katıldığı fuarlarda başrol oynayan ve çığır açan tarım lastiği olarak nitelendirilen PT-TRAC, Agritechnica'da da büyük ilgi çekti. Türk sermayesi, mühendisliği ve emeği ile üretilen ve yeni nesil CupWheel teknolojisini kullanan PT-TRAC, yükün yüzeye eşit dağıtılmasıyla, en yüksek değerdeki çekiş oranını, en düşük düzeyde toprak sıkıştırma ile sağlayabilen sıra dışı bir traktör lastiği. PT-TRAC, bu özellikleriyle yüksek performans, dayanıklılık ve

yakıt tasarrufu sunarken, toprağa verilebilecek olası zararın en düşük düzeyde tutulabilmesini de sağlıyor.

PT-TRAC, kaymayı azaltıp sürüklenme kuvvetini artırarak traktörün gücünü maksimum oranda toprağa aktarıyor. Performans ve yakıt tasarrufunun yanı sıra, sürüş yumuşaklığı ve konforunda da artış sağlıyor. Sıra dışı özellikleriyle dünya tarımının yeni gözdesi olarak kabul edilen PT-TRAC; çiftçilerin işledikleri toprağı ve traktörlerini korurken, yakıt tasarrufu sağlamlarına ve işin bereketini artırmalarına yardımcı olacak ürün ve çözümler sunarak sürdürülebilir tarımın geleceğine yön vermek isteyen Petlas'ın bu yöndeki kararlılığının somut bir göstergesini oluşturuyor.

Petlas, fuar standında iki farklı radyal zirai lastik desenini de sergiledi. Günümüzün güçlü traktörlerinin sürüş ve performans dinamiklerine uyumlu olacak şekilde tasarlanan TA110 ve TA130, aracın gücünü tüm potansiyeli

ile tarla zemine yansıtırken, toprağın bereketine ve uzun vadeli verimliliğine zarar vermemeleri ile tanınıyor. Her iki sırt tasarımı da, yüksek dayanıklılık ve kendini temizleme özelliği sunuyor. Petlas'ın radyal zirai lastikleri ürün ailesinde yer alan ancak fuarda sergilenmeyen TA120 ve TA130 Agropor ile birlikte şirket, üreticilerin ihtiyaç duyabileceği pek çok zirai işlem ve araç türüne uygun lastikler sunuyor.

Petlas'ın sürekli gelişim yaklaşımının bir sonucu olarak, zirai radyal ürün grubu yeni ebatların eklenmesi ve mevcut ebatlarda yapılan iyileştirmeler ile sürekli genişlemeye devam ediyor.

İşinizi Daha İleriye Taşın

Petlas Agritechnica fuar standında, tarım lastiklerinin yanı sıra, şirketin otobüs ve kamyonlar için ürettiği radyal lastik ailesinin dört güçlü üyesi de yer aldı. Petlas'ın uzun gövdeli araçlara yönelik çelik gövdeli TBR lastikleri, uzun ve tasarruflu kullanım ömrü sunuyor. Düşük yuvarlanma direncine sahip bu lastikler, maksimum yakıt verimliliği sağlıyor. SH100 desenli lastikler, ön akslarının gerektirdiği yüksek direksiyon hakimiyetini sağlarken; çeker aksların aracın gücünü yola en iyi şekilde aktarmasına yardımcı olan RH100 deseni ise mükemmel fren tutuşu ve ivmelenme performansı sağlıyor. NZ300 deseni ise, ağır yük taşıyan treylerler için istikrarlı bir sürüş sunuyor. Bu lastiklerin tasarımı ve özel karışımı, düzensiz aşınmayı önleyerek lastiklerin mükemmel performans ve kalite özelliklerini, ürünün kullanım hayatı boyunca korumasını sağlıyor. Güçlü karkas yapıları ise, aşınan lastiklerin birkaç kez kaplama işlemine tabi tutulmasını mümkün kılarak ürünlerin kullanım süresi bitiminde bile kullanılmaya devam etmesini sağlıyor.

Petlas standında sergilenen bir diğer radyal kamyon lastiği ise, her zeminde mükemmel çekiş özelliğiyle dikkat çeken RM905 oldu. En zorlu arazi ve iş koşulları için tasarlanan bu lastik, özel diş tasarımı ve taş atıcıları sayesinde dişler arasına taş girmesini engelliyor ve üstün kendi kendini temizleme performansı sunuyor. Ayrıca güçlü

karkas yapısı ile zor zeminlerde sık karşılaşılan yırtık ve kesik risklerine karşı yüksek direnç sağlıyor.

İş Makinelerinizin Potansiyelini Açığa Çıkarın

Petlas'ın Agritechnica Fuarı'ndaki standında, şirketin iş makinesi lastikleri ürün gamında yer alan ve zirai- endüstriyel kullanım için geliştirilen

R4 lastiği PtxND31 de sergilendi. Ürün; desen tasarımı, radyal gövdesi ve çelik kuşaklı yapısı ile teleskopik ve kompakt yükleyiciler ve beko loderler gibi araçlarla yapılan kazı ve yükleme işlemlerinde ihtiyaç duyulan güç ve sağlamlığı sunuyor. PtxND31'in özel desen tasarımı ve karışımı mükemmel çekiş gücünü; yüksek yük kapasitesi ve uzun kullanım ömrü ile birleştiriyor.



Petlas'ın Spora Olan Desteği Devam Ediyor

Petlas; yerli sermaye, yerli mühendislik ve yerli üretim gücüyle milli takımlarımızın yanında olmaktan ve onları desteklemekten gurur duyuyor.

**Petlas Pazarlama
Müdürü
Erkal Özürün, “Spor
sponsorluklarımız
sayesinde geniş
tarafhtar kitleleriyle
bağımızı da
güçlendiriyoruz.”
dedi.**

Türkiye lastik endüstrisinin yerli sermayeli lideri Petlas, sektöre damga vuran yatırımlarının yanı sıra, sorumlu marka kimliğiyle spora ve toplumsal gelişime destek çalışmalarını da sürdürüyor.

2016-2017, 2017-2018 ve 2018-2019 sezonlarında Süper Lig’de mücadele eden neredeyse tüm futbol takımlarına led reklam sponsorluğu yoluyla destek sağlayan Petlas, sezonda takım ayırt etmeksizin spora, takımlara ve taraftarlara desteğini sürdürmeyi hedefliyor.

Spora verdiği desteği iletişime de taşıyan Petlas, marka itibarına sağladığı katkının yanı sıra, manevi katkının artması için de geniş kitlelere ilham veriyor. Petlas'ın tüm iletişim çalışmaları gibi, spor sponsorlukları için hazırlanan reklam filmleri, kendine özgü öykü

anlatım diliyle hazırlanıyor ve her zaman olumlu tepkiler alıyor.

Spora Destek Markamız İçin Çok Önemli

Spora verdikleri desteği çok önemsediklerini ifade eden Petlas Pazarlama Müdürü Erkal Özürün, “Cesaret, azim, güç ve istikrar kavramlarının yanı sıra, üst düzey rekabetçilik gibi Petlas'ın marka ruhunun ana özellikleri arasında yer alan kavramlar, sporun da doğasını oluşturuyor. Ayrıca, spor sponsorluklarımız sayesinde geniş taraftar kitleleriyle bağımızı da güçlendiriyoruz.” dedi.

Milli Marka, Milli Takımları Destekliyor

Futbol, basketbol ve motorsporlarının, Petlas tarafından destek verilen sporlar olduğunu belirten Erkal Özürün, “Yerli



sermaye, yerli mühendislik ve yerli üretim gücüyle, milli değer üreten bir markayız. Futbol ve basketbolda milli takımlarımızı desteklemekten de gurur duyuyoruz.” şeklinde konuştu.

Petlas, Çin’de yapılan Dünya Şampiyonası’na katılan Basketbol Milli Takımımıza resmi sponsor olarak verdiği desteği, özel bir reklam kampanyası ile taçlandırdı. Petlas’ın, “Türkiye El Ele” reklam filminin yanı sıra, Reynmen’in yaptığı milli takım marşı da farklı etkinliklerle milli takımımıza coşkuya eşlik etti. Milli takım için hazırlanan “El Ele” isimli yeni marş, sosyal medyada büyük yankı uyandırdı.

Petlas’ın futbol alanındaki en yüksek profilli, sponsorluk çalışması ile ülkemizin gururu olan milli takımlarımıza 2016-2017 sezonunda Lastik Tedarik Sponsoru olarak destek vermesi oldu.

Motorsporlarında Hedef Bir Türk’ün Petlas Lastiklerle Dünya Şampiyonu Olması

Öte yandan, Türkiye’nin yanı sıra dünya çapında 100’ü aşkın ülkede ve geniş bir coğrafyada aranılan bir marka olan Petlas, Ar-Ge gücüyle yarış lastiği geliştirme programına start verdi.

Petlas-TOSFED iş birliği ve başından bu yana destek verilen TOSFED Yıldızını Arıyor projesi, bu konuda çok büyük öneme sahip. Yarış parkurlarından çok değerli Ar-Ge verileri de elde ediliyor. Yerli sermaye, yerli mühendislik ve yerli üretim gücü ürünü yeni nesil yarış lastikleriyle otomobil sporlarındaki yerini sağlamlaştıran Petlas’ın gönlünde yatan hayal ise, bir Türk sporcunun, Petlas lastiklerle Dünya Şampiyonu olması.

Otomobil sporlarına yönelik çalışmaların, Petlas yarış lastikleri geliştirme projesiyle hız kazandığını ifade eden Erkal Özürün, “TOSFED’le iş birliği kapsamında WRC Türkiye Ralli Şampiyonası’nda rehber araçlar Petlas’ın yarış lastiği PT P310’u kullandı ve yeni geliştirilen bu lastikler gravel parkurda, gerçek yarış koşullarında denenmiş oldu. Geçtiğimiz yılın Türkiye Ralli Şampiyonu Burak Çukurova ile



yürütülen test çalışmalarıyla, sezonun farklı etaplarında Petlas’ın ralli lastikleri deniyor ve geliştirilmesi sürdürülüyor.” dedi.

Petlas’la Türkiye Otomobil Sporları Federasyonu (TOSFED) arasında yapılan iş birliğinin, Türkiye’nin yerli ve milli yarış lastiği markasına kavuşmasını sağladığını söyleyen Erkal Özürün, devamında şunları söyledi: “TOSFED tarafından düzenlenen ve ilk günden bu yana desteklediğimiz TOSFED Yıldızını Arıyor projesinde yarışan Fiat Egea yarış otomobillerinde, Petlas’ın özel geliştirdiği lastikler kullanılıyor. Pist yarışları için ürettiğimiz

üstün nitelikli lastiklerimizle motor sporları camiasında uyandırdığımız ilgi ve beğeni, kendi bünyemizde Petlas Motorsport ismiyle bir motor sporları departmanını hayata geçirme kararımızı daha da pekiştirdi. Bu departmanımızın çalışmalarıyla, yarış lastiği ürünü portföyümüzü, toprak ve asfalt zeminlere uygun ralli lastikleri ve off-road lastikleri ile genişletmeye hazırlanıyoruz. Petlas’ın markasının rekabetçi ruhunu yansıttığı bu ürünler ve otomobil sporları, bir yandan marka algısına katkı yaparken, bir yandan da Ar-Ge çalışmaları için değerli bir veri birikimi sağlıyor.”

Petlas Hatıra Ormanı'nın Can Suları Verildi

Daha yeşil bir Türkiye için "Yollar Nefes Alsın" projesi kapsamında, Petlas çalışanlarının ve ailelerinin katıldığı etkinlikte fidanlar toprakla buluştu.



Petlas çalışanları kurumsal sosyal sorumluluk projesi kapsamında, Ankara - Kayseri yolu üzeri 50. km'ye 20 Ekim Pazar günü 1100 adet fidan dikti.

Ağaç dikme alanına erken saatlerde aileleri ile birlikte gelen Petlas çalışanları, gelecek kuşaklara yaşanılabilir bir dünya bırakacak olmanın heyecanı ile işe koyuldular. Petlas idari işler personellerinin dikim noktalarına önceden bıraktıkları fidanları diken yaklaşık 300 kişi oluşan Petlas Hatıra Ormanı'yla, çevre konusundaki toplumsal bilincin artırılmasına katkıda bulundu.

Ağaç dikme işleminin ardından dikilen fidanlara ilk can suları yine çalışanlar tarafından verildi. Çocuklarına ağaç dikmenin güzelliğini yaşatan Petlas'lı ailelerin mutlulukları ise yüzlerinden okundu.

Konu ile ilgili bir konuşma yapan İnsan Kaynakları ve End. İliş. Müdürü Mithat Durudoğan; "Petlas Lastik Sanayi ve Ticaret A.Ş., Türk sanayisinin önemli amiral gemilerinden biridir. Aynı zamanda küresel bir şirket olmanın bilinç ve sorumluluğuyla, çevre konusunda büyük bir hassasiyet gösteren çevreye duyarlı bir şirkettir. Ekonomik, sosyal ve çevresel sürdürülebilirliğin dengesini sağlamak günümüz işletmelerinin en önemli gündem maddelerindedir. Doğaya gereken değeri veren şirketler sadece buldukları sektöre değil, dünyaya katkı sunacaklarını bilmektedirler. Bu sadece

rekabetin değil, sosyal sorumluluğun da gereğidir. Biz de burada, bugün, bu etkinlik ile 1100 adet fidanı toprakla buluşturduk. İnşallah bakımlarını yaparak bu fidanların gelişmelerini de sağlayacağız. Bu projenin çevreye ve ekolojik dengenin korunmasına büyük bir katkı sağlayacağını düşünüyoruz. Aynı zamanda ağaç dikmek Peygamberimizin

tavsiye ettiği bir sünnet, önemli bir hayır ve sevaptır. İnşallah ilerleyen senelerde gelecek nesillerimiz de bu fırsatı bulurlar. Ağaç dikme projemizde emeği geçen Karayolları Genel Müdürlüğü Kırşehir Şubesi'ne, Kırşehir Orman İşletme Müdürlüğü'ne, Petlas çalışanlarımıza, tüm katılımcılara ve bizlere destek olan köy halkına çok teşekkür ediyoruz." dedi.



Neşet Ertaş, Sazıyla Geçirdiği Ömrü ve Türküleriyle Anıldı

Aramızdan ayrılışının üstünden 7 yıl geçen Neşet Ertaş için düzenlenen anma etkinliğine Petlas çalışanları da katıldı.

Gönülleri ve türküleri, sazının teli ile dolduran; binlerce insanın duygularına tercüme olan Bozkırın Tezenesi Neşet Ertaş'ın aramızdan ayrılışının üstünden yedi yıl geçti. Sözleri ile adeta aşkı kulaklara fısıldayan ve bir ömrü sazıyla geçiren Halk Ozanı Neşet Ertaş, 7. ölüm yıl dönümü nedeniyle 24 Eylül tarihinde, türküleri ve hayatından kesitlerin anlatımlarıyla anıldı.

Neredesin Sen, Gönül Dağı ve Bir Ayrılık Bir Yoksuzluk Bir Dünya gibi parçalarıyla gönüllerde taht kuran usta sanatçı Neşet Ertaş, vefatının 7. yılında unutulmaz türküleriyle hatırlandı. Petlas çalışanlarından da katıldığı anma etkinlikleri, Ertaş'ın unutulmaz türküleri ve davul, zurna gösterileri ile son buldu.

Türkülerinin ana konusu Allah aşkı, insan hakkı ve sevgisi, ana ve babaya duyulan özlem, ilim ve cehalet,

memleket hasreti olan Neşet Ertaş; "Âşık Veysel'in de dediği gibi benim sadık yârim gara topraktır. Gözünen görülen, elinen tutulan, yediğimiz içtiğimiz, canımız topraktır. Bu toprağın en güzeli insandır, insanların en güzeli de anamız ve yârimizdir. İnsanı seven insan; Hakkı

sever, biz de o Hakkın aşığıyız. Şüphesiz ki ölmez, yitmez, yemez, içmez, solmaz bir tek Allah'tır. Allah hepimizi eşit yaratmış. Haksızlık, cana gıyma, düşük görme olmasın. Allah'tan geldik Allah'a gideceğiz. Cehalete hatırlatabildimse mutluyum." demiştir.



İspanya Bayilerinden Fabrikamıza Ziyaret

Ürettiği lastikleri büyük bir titizlikle dünya pazarına sunan ve kalitesi ile göz dolduran Petlas, lastiklerini ihraç ettiği dünya ülkelerinden olumlu geri

dönüş ve memnuniyet ziyaretleri almaya devam ediyor. Bu kapsamda İspanya bayi temsilcileri Türk lastik sektörünün yerli sermayeli gücü Petlas'a bir teknik gezi

düzenlediler. Yemek sonrasında fabrika saha gezisi gerçekleştirilerek, İspanya ziyaretçilerine üretim prosesleri ile ilgili bilgilendirme yapıldı.



Petlas Yönetim Kurulu Başkanımız Ahilik Haftası Etkinliklerine Katıldı

16-22 Eylül tarihlerinde Kırşehir'de düzenlenen Ahilik Haftası etkinlikleri büyük bir coşkuyla kutlandı.

Kurduğu Ahilik Teşkilatı ile sosyal hayatımızı düzenleyen Ahi Evran-ı Veli'yi anmak ve onun ilkelerini yaşatmak amacıyla her yıl düzenlenen "Ahilik Haftası" etkinleri tören ile başladı. Ticaret Bakanlığı koordinesinde 16-22 Eylül tarihleri arasında kutlanan 32. Ahilik Haftası etkinlikleri, Ahi Evran-ı Veli türbesinin ziyaret edilmesinin ardından yapılan kortej yürüyüşü ile devam etti.

Cacabey Meydanı'nda başlayan etkinlikler, Ahi Evran-ı Veli'nin Ahi Evran Camisi içindeki türbesinin ziyaretiyle devam etti. Ardından Neşet Ertaş Kültür ve Sanat Merkezi önünde son bulan yürüyüşe Kırşehir Valisi İbrahim Akın, Kırşehir Belediye Başkanı Selahattin Ekicioğlu, milletvekilleri Mustafa Kendirli, Metin İlhan, Hacı Turan ve Petlas Yönetim Kurulu Başkanımız Mustafa Özcan ile birlikte İnsan Kaynakları ve End. İlişkiler Müdürümüz Mithat Durudoğan da katıldı. Esnaf ve vatandaşların da dâhil olmasıyla gerçekleşen etkinlik oldukça ilgi çekti.

Ahilik Nedir?

Orta Anadolu'nun güzide şehirlerinden biri olan Kırşehir, sahip olduğu tarihi ve kültürel değerleriyle bu kadim topraklar üzerinde müstesna bir yer edinmiştir.

Tarihi kaynaklar göstermektedir ki Kırşehir'de doğup büyüyen, olgunlaşan ve daha sonra dalga dalga milletimizin yaşadığı diğer coğrafyalara yayılan Ahilik geleneği sayesinde, Anadolu toprakları Türk-İslam medeniyetinin merkezi haline gelmiştir.

Ahilik, hayatımızı tek bir yönüyle değil bütün yönleriyle ele alan, özünde insanın olduğu, insanları hem dünyevi hem uhrevi mutluluğa ulaştırmayı amaçlayan, dünyada eşi benzeri olmayan bir sistemdir. Bu sistemin mimarı ise Ahi Evran-ı Veli'dir.

Esnaf ve sanatkarların piri olan Ahi Evran-ı Veli, Hoca Ahmet Yesevi'den aldığı meşaleyi Anadolu'ya taşıyarak,

bu diyarların Türk yurdu olmasına ve İslamiyet'le aydınlanmasına katkı sağlamış, fikirleriyle başta milletimiz olmak üzere tüm insanlığa örnek olmuş manevi bir önderdir.

Nitekim o, bir insanlık sanatı olarak nitelendirilebileceğimiz Ahiliği öyle itibarlı bir hale getirmiştir ki, Ahilik prensipleri yüzyıllar boyunca hem emeğin ve alın terinin simgesi olan esnaf ve sanatkarlarımız için hem de Anadolu insanı için büyük bir rehber olmuştur. Bununla birlikte sevgi, kardeşlik, eşitlik, yardımlaşma, dayanışma, hoşgörü,

cömertlik, tevazu gibi erdemleri aşilayarak toplumsal barışın sağlanmasında etkili olmuştur.

Modern yaşamı düzenleyen kuralların temeline baktığımızda Ahiliğin izlerinin bugün de devam ettiğini görmekteyiz. Bu da bizlere Ahiliğin, çağlar üstü bir değerler sistemi olduğunu açıkça göstermektedir. Nitekim mesleki örgütlenmeler, üretici ve tüketici hakları, ürün ve hizmet standartları, kalite kontrol, çıraklık-kalfalık-ustalık gibi mesleki uygulamalar Ahiliğin günümüze uyarlanmış hallerinden sadece birkaçıdır.



Petlas'a ATO'dan Yılın Düğüm Çözen Markası Ödülü

Uluslararası Ankara Marka Buluşmaları'nda, Petlas Yılın Düğüm Çözen Markası Ödülü'ne layık görüldü. ATO'nun ev sahipliğinde bu yıl dördüncü kez düzenlenen etkinliğin açılışını Ankara Valisi Vasip Şahin, Sanayi ve Teknoloji Bakanı Mustafa Varank, Çevre ve Şehircilik Bakanı Mustafa Kurum yaptı.

Ankara Valisi Vasip Şahin, ATO Başkanı Gürsel Baran, Bakan Mustafa Varank ve Mustafa Kurum, Yılın Düğüm Çözen Markaları'na ödülleri takdim etti.

Uluslararası Ankara Marka Buluşmaları, Ankara Ticaret Odası (ATO) Başkanı Gürsel Baran'ın katılımıyla ATO Congressium'da başladı. Etkinliğin açılış töreninde Petlas'a yılın düğüm çözen markası ödülü verildi.

Bakan Mustafa Varank, etkinliğin açılışında yaptığı konuşmada; küresel piyasalardaki güçlü markaların ülkelerine başta döviz akışı olmak üzere çeşitli ekonomik faydalar sağladığını ve markalaşmaya giden yolda ürünün Ar-Ge ve tasarımının temel belirleyici unsur olduğunu söyledi.

Konuşmaların ardından Ankara Valisi Vasip Şahin, ATO Başkanı Baran, Bakan

Mustafa Varank ve Mustafa Kurum, Yılın Düğüm Çözen Markaları'na ödülleri takdim etti. Açılışın ardından protokol heyeti stantları gezdi.

200'den Fazla Konuşmacı

ATO tarafından düzenlenen Uluslararası Ankara Marka Buluşmaları, tarihte "Gordion Düğümü" anlatısı olarak yerini alan ve "Düğümü Çözenin Hakim Olacağı" kehanetinden ilham alınarak "Düğüm Çözülüyor" temasıyla düzenlendi. 3 gün süren etkinlikte; ekonomist, gazeteci, girişimci, sanatçı, akademisyen, fenomen ve iş insanlarından oluşan 200'den fazla konuşmacı yer aldı.



AKO Jant Yeni Piyasalarda Hedeflerini Genişletiyor

Slovenya, Avusturya ve Slovakya ihracatları ile ihracat yaptığı ülke sayısını 32'ye çıkararak AKO Jant, müşteri portföyüne yeni ülkeler eklemeye devam ediyor.

AKO Jant ürünlerinin sergilendiği ve 2 yılda bir İtalya'da gerçekleşen GIS, Ağır Vasıta ve İş Makinesi Fuarı'na katılanlar arasında İtalya bayisi Rinova Dischi de vardı. İtalya'da jant değiştirme piyasasının %60'ına hâkim olan AKO Jant, İtalya'da üretim yapan en büyük lastik ve dorse üreticilerinin resmi jant tedarikçisi konumuna ulaştı. Ayrıca 2020 yılına kadar yerli bir ana sanayi üreticisine jant tedarik etme aşamasına gelmeyi hedefliyor.

Alman bir lastik üreticisinin Sudi Arabistan ve Dubai tesislerine teslim edilmek üzere yeni jant tedarikçisi olan AKO Jant, yeni yatırımlarla üretim kapasitesini artırıyor. 2020 yılında sadece Kuzey Avrupa ülkelerine 150 bin adet ağır vasıta çelik jantı satışı yapmak ise yeni hedefleri arasında.

Yeni Ebatlar Yeni Piyasalara Yol Alıyor

2019 yılı sonunda 24.5 x 8.25 ve 12.25 x 22.5 ebatlarını üretim gamına ekleyerek Kuzey Amerika jant değiştirme piyasasında hızlı adımlarla yerini almayı

amaçlayan AKO Jant, Avrupa'da olmazsa olmazlar arasında olan 14.00x19.5" ebadını da devreye aldı. Böylece AKO Jant, ağır vasıta segmentinde en önemli ebatları üretebilen jant üreticisi konumuna gelecek.



“TOSFED Yıldızını Arıyor” Projesi Sona Erdi

“TOSFED Yıldızını Arıyor” projesinin final yarışları Petlas ve Fiat sponsorluğunda gerçekleşti.

Türkiye Otomobil Sporları Federasyonu (TOSFED) tarafından Petlas ve Fiat sponsorluğunda 28 yaş altı yetenekli sürücülerini keşfetmek amacıyla hayata geçirilen “TOSFED Yıldızını Arıyor” projesinin üçüncü dönem final yarışları Kocaeli’de yapıldı.

Körfez Yarış Pisti’nde, “TOSFED Yıldızını Arıyor” projesinin 2019 yılı kadın ve erkek yıldızlarının belirleneceği yarışlar tamamlandı. İki gün boyunca koşulan 3 yarışlık seri sonucunda erkeklerde 2019 yılının en iyisi Akın Can Kiper oldu. Kadınlar klasmanında ise Halide Su Yüksel birinci sırada yer aldı.



10 sürücüsünden oluşan toplam 60 erkek ile 27 kadın aday arasından en iyi zamanlamayı yapan 5’i kadın toplam 65 aday finallere katılmaya hak kazanmıştı. 20-21 Haziran tarihinde yapılan final elemelerinde belirlenen en hızlı 10 erkek ve 3 kadın sürücü, TOSFED Yıldızını Arıyor 2019 serisinde yarışma şansını elde etti.

Petlas’tan Motor Sporlarına Destek

Yarış sponsorlarından Petlas Motorsport yetkilisi Alper Şahin yaptığı açıklamada, 3 yıldır motor sporlarına destek verdiklerini belirtti.

Bu süreçte Petlas olarak yarış lastikleri de geliştirdiklerine işaret eden Şahin, “Buralar bizim için bir test platformu. Genç arkadaşlarımızın yarıştığı lastiklerle başlattığımız yarış dünyasına, şimdi profesyonel yarış lastikleriyle devam ediyoruz. Umarım önümüzdeki yıllarda da lastikler pistlerde yarışçıların kullanımına sunulur.” ifadelerini kullandı.

“TOSFED Yıldızını Arıyor” projesinin, gençlerin yarış dünyasına katılması için

organize edildiğine işaret ederek, “Bu projeye gençlerin burada yeteneklerini keşfedip ilerleyen yıllarda yarış dünyasına ufak ufak yetiştirilmesi ve burada kendilerini ispatlamaları için bir fırsat oldu.” diye konuştu.

Alper Şahin, Türkiye’nin yerli yarış lastiğini geliştirme yolunda çalışmalarının yanı sıra bu projeye Türkiye’nin yeni pilotlarının yetiştirilmesine desteklerini sürdüreceğini açıkladı.

“TOSFED Yıldızını Arıyor” 2019 elemelerinde, 26’sı kadın olmak üzere 604 aday TOSFED Körfez Yarış Pisti’nde mücadele etti. Her günün en hızlı ilk



AKO Grup, Verimlilik ve Teknoloji Fuarı'nda

AKO Grup, Ankara'da düzenlenen Verimlilik ve Teknoloji Fuarı'nda; Petlas, AKO Jant ve Turbo Akü markalarıyla yer aldı.

31 Ekim-3 Kasım tarihleri arasında ATO Congressium'da yapılan ve savunma, sanayi, eğitim, enerji, tarım, iletişim, ulaşım, sağlık sektörlerindeki yüksek teknoloji firmaların katıldığı Verimlilik ve Teknoloji Fuarı'nda Petlas, Akojant ve Turbo Akü markalarıyla ilgi gördü.



Türkiye Verimlilik Vakfı tarafından düzenlenen, Türkiye'nin ve dünyanın önde gelen kuruluşlarının katıldığı fuar TBMM Başkanı Mustafa Şentop, Sanayi ve Teknoloji Bakanı Mustafa Varank'ın katılımlarıyla açıldı.

AKO Grup Satış Direktörü Ahmet Candemir, Pazarlama Müdürü Erkal Özürün ve Kamu-İhale Müdürü Ümit Berber'in de açılışına katıldığı fuara, 50 binden fazla ziyaretçi girişi oldu.

Fuarda F16 ve F4 savaş uçakları için üretilen lastiklerin yanı sıra, Kirpi, Cobra gibi askeri araçlar için özel olarak üretilen zırlı lastikler, AKO Grup üretim tesislerinde gerçekleştirilen enerji verimliliği projeleri, askeri jantlar ve aküler sergilendi.



Apollo 2019 Orta Doğu Konferansında AKO'nun Uzun Vadeli Yol Haritası Çizildi

Toplantıda katılımcılara şirketin yeni pazarlama programları ve yeni ürünleri hakkında bilgi verildi.

Hindistan merkezli Apollo Lastikleri, Ortadoğu distribütörleri için bu yılki strateji ve bilgilendirme toplantısını Dubai'de gerçekleştirdi. Toplantıya çeşitli ülkelerden 200 civarında distribütör, bayi ve iş ortağı katıldı. Toplantıda katılımcılara şirketin yeni pazarlama programları ve yeni ürünleri hakkında bilgi verildi. Konferansta çeşitli konularda bilgilendirme yapan Apollo Tyres Grup yöneticileri, aynı

zamanda başarılı olarak kabul edilen iş ortaklarına ödülleri takdim etti.

Öte yandan Apollo Genel Müdür'ü Satish Sharma ile özel bir toplantı yapan AKO Grup Yönetim Kurulu Üyesi Safa Özcan, AKO'nun Türkiye özelinde planladığı uzun vadeli pazarlama ve satış hedeflerini anlattı. Türkiye ile ilgili uzun vadeli bir yol haritası oluşturan iki lider, Apollo ve AKO arasındaki iş birliğinin güçlenerek devam edeceğini vurguladı.



AKO Akü, ABD Pazarında Büyüme Hedefinde

Türkiye'nin yerli sermayeli akü üreticisi AKO Akü, ABD'nin Los Angeles şehrinde düzenlenen Aapex 2019 Otomotiv Yedek Parça Fuarı'na katıldı. Otomotiv yan sanayisinin ABD'deki en önemli buluşması olarak kabul edilen AAPEX 2019 Fuarı'nda, Turbo Akü ve AKO Prestige markaları ile ilgi odağı oldu.

60'tan fazla ülkeye ihracat gerçekleştiren AKO Akü, ihracat hedeflerini gerçekleştirmek için ABD'deki en büyük otomotiv yan sanayi fuarlarından olan AAPEX 2019'da yerini aldı.

AKO Grubu bünyesinde yer alan AKO Akü, AKO Prestige ve Turbo Akü marka akülerin yerli üretimlerini Çankırı'da gerçekleştiriyor. Akü üretiminde sektörde kullanılan en gelişmiş ve görece en iyi sonuçları veren üretim tekniği olan Matrix Press (Punch) ve Kazien Tüneli teknolojisi Türkiye'de sadece AKO Akü'de bir arada kullanılıyor. Bu teknolojiler sayesinde aküler üretilirken daha dayanıklı oluyor ve yıllarca en üst seviyede enerji sağlayabiliyor.

Otomotiv yan sanayisinde Türkiye'nin markası olma yolunda ilerleyen AKO Akü, küresel boyutta Türkiye'nin otomotiv sanayisindeki en büyük

ataklarından birini yapmayı hedefliyor ve ihracat pazarlarında rekabetçi bir güç oluşturuyor. Bu çerçevede 60'tan fazla ülkeye ihracat gerçekleştiren AKO Akü, ihracat hedeflerini gerçekleştirmek için ABD'deki en büyük otomotiv yan sanayi fuarlarından olan AAPEX 2019'da yerini aldı.

5-7 Kasım tarihleri arasında, Los Angeles'ta düzenlenen ve Kuzey Amerika'nın en önemli otomotiv yan sanayi buluşması olarak kabul edilen AAPEX 2019 Otomotiv Yedek Parça Fuarı'na katılan AKO Akü, 126 ülkeden 48 binin üzerinde profesyoneli bir araya getiren fuarda, Turbo Akü ve AKO Prestige markalarını sergiledi.



Eğitim Toplantıları Devam Ediyor

Yeni ürünlerin, AKO ailesinin ve pazar hareketliliğinin konuşulduğu toplantıya Doğu Anadolu Bölge Müdürü de katıldı.

AKO ailesinin ve lastik ürünlerinin tanıtım sunumları için 11 Ekim Cuma günü düzenlenen Eğitim Toplantısı, Hacı Baba Restoran Palandöken Salonu'nda yapıldı. 19.30'da başlayan toplantı Erzurum merkezdeki yeni Petlas bayimiz ve 15 kişilik satış, pazarlama ve servis ekibinin katılımıyla, bölge müdürü ve satış yöneticilerinin düzenlediği sunumların yapılmasıyla devam etti.

AKO tanıtım sunumu ardından; binek, 4x4, Suv ve yaz-kış lastikleri hakkında genel bilgi verildi. Ürünlerin sunumu yapıldıktan sonra gerçekleşen soru cevap etkinliğinde personelin markamıza geçiş sürecindeki tüm sorularına cevap verildi. AKO Grup'un Türkiye ve Dünya pazarındaki konumları; binek, Suv ve 4x4 grubu lastiklerinin çalışma performansı konusunda detaylı bilgi verildi.

Özellikle zirai grup OEM pazarı hakkında bilgilendirme yapılan toplantıda traktör firmalarının neden Petlas ve Starmaxx marka ürünlerimizi tercih ettiklerinden bahsedildi. Dünya standartlarında yapılan üretimle, 100'ün üzerinde ülkede ürünlerimizin satıldığı noktasında bilgiler verildi.

Son olarak marka gücünü yepyeni bir ürüne taşıyarak, otomotivdeki ayak izini arttıran Petlas'ın yeni markası Petlas Akü'nün kalite standartlarından ve 3 yıl garanti sisteminin sektöre yönelik

rekabeti arttırdığından bahsedildi. Bayi personelleri açısından oldukça verimli geçen toplantı, bölge satışlarının artacağı konusunda karşılıklı heyecan içerisinde son buldu.



Falken EUROWINTER HS01, Kış Lastiği Testlerinden Başarıyla Geçti

Alman otomobil dergisi Auto Bild tarafından yapılan test sonuçlarında öne çıkan EUROWINTER HS01 kış lastikleri, testler genelinde başarı gösterdi.

Türkiye distribütörlüğünü AKO Grup'un yaptığı yüksek performans lastiği markası Falken, Alman otomobil dergisi Auto Bild tarafından yapılan test sonuçlarında, EUROWINTER HS01'in güçlü yönlerini vurguladı. 245/45 R18 ebadında kış lastiklerini, BMW 5 Serisi kullanarak teste tabi tutan derginin bağımsız test uzmanları, Falken EUROWINTER HS01'in; "Tüm hava koşullarında dengeli sürüş karakterine sahip bir kış lastiği olarak, karda ve ıslak zeminlerde kısa fren mesafesinin yanı sıra konforlu sürüş karakterine sahip." olduğunu rapor ettiler.

Falken EUROWINTER HS01'in testlerde öne çıkan özelliği güvenlik oldu. Kuru zemin koşullarında 100 km/s hızda iken, ani fren durma mesafesi 41.8 metre olarak gerçekleşti. EUROWINTER HS01, karlı zeminde ise 50 km/s hızda, 26.6 metrelik karlı zemin fren mesafesi sağladı.

Kuru zemin kullanımında, EUROWINTER HS01'in merkez tam hızı 84.4 km/s olarak ölçüldü. Test sürücülerini, güvenli sürüş karakteri olarak iyi yol tutuşu ve 'balık kuyruğu' savurma tehlikesi olmayan stabil bir arka

dingil performansı aradılar. Falken EUROWINTER HS01, karlı zeminde kullanımda ortalama 66,2 km/s hızda, genel bir "iyi" işareti kazanmak için gerekli 15 önemli noktadan 10 puan aldı ve testler genelini "iyi" notu ile tamamladı.

Pazara ilk kez 2016 yılında tanıtılan Falken EUROWINTER HS01'in lansmanı Essen Motor Show'da yapılmıştı. Falken'in bu uzman kış lastiği, o

zamandan bu yana tasarımı ve yapımındaki en son teknoloji sayesinde, Avrupa'nın en zorlu kış koşullarında en üst sırada yer alıyor.

Falken EUROWINTER HS01 lastikleri, bu sezon itibarıyla en popüler 99 ebatta erişilebiliyor. Ayrıca lastiğin SUV modeli olan, EUROWINTER HS01 SUV, kış mevsimi için 39 ebattık genişletilmiş bir portföy sunuyor.



YARIŞ PİSTİNDEN YOLA!



AUTO
ZEITUNG
**HIGHLY
RECOMMENDED**
FALKEN
Azenis FK510
Dimension 225/45 R17
Issue 6/2016

FALKEN AZENIS FK510

FALKEN'in yarış pistlerindeki uzmanlığı ile üstün sürüş konforu, performans ve güvenlik için bir araya geldi.

FALKEN

AKO
abdulkadir özcan

Falken Türkiye Distribütörü

www.falkenlastik.com.tr

Petlas, Milli Takım Destek Filmleriyle Ödül Aldı

Basketbol Milli Takım Resmi Sponsoru Petlas, milli takıma destek çağrısında bulunduğu Spiker reklam filmleri serisi ile Felis, ünlü Youtuber Reynmen iş birliği ile milli takıma özel hazırladığı marş ve klibiyle de Inflow ödülünü kazandı.



**Petlas Spiker
filmleriyle
Türkiye’de spor
denince akla ilk
gelen branş olan
futbola ilgiyi
o süreçte FIBA
Dünya Kupası
için elemelerde
mücadele eden
Türkiye Basketbol
takımına çekmeye
çalıştı.**

Felis ödülünde, Üretimde Ustalık kategorisinde Başarı Ödülü’ne layık görülen Spiker filmleriyle ve Yılın En İyi Fitness & Spor Influencer Ödülü’nü aldığı Reynmen’li Basketbol Milli Takım reklamıyla ödülleri toplayan Petlas, milli takımın destekçisi olmaya devam ediyor.

Petlas Spiker filmleriyle Türkiye’de spor denince akla ilk gelen branş olan futbola ilgiyi o süreçte FIBA Dünya Kupası için elemelerde mücadele eden Türkiye Basketbol takımına çekmeye çalıştı. Petlas, Türkiye A Milli Erkek Basketbol takımına sponsor olduğunda yaptığı kampanyada tek amaç tüm sporseverlerin desteğini almaktı. Kampanya bu nedenle Dünya Basketbol Şampiyonası elemeleri sürecinde sadece basketbol takipçilerinin değil tüm sporseverlerin desteğini ve ilgisini çekmek için tüm spor branşlarının ünlü seslere sahip spikerleriyle anlaşarak düzenlendi.

Herkesin yakından tanıdığı futbol spikeri Cem Yılmaz, boks spikeri Yücel Tugan ve



yine herkesin yakından tanıdığı Formula 1 spikeri Serhan Acar, tüm branşların taraftarlarını desteğe çağırmak için kampanyanın sesleri oldular.

Reynmen'le Inflow Awards

Petlas, Basketbol Milli Takım Sponsorluğu iletişim çalışmaları kapsamında Reynmen'le yaptığı reklam çalışmasıyla bu yıl ikincisi düzenlenen INFLOW Awards'da Yılın En İyi Fitness & Spor Influencer Kampanyası Ödülü'nün sahibi oldu. Petlas ödüle, Havas İstanbul'la hazırladığı ve Reynmen iş birliğinde gerçekleşen "Basketbol Milli Takım Sponsorluğu El Ele Kampanyası" ile layık görüldü.

Ödül töreninde, Yılın En İyi Fitness & Spor Influencer Kampanyası Ödülü'nü Petlas adına alan Pazarlama Müdürü Erkal Özürün, "Bu ödül markamızın 360 derece iletişim çalışmalarının başarısının yeni bir göstergesini oluşturuyor. Konvansiyonel mecralardaki iletişim çalışmalarımızın yanı sıra, marka stratejimiz doğrultusunda özellikle genç tüketicilerimize ulaşmak için dijital projelere büyük önem veriyoruz. Bu çalışmalar, sektörümüzdeki öncü marka olma hedefimiz doğrultusunda adımlarımızı daha hızlı ve güçlü atmamızı sağlıyor." dedi.

Marka, ajans ve influencer

kampanyalarını değerlendiren ve dijital dünyanın başarılı çalışmalarını ödüllendiren INFLOW Awards, bu yıl ikinci kez düzenlendi. Yerli ve yabancı birçok influencer, marka ve ajans temsilcisinin katılımı ile İstanbul'da gerçekleşen ödül töreninde; dijital fikir önderleri, bloggerlar, sosyal medya içerik üreticileri ile yapılan pazarlama ve iletişim çalışmalarında Türkiye'nin en iyileri belirlendi. Oyuncu Enis Arıkan ile sunucu Ezgi Avcı'nın renkli sunumuyla gerçekleşen ödül töreninde, influencer,

marka ve ajans iş birliklerini teşvik etmek amacıyla 31 farklı kategoride ödül sahiplerini buldu.

Sosyal medyanın en çok takip edilen influencer'larından olan ve Reynmen adıyla bilinen Yusuf Aktaş; Youtube'da yayınladığı Derdim Olsun ve Ela videolarıyla toplam 400 milyondan fazla izlendi. Petlas ve Basketbol Milli Takımı için çektiği El Ele videosu 9 milyona yakın kişi tarafından izlenerek büyük beğeni topladı.



KIŞ LASTİKLERİNDE
BU HESAP TAM SİZE GÖRE!

$$2 + 2 = 3$$

PETLAS'TA İKİ ARTI İKİ ÜÇ EDER,
DÖRT LASTİK ALAN ÜÇ ÖDER.



CARDFINANS VE
MAXIMUM KART'A ÖZEL

**PEŞİN FİYATINA
8 TAKSİT FIRSATI!**

CARDFINANS

maximum

petlas
"Türkiye'nin Lastiği"

www.petlas.com.tr

[f](#) [t](#) [i](#) [g](#) [+](#) [m](#) /petlasglobal

04/11/2019-31/12/2019 tarihleri arasında Petlas marka Binek, SUV/4x4 ve Hafif Ticari (17,5" jant hariç) kış lastiklerinden 4 adet alıma 3 adet fiyatı uygulanacaktır. Kampanya, Türkiye genelindeki Petlas tabelalı yetkili satıcı mağazalarından kampanyaya katılanlarda geçerli olacaktır. Kampanyalı lastik fiyatları www.petlas.com.tr sitesinde görülebilir. Abdulkadir Özcan Otomotiv Lastik San. ve Tic. A.Ş. uygulanacak fiyat listesinde ve kampanya koşullarında değişiklik yapma veya kampanyayı sonlandırma haklarını saklı tutar. **QNB Finansbank Kredi Kartlarına özel 8 taksit kampanyası detayları:** 31 Aralık 2019 tarihine kadar sürecektir. QNB Finansbank Ticari kartları kampanyaya dahil değildir. HSBC kartları + taksit kampanyasına dahil değildir. Kampanyadan faydalanmak için işlemler mutlaka QNB Finansbank POS'undan geçmelidir. 100 TL ve üzeri 2 taksitli alışverişlere kart hamilinin isteği üzerine +6 taksit imkanı sunulacaktır. QNB Finansbank Ticari kartları kampanyaya dahil değildir. CardFinans Fix sahipleri CardFinans Fix "ARTI PAKET"e dahil olmaları durumunda +6 taksit kampanyasından faydalanabilecektir. CardFinans Fix "Artı Paket" ücreti vergi dahil aylık 10 TL'dir ve CardFinans Fix'inizden tahsil edilecektir. CardFinans Fix Artı Paket'e dahil olmak ve bilgi almak için 0 850 222 0 900'ü arayabilirsiniz. Artı taksit kampanyasından faydalanılması halinde bu kampanya kapsamında yapılan harcamalar için ticari kredi kartının harcama vadeliendirme ve harcama taksitlendirme; bireysel kredi kartının taksit kolay ve harcama öteleme özelliklerinden yararlanılamaz. Banka kartları, Artı Paket'e dahil olmayan CardFinans Fix'ler, Enpara kredi kartları ve ParaPuan kullanılarak yapılan alışverişler artı taksit kampanyasına dahil değildir. QNB Finansbank kampanya koşullarında değişiklik yapma hakkını saklı tutar. **İş Bankası Kredi Kartlarına özel 8 taksit kampanyası detayları:** 31 Aralık 2019 tarihine kadar Maximum Kart'a özel 100 TL ve üzeri 2 taksitli alışverişlerde ilave 6 taksit kampanyası yürütülecektir. Kampanyaya Maximiles, MercedesCard kartları dahildir. Kampanyaya Şirket Kredi kartı, Vadematik, Maximum Aidatsız Kart ve İş'te Üniversiteli Aidatsız Kredi Kartı dahil değildir. İş Bankası kampanya koşullarında değişiklik yapma hakkını saklı tutar.

İnsanlık Tarihini Őekillendiren Pek ok Medeniyete Ev SahipliĐi YapmıŐ İrak

UNESCO Dnya Mirası Listesi'ne alınan Erbil Kalesi, 10 imparatorluĐa baŐkentlik yapmıŐ Babil Őehri, benzersiz mutfaĐı ve ok daha fazlasıyla İrak'ın zenginlikleri 60. sayımızda sizlerle...

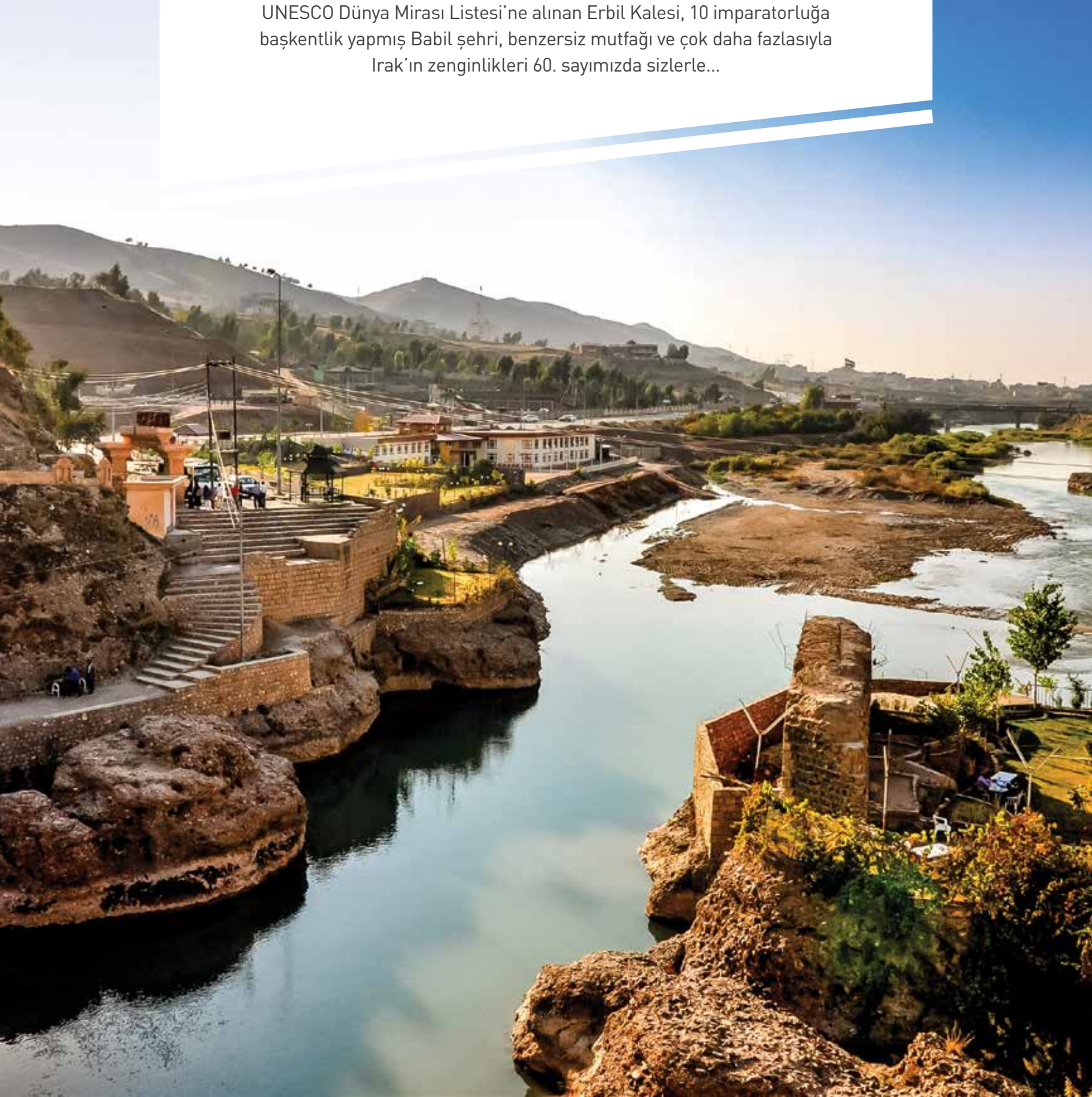

İnsanlık tarihinin en önemli ilklerinin yaşandığı Mezopotamya medeniyetlerine ev sahipliği yapan bir coğrafyada yer alan Irak, “Medeniyetlerin Beşiği” olarak da anılıyor.

Irak, tarihte ev sahipliği yaptığı medeniyetlere ve köklü geçmişine dair görkemli izler barındırıyor olsa da, 2003'te ABD işgali ile başlayan iç karışıklığın etkisi ile gezginlerin güvenle seyahat edebileceği bir ülke olma hüviyetini kaybetmiş durumda.

Ülkemizin güneydoğu komşusu olan Irak'ın Türkiye ile birlikte İran, Suudi Arabistan, Kuveyt, Ürdün ve Suriye ile kara sınırı, Basra Körfezi'nde ise 58 km'lik kıyı şeridi bulunuyor. Subtropikal iklimin görüldüğü ülkede oldukça kurak geçen yaz aylarında sıcaklık 40 derecenin, hatta zaman zaman 48 derecenin üzerine çıkabiliyor. 438,317 km²'lik bir alana yayılan ülkenin nüfusu ise 37 milyonun üzerinde.

Ülkede hakim dil Arapça. Ülke halkı Arapların yanı sıra Kürtler, Türkmenler ve pek çok farklı etnik topluluktan oluşuyor. 9,5 milyonluk nüfusu ile başkent Bağdat ülkenin en büyük yerleşim yeri. Irak'ın diğer büyük kentleri ise Basra, Musul, Erbil ve Kerkük.

İnsanlık tarihinin en önemli ilklerinin yaşandığı Mezopotamya medeniyetlerine ev sahipliği yapan bir coğrafyada yer alan Irak, “Medeniyetlerin Beşiği” olarak da anılıyor. Tarımın, şehirleşmenin, yazının ve yasaların doğduğu bu bölgede; Akadlar, Sümerler, Asurlar, Babiller medeniyetin temellerini attı. Irak, İslam'ın Altın Çağında beş asır boyunca İslam dünyasının merkezi

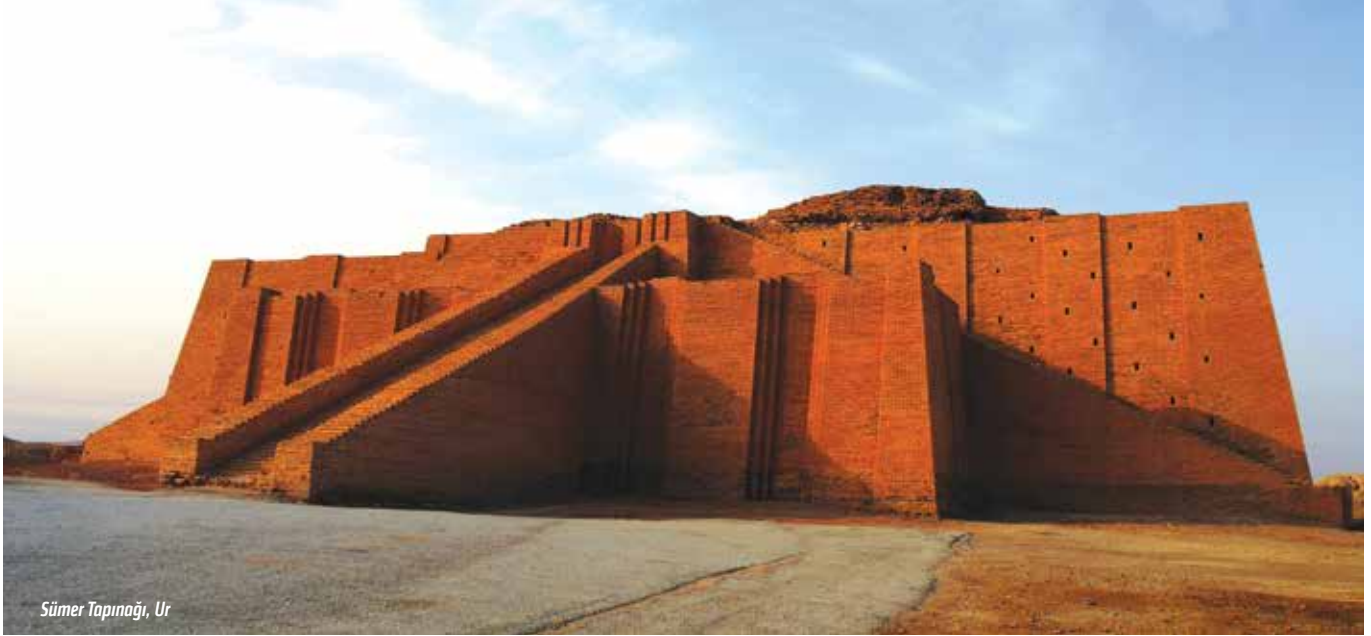

Sümer Tapınağı, Ur

oldu. Sonra Selçuklular, Moğollar, Timur, Safeviler ve en son Osmanlılar... Özetle Irak, tarihe yön veren hemen her medeniyetin iz bıraktığı, olağanüstü bir tarihi zenginliğe sahip bir ülke.

1. Dünya Savaşı'nda İngilizlerin kontrolüne giren Irak, 1932'de bağımsızlığını ilan etti. Monarşiye başkaldırılan 1958 yılında ise cumhuriyet rejimi ile yönetilmeye başlandı. Ne var ki, ülkenin demokrasi tarihi büyük ölçüde diktatörlükten ileriye gidemedi. Uzun yıllar süren BAAS yönetimi, 2013 yılındaki Amerika işgali ile sona erdi ancak bu kez de ülkede farklı grupların arasındaki iktidar mücadeleleri,

sonrasında ortaya çıkan DAESŞ tehdidi ve uzun süren iç çatışmalar nedeniyle son yüzyılda ülkenin yüzü bir türlü gülmedi.

Irak'ın 225 milyar dolar büyüklüğündeki ekonomisi büyük ölçüde petrol üretimine dayanıyor. Öyle ki, ülkenin ihracatının %95'inden fazlası tek bir kalemin ihracatından ibaret: Ham petrol.

İstihdam yaratmada ve halkın genelinin refahını yükseltmede başarılı olamayan bu ekonomik model ile ülke ekonomisi tamamen tek bir doğal kaynağa bağlı halde. Petrol piyasasının durgunlaşması ve ülkedeki iç karışıklıkların etkisiyle Irak ekonomisi son dönemde negatif büyüme rakamları sunuyor.



Oldukça bereketli topraklar üzerinde yer alan ülkenin başlıca tarım ürünleri buğday ve arpa gibi hububatlar ile sebzeler ve hurma. Sanayi üretiminde ise petrole dayalı ürünlerin dışında kimya, tekstil ve deri sektörlerinin geliştiğini söylemek mümkün.

Ülkenin en önemli ihracat pazarları; Hindistan, Çin, ABD ve Kore iken ülkenin ithalatında en önemli ticaret ortağı Türkiye. Ülkemizi Çin, Kore ve Rusya takip ediyor.

Gezilecek Yerler

Erbil

Ülkenin kuzeyinde yer alan Erbil, Irak'ın en büyük dördüncü şehri. Son dönemde yapılan yatırımlar ile canlı bir ticaret merkezi haline gelmeye başlayan şehirde 7000 yıllık bir geçmişe uzanan ve bu yönüyle UNESCO Dünya Mirası Listesi'ne alınan Erbil Kalesi görülmeye değer. Bölgenin kültürü ve tarihini özetleyen pek çok önemli esere ev sahipliği yapan Erbil Medeniyet Müzesi de, yolu bu şehre düşenlerin görmeden ayrılmaması gereken yerlerden bir diğeri.

Ur

Akad Ay Tanrıları'na ibadet için MÖ 21. yüzyılda yapılmış olan UR Ziggurati, ülkenin güneyinde, Fırat Nehri'nin 15 km kadar batısında yer alıyor. İnşa edildiği dönemde dini törenler dışında tarım mahsullerinin ticareti için de kullanılan bu basamaklı piramit, ülkenin bulunduğu coğrafyanın köklü tarihine işaret eden çok sayıda eserden sadece biri.

Bağdat

Abbasi başkenti Bağdat, İslam'ın Altın Çağı olarak bilinen dönemde tüm dünyada "Bilgeliliğin Merkezi" olarak tanınıyordu. Bu günlerde ancak özel izinle girilebilen Yeşil Bölge'de kalan Irak Ulusal Müzesi, 2003 yılındaki işgalde yağmalanmadan önce insanlık tarihinin en önemli eserlerinden ve el yazmalarından pek çoğuna ev sahipliği yapıyordu. Bağdat'ın meşhur yapıları arasında Meçhul Asker Anıtı ve Şehitler Anıtı ile, Dicle'ye bakan 2 katlı bir



yapı olan ve kullanım ömrünün büyük çoğunluğunda eğitim merkezi olarak hizmet veren Abbasi Sarayı sayılabilir.

Uzunca bir süre İslam dünyasının en önemli alimlerinin bir araya geldiği bir cazibe merkezi olan şehirde, Hanefi Mezhebi'nin kurucusu İmam-ı Azam Ebu Hanife'nin türbesini ziyaret etmek mümkün.

Bağdat'ın 40 km kadar güneyinde yer alan Al Madain kasabasında ise, Asr-ı Saadet'in önemli isimlerinden Selman-ı Farişî'nin türbesi ve ülkenin önemli tarihi yapılarından biri olan Taq-i Kisra kubbesi yer alıyor.

Basra

Mezopotamya'nın bittiği, Fırat ve Dicle'nin uzun yolculukları sonrasında

birbirine kavuştuğu Şattülarap'ta kurulmuş olan Basra, ülkenin tek limanını bulundurmasının yanı sıra, petrol üretiminin de önemli bir kısmına ev sahipliği yapıyor. Bir bölümü palmye ormanları ile süslü verimli bir ovada yer alan kent, Irak ekonomisinin yıldızları arasında yer alıyor.

Kerbela

680 yılında Hz. Hüseyin'in şehit edildiği şehir olan Kerbela, her yıl Şii inancına mensup 30 milyondan fazla insanın ziyaret ettiği bir dini merkez konumunda. Hz. Hüseyin'in türbesinin bulunduğu Kerbela'nın yanı sıra, şehrin 75 km güneyinde yer alan Nəcəf de Şii inancı için önem taşıyan yerlerden bir diğeri.

Bu iki şehirde yer alan, kristallerle süslenmiş kubbelere sahip dini yapıları ziyaret etmek, alışılmıőın dıőında mimari yapılar görmeyi seven gezginler için tam anlamıyla bir göz ziyafeti sunuyor.

Babil

İslam'ın Altın Çađı'ndan çok daha önce, Mezopotamya'da; medeniyetin şekillendiđi, insanların yerleőik hayata geçip büyük şehirler inşa etmeye baőladıđı, bilgi birikimlerini ve hikayelerini yazıya dökmeye karar verdikleri, kanunlar yazıp faaliyetlerini kayıt altına aldıkları bir şehirdi Babil. O ilk dönemlerde bile; insanların, fikirlerin, ticari malların ve sanat eserlerinin bir araya geldiđi en büyük buluşma noktasıydı. Ancak 10 imparatorluđun başkenti olarak seçilen, Büyük İskender ve Persler arasındaki savaőlara ev sahipliđi yapan Babil'den

geriye sadece bir harabe yığını kalmıő durumda. Bugün aslı Berlin'de olan İőtar Kapısı'nın bir replikasının bulunduđu, bir zamanlar var olduđuna inanılan ünlü asma bahçelerine dair hiçbir izin kalmadıđı Babil'i görmek, 2300 yıl gibi bir zaman diliminin büyüklüğüne ve zamanın karşısında insanođlunun gelip geçiciliđe dair derin düşüncelere ilham veriyor.

Musul

640 yılında yapılan görkemli Emeviye Camii'nin yer aldıđı musul, Irak Devleti'nin DAEŐ ile yaptıđı yıkıcı çatıőmaların yarattıđı güvenlik zaafiyeti nedeniyle maalesef ziyaret edilemiyor.

Samarra

Bađdat'a 2 saat mesafedeki Samarra'da, Abbasi mimarisinin en tipik unsurlarını yansıtan büyük Samarra Ulu Camii ve bu caminin helezonik minaresi görülmeye deđer.



Ulu Cami Minaresi, Erbil

Ne Yenir?

Esasında Irak mutfađının meőhur yemekleri olarak sıralayabileceğimiz yemeklerin pek çođu, hem cođrafi yakınlık hem de yüzyıllar boyunca birlikte yaőanmıő olmasının etkisiyle Türk mutfađına has yemekler arasında da sayılabilir. Irak'ta sevilerek tüketilen ve pek çođu okuyucularımıza tanıdık gelecek olan yemeklerin bazıları őöyle:

Yavaő piőirilmıő et ve basmati pirincinden yapılmıő pilavın bir araya geldiđi Biryani

Kebabı Irak'ta düđünlerin ve bayram sofralarının vazgeçilmez yemeđi. Etlili bamyaya ve kızartılarak ya da haőlanarak piőirilen içli köfte de aőınası olduđumuz yemeklerden.

Etlili ve bolca baharatlı olarak hazırlanan "sođan dolması", "nan" adı verilen bir çeőit yufka ve ekmekle yenen etli ve sođanlı bir nohut çorbası olan "tashreeb" ve gül suyu eklenerek servis edilen künefe, Irak mutfađının bilinen lezzetleri.



Irak'da AKO

Abdülkadir Özcan A.Ő., ölkemizin en büyük ihracat pazarlarından biri olan Irak'ta 90'lı yıllardan beri aktif durumdadır. Ölkemizden çıkan Fırat ve Dicle'nin bereketi ile beslediđi Mezopotamya'da, tarihin ilk dönemlerinden itibaren yođun olarak yürütölen tarımsal faaliyetlere

bugün Petlas ve Starmaxx markalı zirai lastiklerimiz damgasını vurmaktadır.

Irak ile ölkemiz arasındaki tarihi ve kültürel bađların yanı sıra lojistik avantajlarımızın da etkisi ile AKO; zirai, endüstriyel ve hafif ticari lastik segmentlerinde pazardaki lider konumunu sađlamlaőtırmaktadır.

Irak pazarında binek ve 4x4 araç lastikleri kategorilerinde de önemli bir satış rakamına ulaşan Abdülkadir Özcan, son dönemde Türkiye ile Irak arasında yaőanan ticari yakınlaşmanın bir yansıması olarak giriş yapmıő olduđu TBR segmentinde de iddialı bir konum elde etmeyi planlamaktadır.

TOYO TIRES

driven to perform

Toyo Tires Üretim Kapasitesi Artıyor

Merkez üssü Japonya'nın Hyogo kentinde bulunan Toyo Tires, üretim kapasitesini güçlendirmeye karar verdi.



2017 yılında başladığı dört yıllık orta vadeli iş planı doğrultusunda hareket eden Toyo, ürün dayanıklılığını arttırmak, Kuzey Amerika'da artan satışları karşılayabilmek, Ar-Ge ve teknik kapasiteleri sağlayabilmek gibi konu başlıklarını tekrar ele alarak sektördeki yerini daha da ileri taşımayı amaçlıyor.

Pazardaki diğer lastik firmalarıyla olan rekabetinde çok büyük bir avantaj elde eden Toyo, pikap ve büyük arazi araçlarının satışlarının arttığı Kuzey Amerika pazarında doğan lastik ihtiyacını karşılamak için harekete geçiyor. Bu tür geniş çaplı lastiklerin ihtiyacından beklenen artışın, 2020 yılı ve sonrasında bile devam edeceği öngörülüyor. Bu öngörü doğrultusunda harekete geçen Toyo, üretim kapasitesini daha da güçlendirmek için yeni

bölgelere üretim ekipmanı kurmaya karar verdi.

Toplamda 7 milyar yen yatırım yapılan ve Eylül 2020'de başlayacak ekipman kurulumundan sonra üretime ancak Ocak 2021'de geçilmesi planlanıyor. Lastik üretim kapasitesindeki bu artış, 120 yeni iş kolunun açılması bekleniyor.

Toyo Lastik Grubu'nun en büyük lastik üretim tesisi olan TNA, Ocak 2019 itibarı ile 50 milyonuncu lastiğini üretti. Öncelikle Kuzey Amerika pazarı için kamyonet ve SUV'lar için hafif kamyon lastikleri ve diğer büyük çaplı lastikleri üreten ve satışını gerçekleştiren TNA, üretim kapasitesini birçok adımla artırıyor. Tüm tesiste son derece otomatik ve tescilli bir üretim sistemi olan Gelişmiş Lastik İşletme Modülü (A.T.O.M) kullanılmakta.





DOĞA DOSTU

NANOENERGY 3

Kompakt ve orta sınıf otomobiller için üretilen yeni NanoEnergy 3, güvenliği, dayanıklılığı, yakıt tasarrufunu ve verimliliği garanti eder.



TOYO TIRES
driven to perform



abdulkadir özcan

Toyo Türkiye Distribütörü
www.toyotr.com

MAXXIS®

Maxxis Lastiklerini Kullanan ABD Takımı, Uluslar Kupası'nda Zirveye Yerleşti

Maxxis lastiklerini kullanan ABD takımı Bluegrass Milletler Kupası'nda galip geldi.



Profesyonel erkekler yarışına katılan 23 ülkenin rekabeti sonucunda yarış kazanan, Richie Rude ve Shawn Neer oldu. Uluslararası Bisiklet Birliği tarafından tasdik edilen ilk yarış olan ve 29 Eylül'de gerçekleşen final yarışı, İtalya'nın Ligurya kentinde gerçekleşti.

Beş aşamalı yarışta baştan sona üstünlük kuran Rude'u, Maxxis'in sponsor olduğu İsveç binici Robin Wallner takip etti. Seyircilere adeta bir şov yaşatan Wellner,

bir yandan İsveç takımının iletişim içinde kalmasına yardım ederken diğer yandan seyircileri kasıp kavurdu. Rhys Verner ise üçüncü sırada yerini aldı.

Kadınlar yarışında Bex Baraona ve Büyük Britanya Takımı'ndan Becky Cook ikinci sırayı aldı. Kanada Takımı'ndan Miranda Miller ve Andreane Lanthier Nadeau, yarış boyunca istikrarlı bir performansın ardından üçüncü olurken Anna Newkirk, ABD takımının U21'de ikinci sıraya

yerleşmesinin ardından podyumu süsledi.

Yarışmaların sonunda mikrofonlara konuşan, Uluslar Kupası Direktörü Chris Ball, "İnanılmaz bir spor hafta sonu geçirdik. Binicilerin takım formatını kucakladığını ve birlikte çalıştığını görmek, podyumda kazanan takımları izlemek ve madalyaları takanları görmek inanılmazdı. Çok heyecan verici yeni bir etkinliğin başlangıcına tanıklık ediyoruz." dedi.



MAXXIS®



Maxxis Türkiye Distribütörü
www.maxxistr.com

Zor Yollar Onunla Çok Kolay

RM905

Çekiş aksı kullanımı için tasarlanmış, yol dışı (Off-Road) lastiğidir. Şantiye ve lastiği zorlayan her türlü arazi şartlarında uzun ömür, hasar direnci ve en üstün çekişi sağlamak için geliştirilmiştir. Yol dışında ve şantiyede her pozisyonda kullanılabilir.



KULLANIM

Optimize edilmiş sırt genişliği, dolu/boş oranı ve diş derinliği ile yol dışında üstün çekiş, dayanıklılık ve uzun ömür sunar.

Üstün dayanımlı karkas yapısıyla kaplamaya uygundur.

Özel sırt karışımı ile aşınma direnci, kesilmelere, yırtılmalara ve kopmalara karşı dayanıklılık sağlar.

TASARIM

Birbirine bağlanarak kuvvetlendirilmiş bloklar ile dengeli sürüş performansı ve kopmalara karşı yüksek dayanıklılık sunar.

Güçlü blok yapısı ile arazide üstün çekiş sağlar.

Geniş ve açılı oluklar taş tutmayı en aza indirir, çamurun hızlı bir şekilde tahliye edilmesini sağlar.

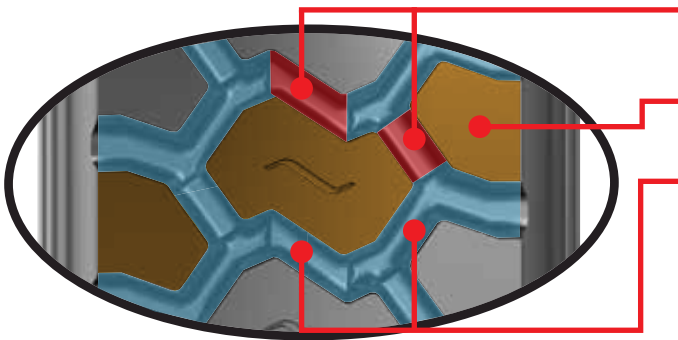

POZİSYON - UYGULAMA

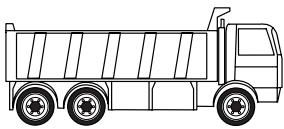

POZİSYON



YOL DIŞI (OFF ROAD)

Buzda ve Karda Üstün Performans

PRO URBAN RUW550

7 derecenin altında karlı, buzlu ve ıslak zeminde en üst performansı ve güvenliği sağlamak için geliştirilmiş, üzerinde M+S ve kar tanesi işaretlerini taşıyan bir çekiş aksı şehir içi otobüs lastiğidir.



KULLANIM

En iyi hale getirilmiş omuz genişliği ve diş derinliği ile uzun ömür ve düzensiz aşınma direnci.

Sürtünmelerden dolayı oluşan aşınmaları kontrol edebilmek için yanaklara yerleştirilmiş aşınma göstergeleri.

Özel sırt karışımı ile düşük hava sıcaklıklarında üstün yol tutuş ve güvenlik.

Duraklara yaklaşırken gerçekleştirilecek kaldırım sürtmelerine karşı güçlendirilmiş yanaklar.

TASARIM

Üzerinde kılcal zikzak lameller bulunan blok yapı sayesinde karlı ve buzlu zeminde üstün çekiş, kısa fren mesafesi ve yüksek emniyet sunar.

Sık dur - kalklar için özel geliştirilmiş sırt karışımı, birbirine bağlanarak kuvvetlendirilmiş bloklar ile şehir içi kullanımda üstün performans ve uzun ömür sağlar.

Yönlü, blok tip sırt deseni ile asfalt üzerinde dengeli sürüş, ıslak ve karlı zeminlerde mükemmel tutunma ve çekiş sunar.

Farklı büyüklüklerdeki blok dizilimi ile azaltılmış desen gürültüsü sunar.

Beş çevresel oluk kanalı ile mükemmel su/çamur/kar tahliyesi sağlar.

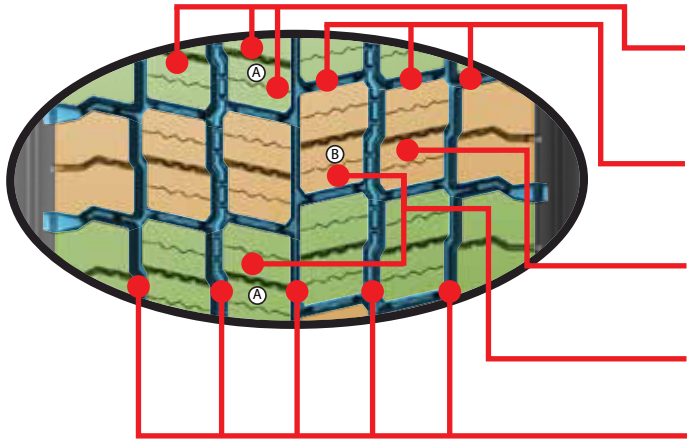

POZİSYON - UYGULAMA

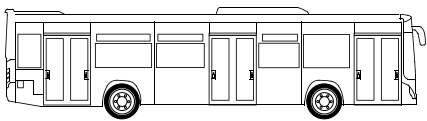

POZİSYON

UYGULAMA

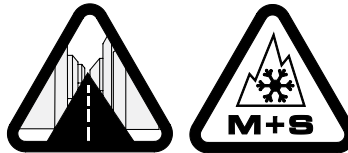

ŞEHİR İÇİ

Üstün Teknoloji,
Üstün Güvenlik

SNOW MASTER W651

EKSİZ TOPUK TELİ VE SERT TOPUK DOLGUSU

Eksiz topuk teli, yüksek dayanımlı kat ve özel profilli sert topuk dolgusu ile dış etkilere karşı direnç, üstün çekiş performansı, yanal dayanıklılık ve viraj alış üstünlüğü.



SÜRÜŞ VE KONFOR

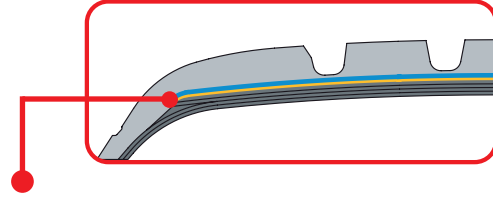

Eksiz "0" derece spiral naylon takviye kuşak ve geniş çelik kuşaklar ile iyileştirilmiş sürüş konforu, yüksek hızda dengeli ve emniyetli sürüş, üstün yol tutuş performansı.

KARIŞIM TEKNOLOJİSİ

FST geliştirilmiş tam silikalı sırt karışımı ile düşük sıcaklıklarda esnekliğini koruma ve karlı/buzlu zeminlerde yüksek tutunma kabiliyeti.



TASARIM

Geniş yanal oluklar ve dönme yönüne optimize edilmiş bloklarla karlı zeminlerde yüksek fren emniyeti.

Z - Biçimli ince kerfler ile buzlu ve karlı zeminlerde yüksek performans.

İç tarafta V kanallı taban deseni ile düşük gürültü ve yüksek sürüş konforu.

Çevresel ve yanal oluklar ile hızlı ve etkin su tahliyesi.

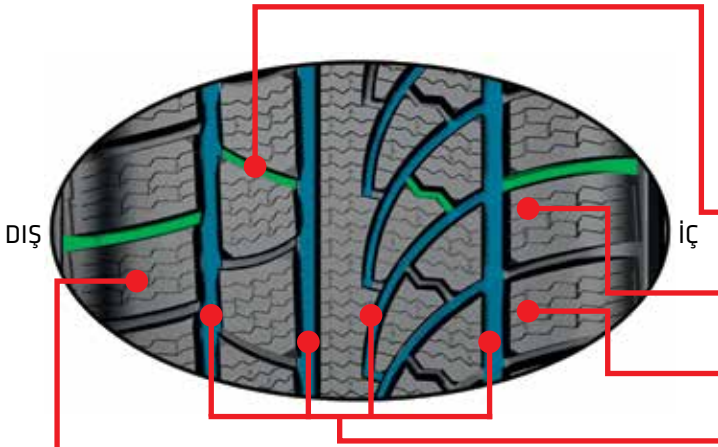

Dış tarafta blok tip taban deseni ile yüksek manevra ve viraj alma kabiliyeti.

Konforlu Sürüşler

EXPLERO W671

EKSİZ TOPUK TELİ VE SERT TOPUK DOLGUSU



Eksiz topuk teli, yüksek dayanımlı kat ve özel profilli sert topuk dolgusu ile dış etkenlere karşı direnç, üstün çekiş performansı, yanal dayanıklılık ve viraj alma üstünlüğü.

SÜRÜŞ VE KONFOR

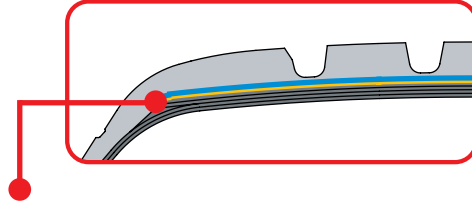

Eksiz "0" derece spiral naylon takviye kuşak ve geniş çelik kuşaklar ile iyileştirilmiş sürüş konforu, yüksek hızda dengeli ve emniyetli sürüş, üstün yol tutuş performansı.

KARIŞIM TEKNOLOJİSİ

FST teknolojisi ile geliştirilmiş tam silikalı sırt karışımı ile düşük sıcaklıklarda esnekliğini koruma ve karlı/buzlu zeminlerde yüksek tutunma kabiliyeti.



TASARIM

Yanal oluklar ve dönme yönüne optimize edilmiş bloklarla karlı zeminlerde yüksek fren emniyeti.

Z - Biçimli ince kerfler ile buzlu ve karlı zeminlerde yüksek performans.

İç tarafta V - kanallı taban deseni ile düşük gürültü ve yüksek sürüş konforu.

Çevresel ve yanal oluklar ile hızlı ve etkin su tahliyesi.

Dış tarafta blok tip taban deseni ile yüksek manevra ve viraj alma kabiliyeti.

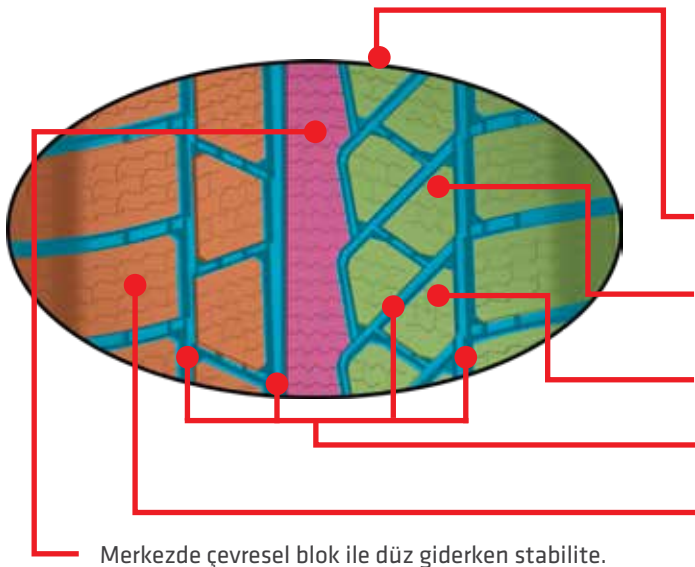

Merkezde çevresel blok ile düz giderken stabilite.

BİZ UÇSUZ BUCAKSIZ KONYA OVASI'NDAN GEÇMİŞİZ, AMERİKA'NIN YOLLARI NE Kİ...

**PETLAS. TÜRKİYE'NİN LASTİĞİ,
DÜNYANIN TERCİHİ.**



www.petlas.com.tr

[f](#) [t](#) [i](#) [s](#) [y](#) /petlasglobal

petlas
"Türkiye'nin lastiği"

ÜSTÜN YOL TUTUŞ PERFORMANSI

PT741



EKSİZ TOPUK TELİ VE SERT TOPUK DOLGUSU

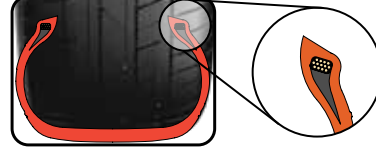

Eksiz topuk teli, yüksek dayanımlı kat ve özel profilli sert topuk dolgusuyla dış etkilere karşı direnç, üstün çekiş performansı, yanal dayanıklılık ve viraj alışı üstünlüğü sağlar.

SÜRÜŞ VE KONFOR

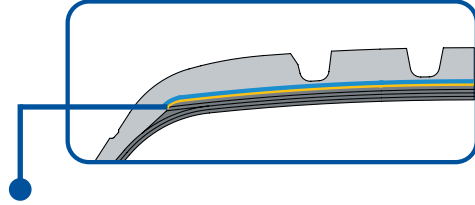

Eksiz "0" derece spiral naylon takviye kuşak ve geniş çelik kuşaklarla iyileştirilmiş sürüş konforu, yüksek hızda dengeli ve emniyetli sürüş, üstün yol tutuş performansı sunar.

KARIŞIM TEKNOLOJİSİ

Performans odaklı silika karışımı teknolojisi kullanılarak geliştirilmiş özel kauçuk ve silika içeren sırt karışımıyla düşük yuvarlanma direnci, düşük yakıt sarfiyatı ve yüksek ıslak-kuru zeminde kavrama performansı sağlar.



TASARIM

Çevresel merkez blok yol zeminiyle sürekli temas ederek istikrarlı ve dengeli sürüş sağlar.

Asimetrik sırt deseniyle kuru ve ıslak zeminde yüksek performans sunar.

Geniş omuz bloğu, yola temas eden yüzeyi artırarak kuru zemin performansını iyileştirir, yüksek viraj performansı, manevra kabiliyeti ve düzensiz aşınma direnci sağlar.

Lastiğin iç tarafına göre daha dolu olan dış tarafı ve özel tasarlanmış kanal yapısıyla kuru ve ıslak zeminde dönüşlerde yeri daha iyi kavrar, araç stabilitesini artırır.

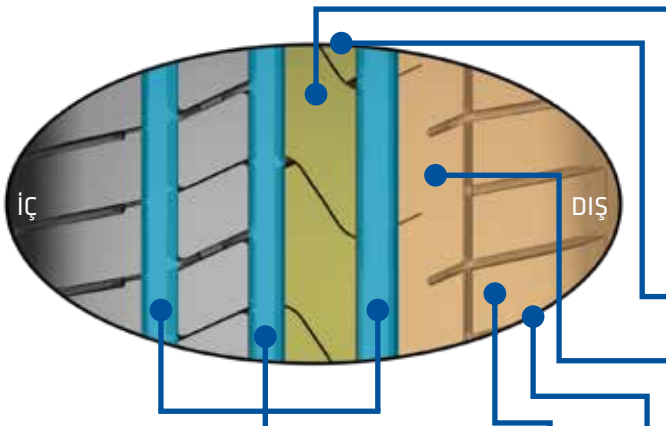

Çevresel 3 kanal ile hızlı ve etkin su tahliyesi.

Özel tasarlanmış blok dizilimi, minimize edilmiş yol-desen gürültüsü ve yüksek sürüş konforu sunar.

Karabulut Oto Lastik

Afşin - Kahramanmaraş
Burhan Karabulut

petlas



Bizce Petlas'ın uygun fiyatları, ürüne ulaşmadaki kolaylığı, lojistik desteği bizleri rakiplerimizden ayırıyor.

2005 yılında otobüs şoförlüğü yaparken merakımla girdiğim sektörde lastik işini çok sevdim. Petlas'ın saha teşkilatının donanımlı olması, müşterilerine verdiği güven, bayisinin her daim arkasında durması gibi etkenler Petlas markasını

seçmemi sağladı. Her zaman yetkili kişilere kolay ulaşabiliyoruz. Bütün bunlar AKO bayisi olmamı sağladı.

Petlas otomobil ve minibüs grubu ürünlerini en çok sattığımız müşterilerimiz, onlara olan ilgi ve

saygımızdan dolayı bizleri tercih ediyorlar. Çok uzun süredir bu işin içinde olduğumuz için güvenlerini kazandık.

Petlas markası çok büyük bir aile ve bu ailenin içinde bizler de varız. Bölgemizdeki diğer markalar Petlas



ile rekabete bile giremiyor. Günbegün kendimizi geliştiriyor, çıtayı daima yükseklerde tutuyoruz. Bizce Petlas'ın uygun fiyatları, ürüne ulaşmadaki kolaylığı, lojistik desteği bizleri rakiplerimizden ayırıyor.

Araç kullanıcılarına ise seyahate çıkmadan önce lastik basınç ölçümlerini yaptırmalarını ve güvenle yola çıkmalarını öneriyoruz.



BİZ TOKAT'IN KALELERİNİ GÖRMÜŞÜZ, ALMANYANIN KALELERİ NE Kİ...
**PETLAS. TÜRKİYE'NİN LASTİĞİ,
DÜNYANIN TERCİHİ.**



www.petlas.com.tr

[f](#) [t](#) [i](#) [+](#) [y](#) /petlasglobal

petlas
"Türkiye'nin lastiği"

Dünder Jant

Selçuklu - Konya
Zühtü Dünder

AKOJANT



BAYİLER



AKO ile çalışmaktan çok memnunuz çünkü teslimatı çok hızlı ve ödeme kolaylıkları için alternatifler çok fazla.

Babama ait olan şirkette, 2005 yılında sektöre giriş yaptım. Yıllarca sökme-takma kapsamında işçi olarak çalıştıktan sonra 2015 yılında Dünder Jant Lastik olarak kendi firmamı kurdum. Sektörde AKO ile çalışan kişilerin çokluğu beni de düşündürdü. AKO'yu seçmemdeki asıl neden ise jant çeşitliliği ve ürün fiyatlarıydı.

Genellikle performans grubu ürünleri çok sattığımız bayimizde 17" ve üzeri lastik ebatları daha çok tercih ediliyor. Müşterilerimizi para değil daima iş yerimize gelecek dostlar olarak görüyoruz. Para herkesten kazanılır ancak bir dost zor kazanılır. Müşterilerimizin sürekliliğini, işimizi düzgün yapmamıza ve güler yüzümüzden ödün vermememize bağlıyoruz. Müşterilerimiz özellikle Starmaxx ve Petlas markalarından duydukları memnuniyeti her fırsatta dile getiriyorlar.

İşimizi geliştirmek için müşterilerimizin talepleri doğrultusunda ürünler getirmeye ve ürün çeşitliliğimizi arttırmaya çalışıyoruz. Zamanla daha

büyük bir iş yerinde müşterilerimize hizmet vermek istiyoruz.

Sektörümüzde birçok rakip var ve bu rakiplerimizden bazıları hiç kazanmadan ya da zararına mal satıyorlar, bu da sektörü kötü etkiliyor. Markamızı rakiplerinden ayıran en büyük özellikleri kurumsallık ve garanti koşullarının

güzelliği olarak görüyoruz. AKO ile çalışmaktan çok memnunuz çünkü teslimatı çok hızlı ve ödeme kolaylıkları için alternatifler çok fazla.

Araç sürücülerine yazın yazlık, kışın ise kışlık lastik kullanmalarını ve lastik kullanımlarına dikkat etmelerini öneriyoruz.



Bahadır Otomotiv

Merkez - Kırklareli
Kudret Aygöl

UZMANLASTİK



AKO'nun ürünlerinin arkasında durması ve çalışma koşulları bizleri etkiledi.

Sektöre oto yedek parça satışı ile başladım ve akü, lastik, jant satışı ile devam ettim. AKO ile çalışmamızda etkisi olan birçok faktör vardı. Bu faktörler arasında AKO sayesinde müşterilerimize yapabildiğimiz doğru yönlendirmeler de var. Ayrıca AKO'nun ürünlerinin arkasında durması ve çalışma koşulları bizleri etkiledi.

Sezonuna göre değişiklik gösteren satışlarımızda en fazla yeri lastik ve akü kaplıyor. Her daim müşterilerimizi doğru yönlendirdiğimiz ve dürüst olduğumuz için müşterilerimiz bizleri tercih ediyorlar. Ürünü doğru anlatmamız daha sonra yaşanabilecek sorunları önlememizi sağlıyor.

Bölgemizde rekabet var ve her zaman da olacak. Bizleri daha iyi olmaya sürükleyen

etmenlerden birisi de budur ama şu an olmak istediğimiz yerdeyiz. Kalitemiz ve fiyatımız bizleri rakiplerimizden ayırıyor. Müşterimizden aldığımız dönüşler hep olumlu oluyor.

AKO ile çalışmaktan çok memnunuz ve elimizden gelenin en iyisini sunduğumuzu düşünüyoruz.



Uçar Otomotiv

Selçuklu - Konya
Ali Rıza Odabaşı

OTO ÇARÇABUK LASTİK - SERVİS



BAYİLER



Hem şehrimizde büyümek hem de AKO'nun büyümesine yardım etmek istiyoruz.

1986 yılında ikinci el lastik satışı ile giriş yaptığım sektörde 21 yıldır çalışıyorum. Firma olarak misyonumuz: müşterilerimizin seyahatleri sırasında güvenliklerini, huzurlarını ve konforlarını garanti altına almak, dinamik bir ekip çalışması ile hızlı ve rekabetçi avantajlar sunmaktır. Ayrıca müşteri beklentilerine odaklanmış bir mükemmellik anlayışı ile fark yaratacak kaliteli ve güvenilir hizmetler vermek istiyoruz.

AKO bayisi olmayı tercih etmemizin nedeni AKO'nun yerli lastik üreticisi olması ve aynı zamanda bayisine kar ve rekabet gücü sağlamasıydı. Ayrıca marka çeşitliliği de müşterilerin ilgisini çekmemizi sağlıyor. Performans gruplarını ise daima mağazamızda buldurmaya özen gösteriyoruz. Lastiğin yanı sıra akü ve jant alanında da hizmet sunuyoruz. 13" janttan 22" janta kadar bütün otomobil jantlarını satıyoruz.

Hem şehrimizde büyümek hem de AKO'nun büyümesine yardım etmek istiyoruz. Bayiliğini yaptığımız ürünün yüksek kaliteli ve uygun fiyatlı olması müşterilerimizi ziyadesiyle memnun bıraktığı için her geçen gün hedeflerimize yaklaştığımızı düşünüyoruz. Yüksek kaliteyi uygun

fiyata satmak, AKO ile çalışmanın en büyük avantajlarının başında geliyor. AKO büyüdükçe bizler de onunla birlikte büyüyoruz. Bizlere bugüne kadar her türlü desteği sağlayan büyük AKO ailesine tüm kalbimle teşekkür ediyorum.



Antepli Rot Balans

Merkez - Kilis
Mehmet Karataş

FALKEN



Kendini kanıtlamış ve kanıtlamaya devam eden bir lastik markasıyla çalışmak bizleri de sürekli geliştiriyor.

1980'lerde rot balans çırağı olarak başladığım meslek hayatıma yıllarca bu şekilde devam ettim. 2000'li yıllarda müşterilerimizden gelen lastik talepleri sayesinde ise lastik sektörüne doğru adım attık. 2015 senesinde başka bir lastik firmasının bayisi iken AKO'nun bölgemizde satışa başladığını duyunca direkt AKO bayisi olmaya karar verdik. Daha önce kısa süreli çalıştığımız AKO firmasını, bünyesindeki ürünlerin kaliteli olması sebebiyle tercih ettik.

En çok sattığımız ürün grubunun başında binek araç lastikleri geliyor. Müşterilerimiz

işimizi temiz ve dürüst yaptığımız için bizleri tercih ediyor. Araçları için en iyisini yapmaya çalıştığımızı biliyorlar. Bu sürekliliği sağlamak adına kullandığımız makineleri yeniliyor, çalışma alanımızdaki görselliğe önem veriyoruz. İşimizi çok büyük bir bilinçle yaptığımızı her fırsatta ispat ediyoruz. Zaten kendini kanıtlamış ve kanıtlamaya devam eden bir lastik markasıyla çalışmak bizleri de sürekli geliştiriyor.

Bölgemizde rekabet iyi durumda. Barındırdığı markaların çokluğu ile AKO rakiplerinden ayrılıyor. Biz de iş yerimizi

büyüterek daha fazla müşteriye hizmet verebilmek ve daha iyi bir firma olmak istiyoruz. AKO sayesinde iş yerimiz daha iyi bir ticari kimliğe, görselliğe ve bütünlüğe büründü. Ürünlerinin her daim arkasında durması ise AKO ile çalışmaktan memnun olduğumuz bir diğer konu.

Falken markasını hiç duymasalar bile tavsiyemiz ve AKO gücü sayesinde bizleri tercih eden müşterilerimiz her daim memnun ayrılıyor. Araç kullananlara ise lastik tercihlerinde iyi ve güvenilir ustalarla çalışmalarını öneriyoruz.



Yorulmaz Jant Lastik

Altındağ - Ankara
Durmuş Yorulmaz



BAYİLER



Bölgemizde AKO'ya ve markalarına olan güven üst seviyede olduğu için rekabet pek olmuyor.

Yirmi yıl önce girdiğim lastik sektöründe başlarda oto lastik tamiri yapıyordum. Bu işin alt yapısında yetiştim diyebilirim. AKO ile 1996 yılından bu yana çalışıyoruz. Kendimize o yıllardan beri örnek aldığımız Abdulkadir Özcan Bey ile görüşmemiz, AKO ile çalışmamızda çok etkili oldu.

Dunlop ve Falken markalarına daha çok talep gösteren müşterilerimizin ilk tercihi olmamızda bizlere duydukları güven duygusu yatıyor. Ürünlerimizin kalitesine olan inançları ise başka bir etmen. Bu sadakati ve sürekliliği devam ettirmek

için güler yüzümüzü hiç bozmuyor, dürüstlüğümüzü en büyük ikna yolu olarak kullanıyoruz. Onlar da bizleri tercih ediyor ve kullanışından çok memnun kaldıklarını iletiyorlar. Hizmet kalitemizi her geçen gün arttırma çabamız var. Bunun için mekânımızın iç ve dış görünümüne özen gösteriyoruz.

Bölgemizde AKO'ya ve markalarına olan güven üst seviyede olduğu için rekabet pek olmuyor. AKO Grup'un köklü geçmişi ve satışını yaptığımız Dunlop ürünlerin orijinal ekipman olması nedeni ile

rakiplerimiz ile aramızda fark oluşturuyor. Gelecek hedeflerimiz arasında markalarımızın Türkiye pazarlarını arttırmak yer alıyor. Dunlop bayisi olarak çalışmaya başladıktan sonra AKO isminin getirdiği bütün ayrıcalıklardan faydalanmaya başladık ve bu durumdan çok memnunuz.

Son olarak araç sürücülerine araçlarının periyodik bakımlarını zamanında yaptırmalarını ve mevsimine göre lastik kullanmalarını öneriyoruz.



Tam Elektrikli İlk Volvo Tanıtıldı

Volvo, şirketin tamamen elektrikli ilk otomobili ve Recharge otomobil ürün gamının ilk üyesi olan XC40 Recharge'ı tanıttı.



Volvo Cars, yolcuların güvenliği ve pilin bir çarpışma durumunda zarar görmemesi için XC40'ta, hem yolcular hem de piller için yeni ve benzersiz bir güvenlik yapısı geliştirdi.



2025 yılına kadar küresel satışlarının yüzde 50'sini tamamen elektrikli modellerden oluşmasını hedefleyen Volvo, kompakt SUV sınıfındaki modeli XC40'in tam elektrikli versiyonunu tanıttı. XC40 Recharge, Volvo'nun elektrikli otomobil ailesinin ilk ve önemli bir parçası olarak öne çıkıyor.

Volvo'nun tamamen elektrikli model ailesinin ilk üyesi olan XC40 Recharge temel olarak Volvo'nun çok sayıda ödül alan ve yüksek satış adetlerine ulaşan, kompakt SUV modeli XC40'i esas alıyor.

Volvo küresel satışlarının yüzde 50'sini elektrikli modellerden oluşturma planı için önümüzdeki beş yıl boyunca, her yıl tamamen elektrikli bir otomobil pazara sunmayı planlıyor. Recharge ismi ise tamamen elektrikli ve tüm şarj edilebilir Volvo modelleri için kullanılan genel isim olacak.

Android İşletim Sistemi Tarafından Desteklenecek

Google'ın Android işletim sistemi tarafından desteklenen tamamen yeni bir bilgi-eğlence sistemi kullanan ilk Volvo modeli olmasıyla da Volvo Cars için gerçek bir dönüm noktası niteliğini taşıyor.

En Güvenli Otomobil Yine Volvo'dan

İçten yanmalı bir motor olmamasının getirdiği tüm yeni zorluklara rağmen, yoldaki en güvenli otomobillerden



birini de lanse etmiş olacak. Volvo Cars, yolcuların güvenliği ve pilin bir çarpışma durumunda zarar görmemesi için XC40'ta, hem yolcular hem de piller için yeni ve benzersiz bir güvenlik yapısı geliştirdi. Pil, güçlendirilmiş bir alüminyum çerçeveden oluşan, otomobilin gövde yapısının ortasına yerleştirilmiş ve pilin çevresinde gömülü bir çöküntü bölgesi oluşturan bir güvenlik kafesi ile korunuyor.

Pilin otomobilin tabanına yerleştirilmesi, otomobilin ağırlık merkezini aşağıya

çekiyor ve böylelikle devrilme durumuna karşı otomobile avantaj sağlıyor.

Hızlı Şarj Özelliği ile Modern Çağa Uygun

XC40 Recharge, müşterilere bir Volvo'dan bekledikleri her şeyi verirken aynı zamanda modern çağın gereksinimlerine uygun 408 HP güç üreten, tek bir şarjla 400 km'nin üzerinde (WLTP) menzil kullanıma sunuyor. Hızlı şarj özelliği sayesinde bataryanın yüzde 80'i sadece 40 dakika içinde şarj edilebiliyor.

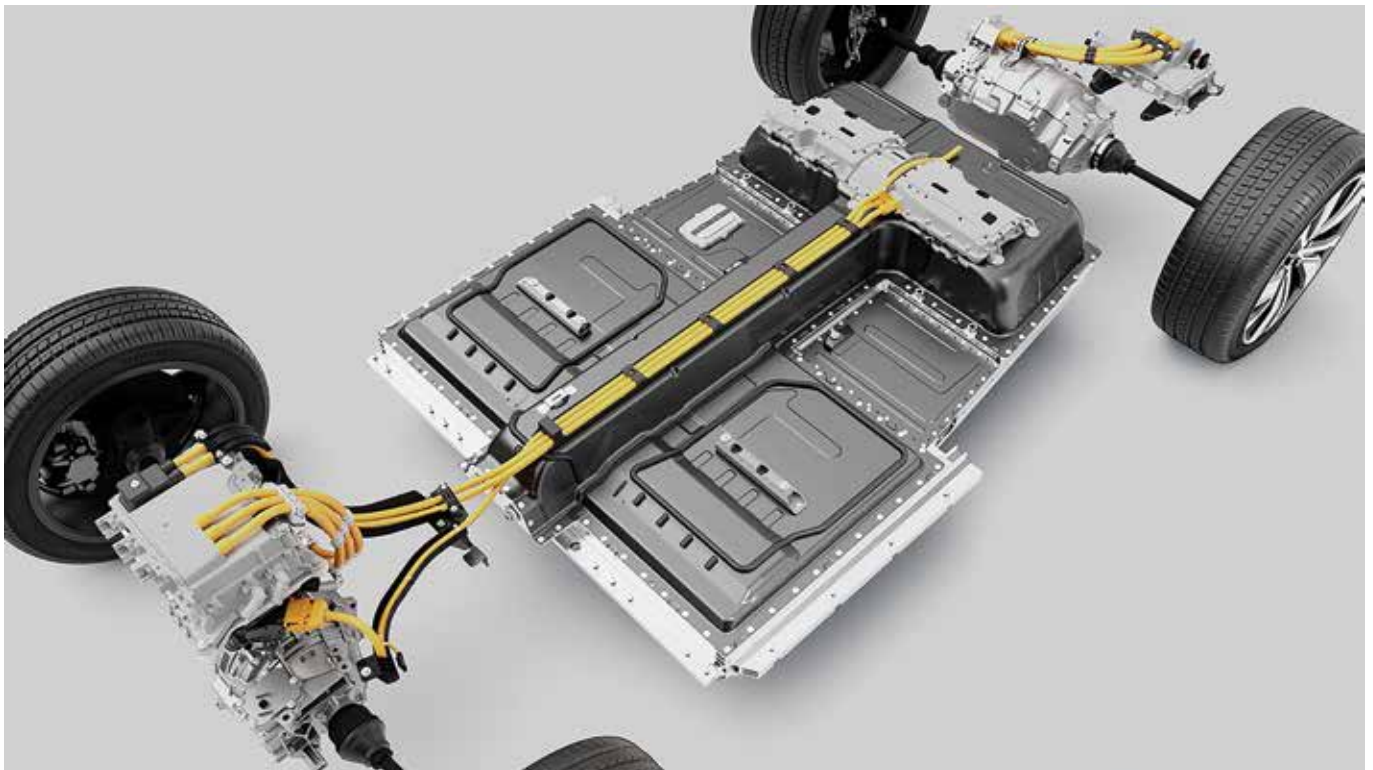

Karadeniz ile Zigana Dağları Arasında Bir Doğa Harikası

Trabzon

Her mevsim düzenli yağışlarıyla oluşan zengin orman örtüsü ve sert iklimiyle doğanın mucizevi özelliklerini içinde barındıran Trabzon hakkında öne çıkanları 60. sayımızda sizler için derledik.



Kent merkezi kuzeyde denizden, güneyde Boztepe'nin üzerine kadar uzanan Trabzon'un adını, eski Grekçe'de yamuk biçimli demek olan 'trapezos' kelimesinden aldığı görüşü baskındır. Çünkü kentin en eski yerleşim yeri kalıntılarına, Tabakhane ve Zağnos dereleri arasında kalan ve düzgün

olmayan yüksek bir masa formundaki alanda rastlanır. Trapezos adına ilk kez, Yunanlı komutan Kesnophon tarafından kaleme alınan, Anabasis adlı antik kaynakta rastlanmaktadır.

M.Ö. 334 yılında Büyük İskender'in ölümüyle oluşan karışıklıkta kurulan

Pontus Devletinin sınırları içinde kalan Trabzon, 1461 yılında Fatih sultan Mehmet'in Osmanlı topraklarına katmasında kadar birçok medeniyet ve devlete ev sahipliği yapmıştır. Atatürk'ün Trabzon'a ilk geldiği gün olan 15 Eylül Trabzonlularca Atatürk Günü olarak kutlanır.

Gezilecek Yerler

Sümela Manastırı

Karadağ'ın eteklerinde sarp bir kayalık üzerine kurulmuş olan Sumela Manastırı, halk arasında "Meryem Ana" adı ile anılır. Sumela Manastırı'nın şimdiki durumuyla varlığını 13. yüzyıldan itibaren sürdürdüğü bilinmektedir. Sumela Manastırı'nın 18. yüzyılda birçok bölümü yenilenmiş, bazı duvarlar fresklerle süslenmiştir. 19. yüzyılda büyük binaların ilave edilmesiyle manastır muhteşem bir görünüm kazanmış, en zengin ve parlak dönemini yaşamıştır.

Sumela Manastırı'nda yer yer sökülerek alınmış olan ve oldukça harap bir görünüm taşıyan fresklerde işlenen başlıca konular, İncil'den alınmış sahneler ve Hz. İsa ile Meryem Ana'nın hayatıyla ilgili tasvirlerdir.

Uzungöl Çevre Koruma Alanı

Trabzon'un önemli turizm potansiyeline sahip yörelerinden biridir. Trabzon -



Uzungöl arası 99 km. asfalt yoldur. Haldizen Deresi vadisinde, heyelan sonucu dere yatağının doğal baraj şeklinde kapanması sonucu oluşan göl, çevresindeki ladin ormanları ile çekici bir peyzaj sergilemektedir. Dinlenme, doğa yürüyüşü yapma, bitki inceleme, sportif olta balıkçılığı, bisiklet turları

yapma olanağı tanıyan Uzungöl her sene binlerce ziyaretçisini ağırlar.

Ayasofya Müzesi

Günümüzde müze olarak kullanılmakta olan Trabzon Ayasofya Kilisesi, Trabzon İmparatorluğu krallarından 1. Manuel Komnenos zamanında, 1238-1263 yılları



arasında inşa edilmiştir. Fatih Sultan Mehmet'in Trabzon'u fethini takiben camiye çevrilen Ayasofya, yüzyıllar boyunca şehri ziyarete gelen seyyah ve araştırmacıların yoğun ilgisi ile karşılaşmıştır.

Geç Bizans kiliselerinin güzel bir örneği olan yapı, yüksek bir merkezi kubbeye sahiptir ve binanın en görkemli cephesi güneyde bulunmaktadır. Adem'le Havva'nın yaratılışının kabartma olarak, bir friz halinde anlatıldığı müzede, Hıristiyan sanatının yanı sıra Selçuklu Dönemi İslam sanatının da etkileri görülmektedir.



Trabzon'da El Sanatları

Trabzon ve çevresinde geleneksel el sanatları olarak; hasır bilezik yapımı, telkâri, taş ve ahşap işçiliği, dokumacılık, bakırcılık, bıçakçılık, yorgancılık gibi sanatlar yapılmaktadır.

Tarihi belgelerde "Padişahın donu ile gömleği ve ipekli kumaşlar Trabzon

dokumasından tedarik edilirdi." şeklinde kayıtlara geçen ve "Trabzon bezi" olarak bütün Osmanlı vilayetlerinde ün yapan Trabzon dokumalarının üretimi, kırsal kesimdeki talebin varlığının yanı sıra turistik talebin oluşması sebebiyle de hala sürmektedir.



Telkâri İşlemeciliği

Tel işi anlamına gelen telkârinin kökeni M.Ö. 3000'lerde Mezopotamya'ya dayanır. 15. yüzyıldan sonra Doğu ve Güneydoğu Anadolu'da yaygın hale gelen

telkârinin Trabzon'a yerleşmesinde Dağıstanlı ustaların etkisinin olduğu dile getirilir. Trabzon işi telkâri; likör ve kahve takımı, çay tepsisi, takunya ve ev

ve mutfaklarımızda kullandığımız çeşitli saklama kapları gibi örnekler telkâriden üretilen işler arasında sayılabilir.



Trabzon'da AKO

AKO Trabzon Akçaabat ve Araklı'da 1 Petlas; Beşikdüzü'nde 1 Starmax; Çarşıbaşı ve Düzköy'de 1 PT Lastik; Of ilçesinde 1 PT Lastik ve 1 Petlas;

Ortahisar'da 2 Petlas, 1 Dunlop, 4 Çarçabuk, 1 Uzman Lastik, 2 PT Lastik; Sürmene'de birer PT Lastik ve Petlas ve Vakıfkebir'de 1 Dunlop bayisiyle

toplam 20 ayrı şubede, Trabzon'un her köşesinde yer alıyor.

CONTRAK

Yeni Nesil Lastik Kaplama



“ İş makineleri, kamyonlar için orbit ve soğuk kaplama üretimi yapan **AKO LASTİK KAPLAMA FABRİKASI** sadece Türkiye'nin değil dünyanın da sayılı tesislerinden. ”

AKO
LASTİK KAPLAMA

www.akolastikkaplama.com.tr

Özgürlüğe ve Gezgınlığe Olan Tutkumuzun İcadı Uçaklar

Uçma düşüncesinin hayal bile edilemeyen bir şey olduđu zamanlardan neredeyse her şehirde bir havalimanı bulunan bugünlere havacılık tarihi yeni sayımızda sizlerle.

1783 yılında Jacques ve Joseph Montgolfier kardeşlerin uçurduđu sıcak hava balonu, her şeyin başlangıcı olmuştur. Kendi gücü ile uçan ilk uçak, ilk başarılı uçuşunu ise 1874 yılında Fransa'da yapmıştır.

Coğrafi engelleri aşmak ve içinde var olan merak duygusunu dindirmek için hep bir keşif ve icat peşinde uğraşmıştır insanoğlu. Bu engelleri aşarken de; denizlerde yüzmek için balıklara, karanın bittiği yerde kuşlara benzemeye çalışmıştır.

Havacılık tarihinde ise gerçekleşen gelişmelerin ilki, sıcak hava balonunun uçurulmasıdır. 1783 yılında Jacques ve Joseph Montgolfier kardeşlerin uçurduđu sıcak hava balonu, her şeyin başlangıcı olmuştur. Kendi gücü ile uçan ilk uçak, ilk başarılı uçuşunu ise 1874 yılında Fransa'da yapmıştır. Tümü alüminyum kullanılarak yapılan, kanat açıklığı 13 metre olan ve pilotsuz ağırlığı 80 kg olan uçak M. Luis ve Felix du Temple tarafından yapılmıştır.

1890 yılında uçuş üzerine araştırmalara başlayan Wright Kardeşler ise uzun uğraşlar sonucu bir motor üretir. 1903'te 12 saniye boyunca havada



kalan uçakları, aynı günün sonunda 59 saniyeye çıkarken 280 metrelik bir yol kat eder.

Wright kardeşlerin denemelerinden öncesi de vardır elbette. 11. yüzyılda uçma denemelerinin yapıldığı çeşitli kaynaklarda geçerken, ünlü bilim adamı Leonardo Da Vinci'nin uçak çizimlerinin bir kısmı günümüze kadar ulaşmıştır. Osmanlı Devleti'nde de benzer deneyimler rivayet edilir. 17. yüzyılda Hazarfen Ahmet Çelebi'nin kanat takarak Galata Kulesi'nden rüzgârın yardımıyla uçmaya başlaması ve boğazı geçmesi ise bunlardan sadece biridir.

Osmanlı padişahı IV. Murad döneminde barut macunundan hazırlanmış fişekler vasıtasıyla uçtuğu rivayet edilen Lagari Hasan Çelebi'nin hayatı hakkındaki bilgiler ise sadece Evliya Çelebi'nin Seyahatname'sinde anlattıklarına dayanır.

Türkiye'de ise Bir Hürkuş Vardır

Kafkas cephesinde uçak düşüren ilk Türk pilot olarak tarihe geçen, Birinci Dünya Savaşı'na uçak makinisti olarak

katılan ve Kurtuluş Savaşı'nın ilk ve son uçuşunu yaparak İzmir üzerinde hava üstünlüğünü ele geçiren Vecihi Hürkuş ise ilk Türk sivil uçağı yapar.

1932 senesinde ilk Türk sivil havacılık okulu olan Vecihi Sivil Tayyare Mektebi'ni kurup öğrencileri arasına Türkiye'nin ilk kadın pilotu olacak Bedriye Gökmen'i alır.

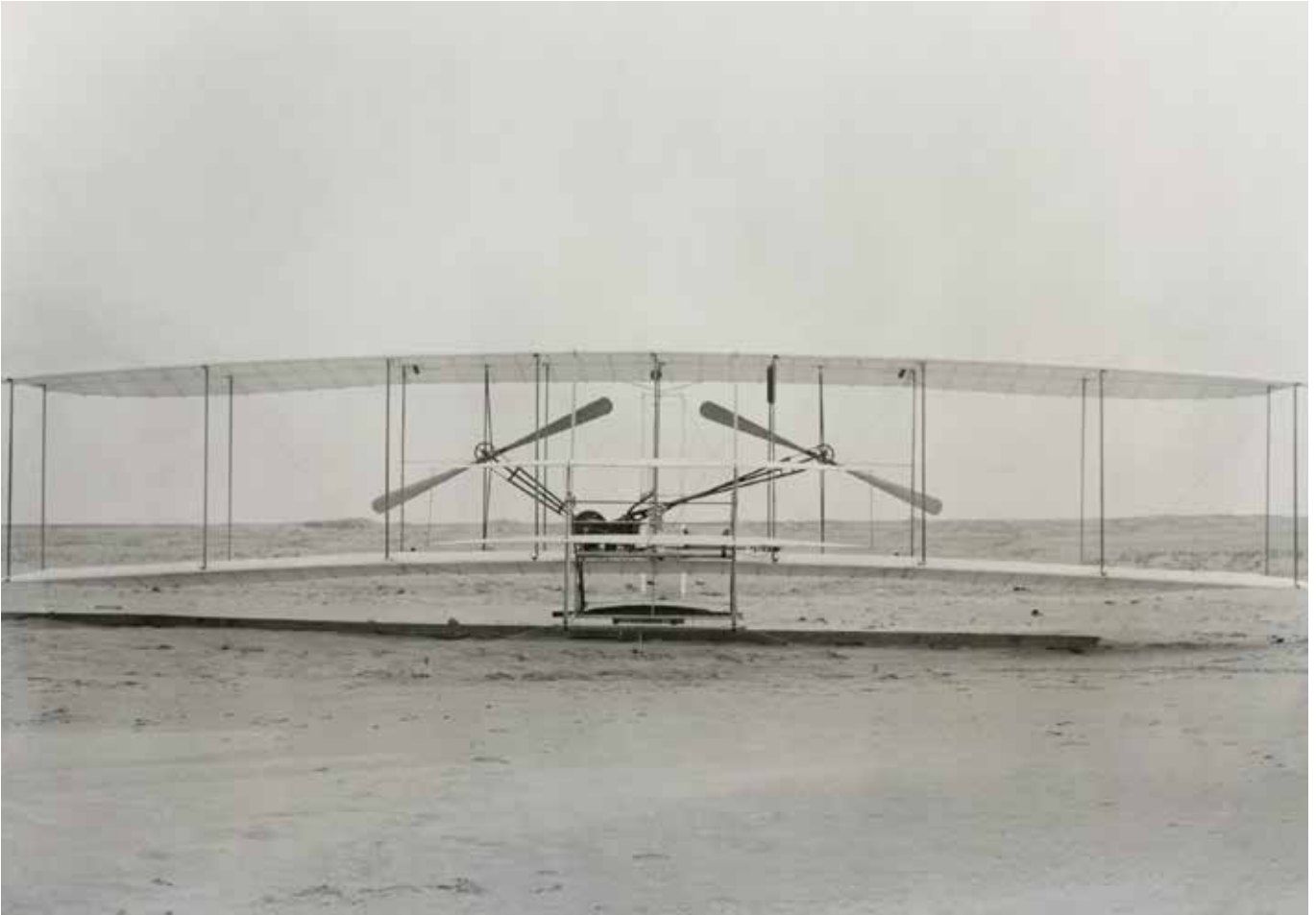

Zengin Bitki Örtüsünü Mutfağına Taşıyan Muğla

Akla ilk zeytin ve zeytinyağını düşüren Muğla mutfağının; sebzeler, yabani otlar, mantarlar ve deniz ürünlerine açılan kısmını sizler için derledik.



Sündürme

Turp otu, sarımsak ve nar ekşisiyle yapılan hafif ve lezzetli bir Muğla yemeğidir. Soğanlarla beraber kavrulan turp otları soğutulduktan sonra servis edilir ve görüntüsüyle önce gözünüzü sonra midenizi doyurur.

Börülce Ekşilemesi

Hazırlanan sarımsaklı ve zeytinyağlı sosla harmanlanan börülceler, Ege sofralarının olmazsa olmazlarından. Soğuk zeytinyağlı yemek olarak tüketilebileceği gibi salata olarak da sofralarda yerini alan yemek, mutfakların vazgeçilmezidir.



Çökertme Kebabı

İncecik kesilmiş patateslerin üzerine dizilen dana etlerinin, tereyağı ve yoğurtla harika birleşiminden oluşan çökertme kebabı, Muğla'nın meşhur lezzetlerindedir. Tadı tüm Türkiye'ye yayılan bu lezzeti Muğla'ya yolu düşenler sıkça tercih etmekte.

Bodrum Mantısı

Bodrum mantısının normal mantıdan farkı, hem katlanış şekli hem de hamurların haşlanmadan, kızgın yağda kızartılmasından geliyor. Kızartılan mantıların üzerine gezdirilen salçalı sos ve tereyağı, tadına doyamayacağınız bu meşhur lezzeti oluşturur.





APOLLO KAMYON / OTOBÜS RADYAL LASTİKLERİ

apollo



GO THE DISTANCE



MD

MA

RT

RA

RD23



Apollo Türkiye Distribütörü

YAŞANMIŞ YOL YARDIM HİKAYELERİ



Merve Ercan

İstanbul

İstanbul'da bankacılık yapan Merve Ercan, arabasının aküsü bozulması üzerine çekiciye ihtiyaç duyarak aradığı AKO Yol Yardım hizmetinden memnun kaldığını belirtiyor. Arkadaşının tavsiyesi üzerine Petlas'ı tercih ettiğini ve çok memnun kaldığını da sözlerine ekliyor.

Server Yiğit

Muğla

Belediyede meclis üyeliği yapan 32 yaşındaki Server Yiğit, hem ürün hem hizmet olarak Petlas'tan memnun kaldığını bildiriyor. Başlarda ön yargılı olduğunu ama müşteri hizmetlerini ve kalitesini gördükten sonra memnuniyetinin arttığını ve herhangi bir sıkıntı yaşamadığını da sözlerine ekliyor.

İzzettin Ülker

Van

Arkadaşlarıyla gezmeye giderken Gevaş'da trafik kazası geçiren İzzettin Ülker, eczanede teknisyen olarak çalışıyor. AKO Yol Yardım hizmetinden memnun kaldığını belirten Ülker, yeni aldığı Petlas lastiklerini hem kalitesi hem de uygun fiyatı sayesinde tercih ettiğini, ayrıca arkadaşları tarafından da önerildiğini söylüyor.

Nevzat Şimşir

Antalya

Askeri personel olarak çalışan ve Antalya'da yaşayan Şimşir, Petlas'tan aldığı lastikler sırasında ücretsiz yol yardım hizmetini öğrendiğini ve çekiciye ihtiyacı olduğunda direkt AKO Yol Yardım'ı aradığını söylüyor. Verilen hizmetten memnun kalan Nevzat Bey, genellikle çevresinde Petlas kullanıldığı için tercih ettiğini belirtiyor.

Mehmet Emin Kurt

Şanlıurfa

Öğretmenlik yaparak geçimini kazanan Mehmet Emin Kurt yaptığı kazadan sonra AKO Yol Yardım'ı aradığını belirtiyor. Lastikleri patlayan Kurt, çekicinin zamanında geldiğini ve aldığı hizmetten memnun kaldığını da belirtiyor. Petlas ürünlerini seçmede AKO Yol Yardım'ın büyük bir etmen olduğunu belirten Kurt sözlerine şöyle devam ediyor; "Diğer lastiklerle karşılaştırdığım zaman Petlas fiyat olarak daha uygundu. Ayrıca AKO Yol Yardım hizmetinin olması da seçimimde büyük rol oynadı."

Koray Demir

Kayseri

Özel bir fabrikada çalışan 40 yaşındaki Koray Demir, aracında oluşan arıza sonucu aradığı AKO Yol Yardım'dan memnun kaldığını ve çekici hizmetinden yararlandığını belirtiyor. Şimdiye kadar hiçbir sorun yaşamadığı için Petlas lastiklerini tercih etmeye devam edeceğini söyleyen Demir, fiyat performansından da oldukça memnun.

Geçmişten Günümüze Şifreleme Bilimi

Sezar'dan Hitler'e uzanan tarihi ve günümüzde çipli banka kartlarından otomobil anahtarlarına kadar uzanan kullanım alanıyla şifre bilimi, kriptoloji hakkında bilinmesi gerekenleri sizler için derledik.

M.Ö. 50 yıllarında ise mesajlarının düşmanlar tarafından ele geçirilmesinden korkan Sezar, bu tehlikeye karşı bir şifreleme yöntemi geliştirmiştir.



Kriptoloji bir şifre bilimidir ve çoğunlukla sayılar üstüne kurulmuştur. Şifre bilimi, iki ya da daha fazla kişinin bilgi alışverişini güvenle yapmasını sağlar. Öncelikli olarak askeri kurumlarda, kişiler arası veya özel devlet kurumları arasındaki iletişimlerde kullanılır.

Şifre Biliminin Uzak Geçmişi

Kriptolojinin ilk örnekleri için milattan öncesine gitmek, arkeologların çalışmalarından yararlanmak gerekir. Araştırmalara göre, şifre biliminin kullanıldığı ilk yerlerden birisi de Antik Mısır'dır. M.Ö. 20. yüzyıl dolaylarında,

Mısırlı bir kâtibin yazdığı kitabelerde, standartların dışında kullanılan hiyeroglifler türünün ilk örneklerini oluşturmaktadır.

M.Ö. 50 yıllarında ise mesajlarının düşmanlar tarafından ele geçirilmesinden korkan Sezar, bu



tehlikeye karşı bir şifreleme yöntemi geliştirmiştir. Bu şifreleme yönteminin temelinde; mesajda bulunan her harfi anahtar sayısı kadar ileri götürmek bulunur. Zamanla Sezar Şifreleme Yöntemi olarak anılan bu yöntem, günümüzde pek kullanılmamaktadır. Eğer bir mesajın Sezar Şifreleme Yöntemi ile şifrelendiği biliniyorsa, en fazla 25 denemeden sonra çözülebilir duruma gelen şifre, mesajlar için artık sağlıklı bir yöntem değildir.

Şifre Biliminin Yakın Geçmişi

İkinci Dünya savaşında Nazi Almanyası strateji ve istihbarat için 'Enigma' adı verilen şifreleme makinaları kullanmıştır. Riskli ve tehlikeli bölgelerde subaylarına gönderdiği mesajlarda normal olaylardan bahsedermiş gibi görünen Adolf Hitler,

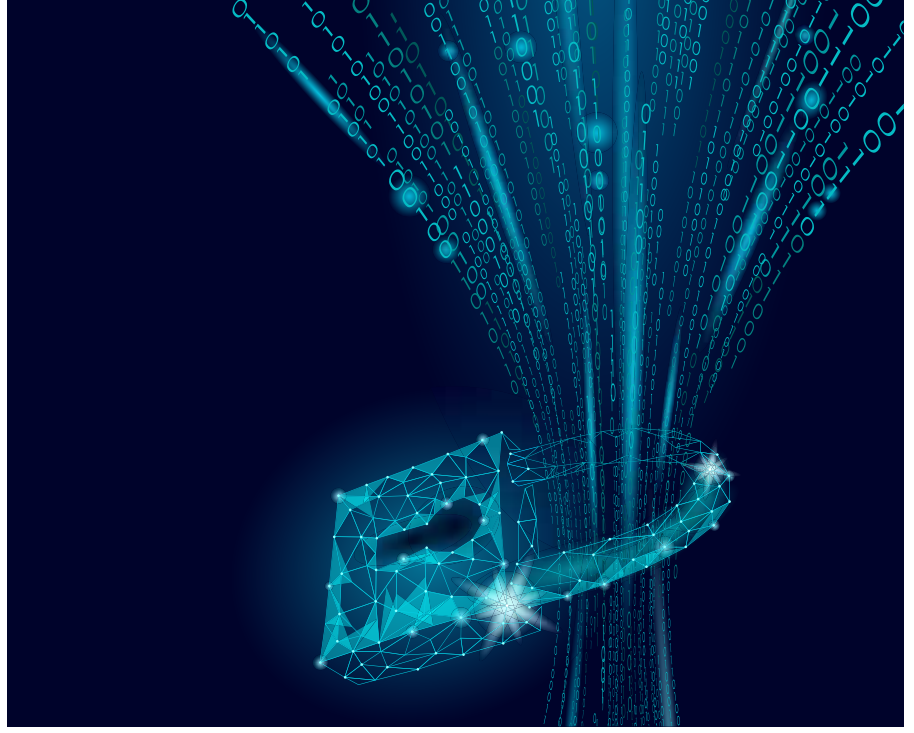

İkinci Dünya savaşında Nazi Almanyası strateji ve istihbarat için 'Enigma' adı verilen şifreleme makinaları kullanmıştır. Riskli ve tehlikeli bölgelerde subaylarına gönderdiği mesajlarda normal olaylardan bahsedermiş gibi görünen Adolf Hitler, aslında harekât planlarını açıklamıştır.

aslında harekât planlarını açıklamıştır. Alan Turing tarafından geliştirilen 'Bombe' adındaki elektromekanik makine ise Nazi şifrelerini çözmeye yardımcı olmuş ve Müttefik Devletlerin kazanmasını sağlamıştır.

Şifre Biliminin Bugünü

Şifre bilimi sürekli olarak kendi içerisinde kendini yenilemekte ve hızla gelişen küresel dünyaya ayak uydurmaya çalışmaktadır. Günümüzde

şifre bilimi sadece bilgiyi saklamak ve güvenli bir şekilde aktarmak için değil; güvenli iletişim, kimlik belirleme, kimlik denetimi, elektronik ticaret, güvenli e-posta ve güvenli bilgisayar erişimi gibi pek çok alanda kullanılmaktadır. Çipli banka kartlarından, otomobil anahtarlarına, internet üzerinden yapılan bankacılık işlemlerinden telefonlardaki güvenlik sistemlerine kısaca değerli bilginin olduğu her yerde şifreleme görmek mümkün.



Bilim İnsanları, Derinin Beyinden Bağımsız Olarak Renk Değiştirdiğini Keşfetti

10 Ekim'de Current Biology adlı dergide yayımlanan bir araştırmada, cildin gözlerden veya beyinden bağımsız olarak açık-koyu döngüsüyle senkronize olduğu bulundu.

Amerika Birleşik Devletleri Washington Üniversitesi'nden bilim insanları; sürüngenlerin, cildin biyolojik saatini gözden veya beyinden bağımsız olarak açık-koyu döngüsüyle senkronize ettiğini ortaya koydu.

Kalamarlar, ahtapotlar, mürekkep balıkları, amfibiler ve bukalemunlar, göz açıp kapayıncaya kadar derilerinin rengini değiştirebilen hayvanlar arasında yer alıyor. Bu ve benzeri canlıların derilerinde beyinden bağımsız olarak çalışan fotoreseptör adlı bir molekül bulunuyor. Opsin olarak bilinen bir protein ailesinin parçası olan fotoreseptör, vücut ışığa maruz kaldığında beyne mesaj gönderiyor.

Retinada en bol bulunan protein parçalarından olan opsin, memelilerde de bulunuyor. Önceki çalışmalar, memelilerin opsin proteinleri sayesinde gözlerden bağımsız olarak dışarıdaki ışığı algılayabildiği yönünde olsa da, bunun tam olarak vücutta hangi işlevleri etkilediği hakkında çok az bilgiye sahiptik.

Cildin kendi başına bir tabakta kültürlendiğinde bile gündüz mü yoksa gece mi olduğunu algılayabileceği anlamına geldiğini söyleyen Buhr, "Eğer kültürlenmiş cildi Seattle'dan Japonya'ya götürmeyi simüle ederseniz (ışığın zaman dilimlerindeki değişimlerini simüle ederek), cilt zaman diliminin değiştiğini ve nöropsin

nedeniyle günler içinde yeni zaman dilimine adapte olduğunu tespit eder." ifadelerini kullandı.

Öte yandan araştırma sonuçları üzerindeki çalışmalar hala devam ediyor. Laboratuvar ortamında yapılan diğer deneyler, sirkadiyen saatinin derideki fizyolojik değişimde başrol oynadığını göstermişti. Örneğin; Nobel ödüllü Türk bilim insanı Aziz Sançar'ın North Carolina Üniversitesi'ndeki araştırması, sabahın erken saatlerinde verilen ultraviyole ışığın, farelerde cilt kanseri başlatılmasında, öğleden sonra verilen ışıkla karşılaştırıldığında beş kat daha yüksek bir etkiye sahip olduğunu kanıtlamıştı.

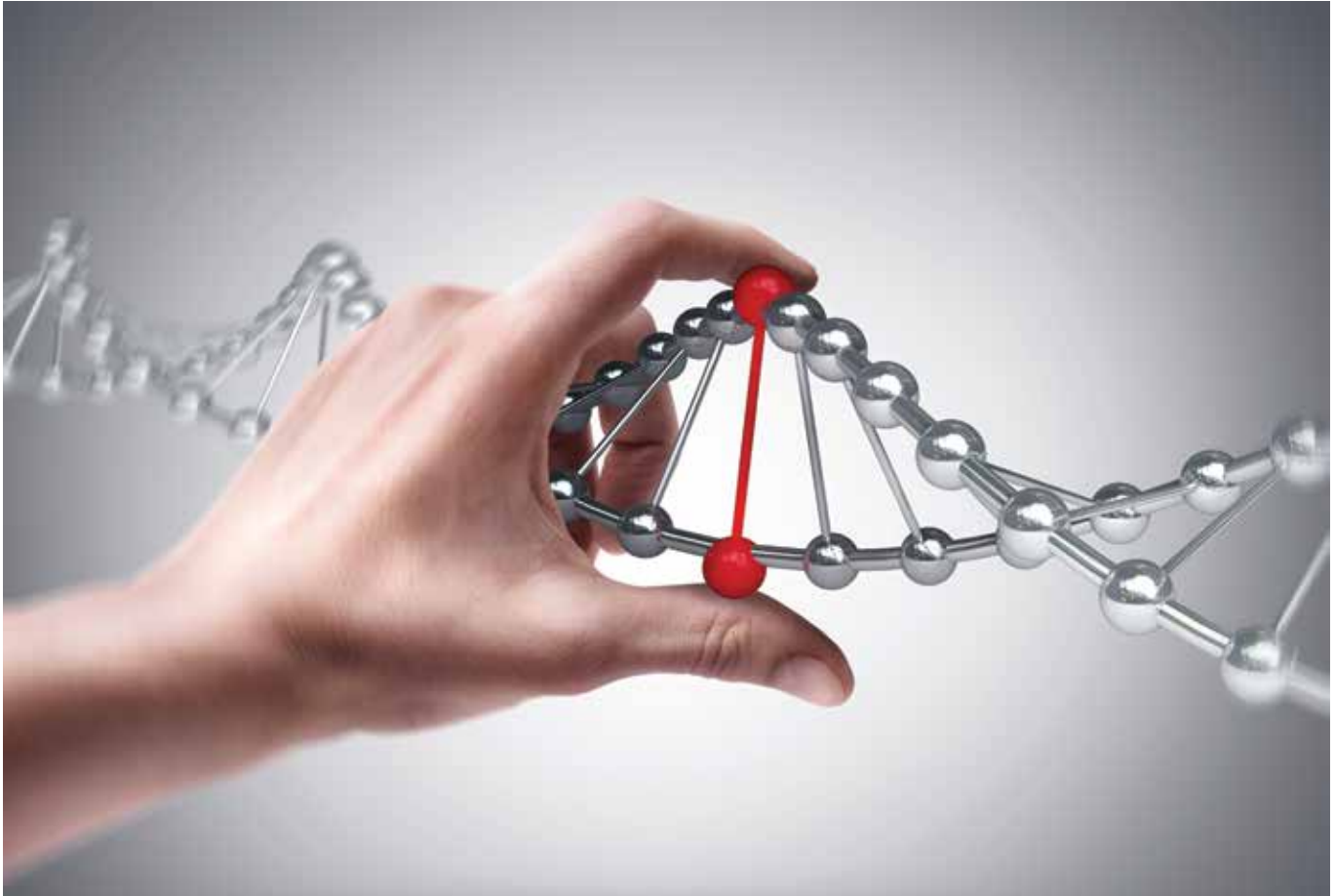

AKÜNÜZ KIŞA DAYANIKLI MI?

Yüksek performanslı, zorlu koşullara dayanıklı Turbo Akü.

Türkiye'nin yeni gücü.



TURBO
AKÜ

Türkiye'yi Dünyaya Tanıtan Bir Kent

Kapadokya

Anlatmaya başladığımızda nereden başlayacağımızı, nasıl anlatacağımızı bilemediğimiz, oluşumundan bu yana birçok medeniyet görmüş, ambiyansıyla mucizeler gerçekmiş hissi yaratan Kapadokya, mutlaka görülmesi gereken yerlerden biri.



Doğa ve tarihin bütünleştiği yer olan Kapadokya bölgesi, tabiatın bu coğrafyada asırlar boyu bir heykeltıraş edasıyla çalışması ve emek vermesiyle oluşmuştur.

Adı Pers dilinde "Güzel Atlar Ülkesi" anlamına gelen Katpatuka'dan alan Kapadokya bölgesi, milyonlarca yıl önce Erciyes, Hasandağı ve Melendiz Dağı'nın püskürttüğü lav ve küllerden oluşur. Bu yumuşak tabakaların, senelerce yağmur ve rüzgâr tarafından aşındırılmasıyla bugünkü şeklini almış bir tabiat mucizesidir Kapadokya.

Doğa ve tarihin bütünleştiği yer olan Kapadokya bölgesi, tabiatın bu coğrafyada asırlar boyu bir heykeltıraş edasıyla çalışması ve emek vermesiyle oluşmuştur. Sel sularının aşındırmasından kendini koruyan sert kayalar, dünyada eşi benzeri olmayan şapkalı ve konik gövdeli peribacalarını ortaya çıkarmıştır.

Çömlekçiliğin en önemli gelir kaynaklarından biri olduğu Kapadokya'da aynı zamanda şarapçılık ve üzüm yetiştiriciliği de yaygındır.

Gezilecek Yerler

Ürgüp

Nevşehir'in 20 km doğusunda olan Ürgüp, Kapadokya bölgesinin en önemli merkezleri arasında yer alır. Ürgüp – Avanos yolunun tam ortasında bulunan Pembe Vadi'de peribacalarının en tipik örnekleri görülebilir. Bölgenin en önemli kiliseleri içinde yer alan Ala Kilisesi, Kepez Kilisesi ve Tağar Kilisesi her sene tarihe tanıklık etmek isteyen ziyaretçilerini ağırlar. En yüksek tepesi olan Temenni Tepesi ise şehrin her yerinden görülebilecek bir konuma sahiptir ve ortasındaki kümbette ise Tahsin Ağa Halk Kütüphanesi bulunur.

Avanos

Antik dönemdeki adı ise Venessa olan Avanos, Nevşehir'in 18 km kuzeyinde yer

alır. Çok sayıda çanak çömlek atölyesi bulunan ilçede seramik yapım geleneği Hititlerden beri süregelmektedir. Geniş alanlara yayılmış ve tünellerle birbirine bağlanmış olan galerilerden oluşan Özkonak Yeraltı Şehri ise diğer yeraltı şehirlerinden farklıdır. Haberleşmeyi sağlamak için oyulmuş çok dar ve uzun

delikleriyle Kaymaklı ve Derinkuyu Yeraltı Şehirleri'nden ayrışır.

Göreme

Masalsı bacaların arasına gizlenmiş olan Göreme, Kapadokya'nın kalbi konumundadır. 4 bin metre uzunluğunda ve Kapadokya'nın en

uzun vadilerinden biri olan Güvercinlik Vadisi'nde freskler için harç malzemesi olarak güvercin yumurtaları kullanılmıştır. Göreme Açık Hava Müzesindeki kiliseleri gezmeden, Kılınçlar Vadisi'ni görmeden Göremeden ayrılmamak gerekir.



Kapadokya'da yapılacak en unutulmaz şey gün doğumunda balon ile peri bacalarının üzerinde uçmaktır. Hatta Kapadokya'nın değil Türkiye'nin en özel deneyimleri arasında yer alır.

Hiç şüphesiz Kapadokya'da yapılacak en unutulmaz şey gün doğumunda balon ile peri bacalarının üzerinde uçmaktır. Hatta Kapadokya'nın değil Türkiye'nin en özel deneyimleri arasında yer alır. Hem yazın hem de kışın ayrı bir güzel

olan Kapadokya'da her mevsim balonla havalanmak mümkün. Hava koşullarına değil daha çok rüzgâr durumuna bağlı olan balon seyahatleri asla unutamayacağınız bir deneyim yaşatmak için sizleri bekliyor.



STARMAXX'TA KIŞ LASTİKLERİ 4 AL, 3 ÖDE FIRSATIYLA

Yaz gelince
performans,
kış gelince
performans!



BANKKART VE PARAF'A ÖZEL
PEŞİN FİYATINA
8 TAKSİT FIRSATI!

bankkart

Paraf.

www.starmaxx.com.tr



/starmaxxglobal



/starmaxx

starmaxx
PERFORMANS LASTİKLERİ

04/11/2019-31/12/2019 tarihleri arasında Starmaxx marka Binek, SUV/4x4 ve Hafif Ticari (17,5" jant hariç) kış lastiklerinden 4 adet alıma 3 adet fiyatı uygulanacaktır. Kampanya, Türkiye genelindeki Starmaxx tabelalı yetkili satıcı mağazalarından kampanyaya katılanlarda geçerli olacaktır. Kampanyalı lastik fiyatları www.starmaxx.com.tr sitesinde görülebilir. Abdulkadir Özcan Otomotiv Lastik San. ve Tic. A.Ş. uygulanacak fiyat listesinde ve kampanya koşullarında değişiklik yapma veya kampanyayı sonlandırma haklarını saklı tutar. **Ziraat Bankası Kredi Kartlarına Özel 8 taksit kampanyası detayları:** Kampanya BANKKART ve BANKKART BAŞAK ile anlaşmalı Starmaxx bayilerinde 31 Aralık 2019 tarihine kadar geçerli olup, 2-3 taksitli işlemlerde +6 taksit uygulanacaktır. Kampanya kapsamındaki 2 ve 3 taksitli işlemlerde POS üzerinden seçmeli olarak +6 taksit eklenecektir. Yararlanılacak olan kampanyaya ilişkin bilgi müşteri sibi üzerinde yer alacak olup, geriye dönük yararlandırma ya da değişiklik yapılmayacaktır. **Halk Bankası Kredi Kartlarına Özel 8 taksit kampanyası detayları:** 31 Aralık 2019 tarihine kadar anlaşmalı Petlas ve Starmaxx bayilerinde Paraf ile gerçekleştirilecek 2-6 taksit aralığındaki işlemlerde +6 taksit kampanyası uygulanacaktır. Kampanyadan yararlanabilmek için işlem yapılan POS'un Paraf POS'u olması ve Petlas Grup kodu altında tanımlı olması gerekmektedir. POS'un Petlas Grup koduna dahil olma sorumluluğu işlem yapılan Üye İşyerine aittir. Paraf Para kullanılarak yapılan işlemler ile iptal, iade ve transfer işlemleri kampanyaya dâhil değildir. Paraf, Parafly, Paraf Kobi, Paraf Esnaf, Parafree kartları kampanyaya dahildir. Kampanyaya ilişkin geriye dönük yararlandırma ve değişiklik yapılmayacaktır. Kampanya artı taksit eklenmiş olarak 12 taksit ile sınırlıdır. Kampanyamızda üst limit 100.000 TL olarak uygulanmaktadır. Bu tutarın üzerindeki işlemler kampanyaya dâhil olamayacaktır.

Birikim ve Geleneğin Peşinde Bir Klasik Tutkusu Sahibi Erkan Hasırcı

Klasik bir arabayı restore edecek zamanı kendine ayırınca, tercihini 108 yıllık tarihi ile Chevrolet'ten yana kullanan Erkan Hasırcı, klasik otomobil sahibi olmanın inceliklerini dergimize anlattı.

Türkiye'de çok sevilen ve zamanında çok fazla ülkemize ithal edilen bir marka olması dolayısıyla Türkiye'de birçok Chevy sürücüsü ile karşılaşıyorum.



Öncelikle sizi yakından tanımak isteriz.

1975 Ankara doğumluyum. Evli ve 2 çocuk babasıyım. Ankara'da müteahhit olarak çalışmaktayım.

Klasik bir araba sahibi olmaya nasıl karar verdiğinizden biraz bahsedermisiniz?

Çocukluk yıllarımda babamın çeşitli klasik otomobilleri vardı. 1955 Ford Sunliner, 1956 Chevrolet Belair, 1965 Mustang gibi klasik otomobillerimiz vardı. Bende de çocukluktan gelen bir hevesti. Uzun yıllardır bir klasik otomobil sahibi olmak istiyordum ancak restore edilmiş bir otomobilden ziyade restore edebileceğim bir klasik istiyordum. Yaptığım inşaat işi çok yoğun mesai gerektirdiğinden vakit bulup ilgilemeyeceğim için hep erteliyordum. Ancak işleri biraz erteleyip, kendime vakit ayırmaya karar verince, artık birebir kendim ilgilenebileceğim zamanım olduğu için bir klasik alma vakti geldi dedim.

Otomobilinize sahip olduğunuz ilk günü hatırlıyor musunuz? Onunlayken yaşadığınız ilginç bir olay oldu mu?

İlk günü tabii ki hatırlıyorum. Ankara'da bir şahıs restore etmek için satın almış ve becerememişti. Birçok parçası da kayıptı. Ancak direksiz bir otomobil satın almak istediğim için aracı satın aldım. Ayrıca aracın kazasız oluşu ve hatlarının çok düzgün olması da birer sebebi. A'dan z'ye tüm parçalarını Amerika'dan ithal ettim. Aracımla beraber değil ancak onun için yaşadığım en ilginç anım, döşemeleri için bizzat kalkıp Amerika'ya gitmem oldu. Kumaşı ve deseni beğenip diktirip, bizzat kendim getirdim. Arkadaşlarım arasında bu olay birçok şakaya konu oldu.

Chevrolet sizin için ne ifade ediyor?

Bilindiği üzere ilk Chevy 1911 yılında üretildi. Bu da 108 yıllık bir tarihçe, birikim ve gelenek anlamına geliyor. Ben otomobile, bir yerden bir yere götürme ihtiyacını karşılayan araç gözüyle bakmıyorum. Bu yüzden sahip olduğum her otomobil benim için değerli.



Dolayısıyla Chevrolet sadece benim satın aldığım bir otomobil markası değil, birikimi ve tarihçesi ile önemli bir değer.

Hiç başka bir klasik Chevrolet sürücüsü ile karşılaştınız mı? Ya da karşılaşmak ister miydiniz?

Türkiye’de çok sevilen ve zamanında çok fazla ülkemize ithal edilen bir marka olması dolayısıyla Türkiye’de birçok Chevy sürücüsü ile karşılaşıyorum. Zaten AKOK bünyesinde de birçok Chevy sahibi hobidaşım var.

Bel Air modeli Chevrolet’in gelmiş geçmiş en karizmatik modeli olarak anılıyor. Siz bu konuda ne düşünüyorsunuz?

Chevrolet Belair, 1950’den 1981’e kadar Chevrolet tarafından üretilen bazı otomobiller için kullanılan ve donanımı belirten bir isimdir. Başlangıçta 2 kapı hardtoplar için kullanılan bir tabir iken, 1953 yılıyla birlikte aracın nikelaj ve

çita aksami için kullanılan yani aslında aracın o dönemki donanımını gösteren bir tabir olarak kullanılmaya başlamıştır. Tri-five diye tabir edilen 1955-1956-1957 model Chevrolet’lerde Belair, aksesuar anlamında en dolu olan otomobiller için kullanılan bir tabirdi. Dolayısıyla zaten o dönemlerde Belair’ler en karizmatik modellerdi.

Otomobilinize nasıl bir bakım gerekiyor, nelere dikkat ediyorsunuz?

1956 model Chevrolet bakımı kolay bir otomobil. Dolayısıyla yağ ve suyuna bakmak kadar basit bir bakımı var. Amerika’da hemen hemen tüm parçaların sıfırı var. Benim elimde otomobil işlerine yatkın olduğundan bir sıkıntı yaşamıyorum. Bakımını kendim yapıyorum.

Başka favori arabanız var mı?

Tri-five tabir edilen 1955-1956-1957 Chevrolet Belair modelleri favori

arabalarım. Bunların içerisinde arabamdan sonra ki favorim, 1955 model Chevrolet Belair Sport Coupe. Ayrıca 1953 Chevrolet 3100 Pick up da favorilerim arasında.

Trafikteyken nasıl tepkiler alıyorsunuz?

Ülkemizde uzunca yıllar kullanılan bir otomobil olması sebebiyle çok dikkat çekiyor. Fotoğraf çekirmek için çok fazla insan durduruyor. El sallamadan yanımdan geçen araba yok desem abartmış olmam.

AKOK bünyesinde olmak size ne tür faydalar sağlıyor?

Ankara Klasik Otomobil Kulübü ülkemizin en köklü otomobil kulüplerini başında geliyor. Birçok sosyal aktivite yapıp, hem sosyalleşiyoruz hem de sosyal sorumluluk projelerine imza atıyoruz. LÖSEV’le birlikte çocuklarımızı gezdiriyoruz, özel günlerde güçsüzler yurdundaki yaşlılarımızla bir araya gelip onların mutlu olmasına vesile oluyoruz. Piknikler ve benzeri birçok aktivite ile gerek ailelerimizle gerek hobidaşlarımızla bir araya geliyoruz.

Klasik otomobil sevenlere tavsiyeniz var mı?

Her dönem alıcısı bulunan, üretildiği zamanın en önemli modelleri olan klasik otomobillerin ülkemizde de azımsanmayacak kadar çok meraklısı var. Klasik otomobili eski bir araç olarak değil, bir tablo, bir heykel gibi bir sanat eseri olarak görmek lazım. Bu şekilde yaklaştığınız zaman gerçek anlamda bir yatırım aracı olduğunu da unutmamak gerekir.



Türkiye'nin Yaşlı Nüfusu Sosyal Medyada Rekor Kırdı

Türkiye'nin yaşlı nüfusu sosyal medyada yaşlılarını geçti.

Sosyal medya kullanımı artık her yaştan kullanıcıya hitap ediyor. Son olarak yapılan bir araştırma da yaşlı nüfusun sosyal medya kullanımını gözler önüne serdi. Avrupa'da, 65 – 74 yaş arasındaki kişilerin sosyal medya kullanım oranı yüzde 34 olarak açıklandı. Türkiye'de ise bu oran yüzde 71'e seviyesinde görülüyor.

Ajans Press'in, Avrupa İstatistik Ofisi (EUROSTAT) verilerinden elde ettiği bilgilere göre, 65 ile 74 yaş arası internet kullanan Avrupalı kişilerin Facebook, Twitter gibi sosyal ağlara katılım oranı yüzde 34 oldu. Türkiye'de ise internet kullanan yaşlılardan yüzde 71'inin sosyal ağlarda olduğu kaydedildi. Avrupa'daki yaşlıların interneti en çok kullanma amacı ise mail gönderme olarak çıkarken, bu oranın yüzde 81 olduğu gözlemlendi.

Ülkemizdeki yaşlı nüfus interneti ikinci olarak sağlıkla ilgili konuları araştırmak için kullanıyor. Üçüncü sırada ise haberleri okumak var. Yaşlı nüfusun

yüzde 69'u sağlık araştırmalarını internetten yaparken, yüzde 68'i gündemi internetten takip ediyor.



shiftdelete.net

10010 mAh Bataryalı Telefon: HiSense King Kong 6

HiSense denildiğinde akıllara televizyon geliyor olsa da, şirket telefon üretimi de gerçekleştiriyor. HiSense uzun pil ömrüne sahip uygun fiyatlı telefonlardan oluşan King Kong serisini yeni bir model ile güçlendirmeye hazırlanıyor.

HiSense'nin yeni telefonunda doğrudan 10010 mAh kapasiteli bir bataryanın yer almayacağını belirtmeliyiz. HiSense King Kong 6'nın içerisindeki batarya 5510 mAh kapasiteye sahip. Harici batarya ise 4500 mAh kapasiteye sahip.

Bu ikisi birleştirildiğinde 10010 mAh kapasiteli bir telefona sahip oluyorsunuz. Harici batarya ile cihaz arasındaki bağlantı telefonun arka tarafındaki pimler aracılığıyla sağlanıyor.

6.52 inç büyüklüğündeki ekranı HD+ çözünürlük sunan telefonun işlemcisi şu anda bilinmezliğini koruyor. İki farklı model: 4 GB ve 6 GB RAM seçenekleri ile gelen telefon, 128 GB depolama alanı sunacak.

Cihazın ön tarafında 8 Megapiksel çözünürlüğünde kamera yer alıyor. Arka tarafta ise 13 + 2 + 2 Megapiksel

şeklinde üç kamera bulunuyor. Aynı zamanda parmak izi okuyucuda cihazın arka tarafında yer alıyor.



shiftdelete.net



EMEK VERENİN YANINDA!



**HARVESTER
LASTİKLERİ**

HARVESTER



Formula 1 Karbon Ayak İzi İçin Flaş Bir Karar Aldı

Dünyanın en büyük motor spor organizasyonlarından birisi olan Formula 1 karbon ayak izi için beklenmedik bir karar aldı. Daha çok beygir gücü ve motor sesleriyle bilinen bir yarış organizasyonu olsa da FIA mülkiyet birimi, hedeflerini çevre dostu planlamalar çerçevesinde yaptıklarını belirtti. 2030 yılına kadar sıfır karbon ayak izi planını hayata geçirecek olan FIA araç motorlarını buna göre tasarladıklarını belirtti.

Formula 1 araçları sıfır karbon salınımını elektrikli motorlarla yapmayacak. Arabaların yakıt olarak doğrudan havadan yakalanan karbondioksitten üretilen metan yakıtını kullanması planlanıyor. Yeni motorlar ile yayılan karbondioksit ile yakıt için yakalanan karbondioksit miktarı birbirine eşit oluyor bu sayede karbon ayak izi sıfıra iniyor.

FIA arabalar haricinde başka planları da olduğunu açıkladı. Formula 1 yarışları

dünya çapında düzenleniyor ve her yerde yüksek miktarda karbon ayak izi bırakıyor. Arabalar haricinde her ekibin yüzlerce çalışanı ve fabrikasının olması durumu daha da kötüleştiriyor. Bu nedenle FIA, yüzde 100 verimliliğe sahip ofisler, tesisler ve fabrikalar kuracaklarını açıkladı. Yarışlar sırasında tek kullanımlık plastikler azaltılacak ve tüm atıklar geri dönüştürülecek. Bu sayede yarışlar bitse bile devam eden karbon salınımı da son bulacak.



Apple, AR Gözlük ve AR Başlık Çıkış Tarihini Açıkladı

Artırılmış gerçeklik ürünleri tüm teknoloji şirketlerinin gözdesi olma yönünde ilerliyor. Geçtiğimiz günlerde AR gözlük çıkaracağını duyuran Apple, yeni cihazlarını ne zaman piyasaya süreceğini açıkladı. Apple AR gözlük için sonunda bir tarih verdi.

Apple yeni bir AR başlık üzerinde yoğunlaşmış durumda. N301 kodlu yeni cihaz Oculus Quest modeline benzer olacak. Daha ince ve kullanışlı bir tasarım ile gelmesi beklenen başlığın teknik özellikleri hakkında herhangi bir bilgi yer almıyor.

Şirket, 2021 yılında uygulama geliştiriciler için detaylı bir kılavuz hazırlamayı planlıyor. Bu sayede daha

çok kullanıcıya ulaşmayı planlayan Apple, sanal gerçeklik piyasasında büyük pazar payı elde etmeyi hedefliyor.

AR başlık 2022 yılında piyasa sürülecek. Şirket, 2023 yılında da AR gözlük modelini piyasaya sürmeye hazırlanıyor.



SpaceX, Starlink Projesi İçin Uydu Fırlatıyor

SpaceX geçtiğimiz aylarda Starlink projesini duyurmuştu. Bu proje sayesinde kullanıcılar uydu üzerinden yüksek bant genişliğine sahip internete kavuşacak. Bugün Starlink projesi için 60 adet uydu fırlatılıyor.

Falcon 9 roketi ile Florida'da bulunan Cape Canaveral Hava Kuvvetleri İstasyonundaki Space Launch Complex'te gerçekleştirilecek. Starlink projesi ile ilgili ikinci lansman özelliğini taşıyan bu etkinlik internet üzerinden seyredilebilecek.

Şirket bu proje ile birlikte kırsal alandaki kullanıcıları hedefliyor. İnternet erişiminin pahalı ve güvenilir olmadığı yerlerde yüksek bant genişliğine sahip uydular sayesinde hızlı ve güvenilir internet sağlamayı hedefliyor.



Köroğlu'ndan Bolu Beyine Selam Var!

Yaşamı üstüne kesin bir bilgi bulunmayan ancak 1579-1581 yılları arasında yakalanması için hükümler bulunan, aynı yıllarda Bolu Beyi'ne başkaldırmasıyla anılan Köroğlu ve adına yazılan destanın hikayesi yeni sayımızda sizlerle...

Zulme karşı ayaklanarak halkın hakkını koruması ve babasının Bolu beyi tarafından gözlerine mil çekilerek cezalandırılmasıdır onu asıl kahraman yapan.

Asıl adı Ali Ruşen olan destan kahramanı ve halk ozanı hakkında çok çeşitli rivayetler bulunur. Bolu havalisinde yaşasa da ünü bütün Anadolu'ya yayılan Köroğlu'nun hayatı adeta onu bir destan kahramanı olmaya iter. Zulme karşı ayaklanarak halkın hakkını koruması ve babasının Bolu beyi tarafından gözlerine mil çekilerek cezalandırılmasıdır onu asıl kahraman yapan.

Osmanlı İmparatorluğu tarihinde 17. yüzyıl merkeze bağlı olmayan teşkilatların iyice meydana çıktığı bir devirdi. Saraya ya da sadrazama bağlı beyler ve valiler yer yer başlarına buyruk davranabiliyor, halka zulmedebiliyorlardı. Bolu beyi Süleyman Bey ise tam da bu zamanlarda yaşıyordu. Kendisine onlarca yıl hizmet etmiş

seyisine hiç acımadan gözlerine mil çekilmesini emretmişti. Katı yüreği, zalimliği sınır tanımayan Bolu beyi, söylenilen hiçbir şeyi dinlemedi, sözünden de dönmedi. Buyruğunu vaktinde yerine getirmemiş olan zavallı seyisin gözleri kör edildi ve sıkıca bir ata bindirilerek kaleden dışarı atıldı.

Yolda çıkmaza düşen seyis atının kulağına eğildi ve "Dünya bana zindan oldu, beni köyüme götür." dedi. O sıralar 15 yaşında olan oğlu ise uzaktan at sırtında yığılı babasını gördüğünde onun ıstırabını hemen anladı. Halini, yaşadıklarını anlatmaya anca nefes bulan seyis ise oracıkta ruhunu teslim etti. Köroğlu ise 15 yaşında, babasını o halde yanına getiren ata bindi ve yollara düştü. Kılıcını kuşandı, yolda rastladığı bir çobanın sazını aldı. Kime rastlasa



**Bolu havalisinde yaşasa
da ünü bütün Anadolu'ya
yayılan Köroğlu'nun
hayatı adeta onu bir
destan kahramanı olmaya
iter.**

"Senin yığıtliğin görülmüş şey değil. Muhafızlarıma bey yaptım seni!" dedi Bolu beyi.

Köroğlu kendini tanıttı ama önce; "Ben o gözlerinin kör ettiğin seyisin oğluyum." diyerek kellesini aldı Bolu beyinin. Halk onu yeni Bolu beyi olarak kabul etti o tarihten sonra, o da halkına adaletle muamele etti.

Ve sözleri yüzyıllar boyunca dilden dile dolandı...

*Benden selam olsun Bolu Beyine
Çıkıp şu dağlara yaslanmalıdır
At kişnemesinden kargı sesinden
Dağlar seda verip seslenmelidir
Düşman geldi tabur tabur dizildi
Alnımıza kara yazı yazıldı
Tüfek icat oldu mertlik bozuldu
Eğri kılıç kında paslanmalıdır*

*Köroğlu düşer mi eski şanından
Ayırır çoğunu er meydanından
Kırat köpüğünden düşman kanından
Çevre dolup şalvar ıslanmalıdır*



orada durdu ve sazını eline alarak Bolu Beyi'nin zulmünü anlattı. Hal öyle bir hal aldı ki nerede bir yolsuzluk olsa köylü Köroğlu'na haber salmaya başladı. Köroğlu gider, ortalığı düzene koyar ardından atına atlar, Bolu beyini aramaya devam ederdi.

Bir gün konakladığı handa hancının, genç yolcusunu soyarak uçurumdan

kenara attığını gören Köroğlu, bir kılıçta uçurdu hancının başını. Uçurumun kenarından kurtulan genç ise bırakmadı Köroğlu'nu. "Hayatımı kurtardın, gayri ben senin kulun kölenim." dedi. Bolu beyine yük götürdüğünü öğrenen Köroğlu ise yanına aldı genci ve beraber yola koyuldular.

Bolu'ya yaklaştıkça etrafı kasıp kavuran, fakir köylüyü haraca kesen zalim Bolu beyinin lafları da çoğaldı. Bolu'ya vardıklarında halkı büyük bir alanda toplanmış, şenlik içinde gördü Köroğlu. O da elbisesini değiştirerek pehlivan kılığına girdi ve katıldı şenliklere. Herkesi bir bir alt etti ve Bolu beyinin huzuruna çıktı sonra.

Hava Filtresi Bakımında Dikkat Edilmesi Gerekenler

Aracın kullanım sıklığı ve kullanıldığı koşullara göre değişen hava filtresi bakımı, kolayca yapılabilecek bir işlem. Hava filtresi temizlemesini kendiniz de halledebilir, ayrıntıları bilerek aracınızın performansını koruyabilirsiniz.

Hava filtresi, motorun sağlıklı çalışmasını sağlayan bir yapıdır. Temelde sadece motora giren havanın temizlenmesi işlevini görür. Ancak bu işlem; motorun ömrü, sağlıklı bir biçimde çalışması ve yakıt ekonomisi için çok önemlidir.

Hava Filtresi Bakımı Nasıl Yapılır?

1. Hava filtresini temizleyici sprey ile ıslatın ve pasın kirin yumuşamasını bekleyin. Böylece daha kolay temizlenecektir. Sprey ile ıslatılan filtreden birkaç dakika içinde pislik ve kirin aktığını göreceksiniz.
2. 15 dakika bekleyin. Sonra temiz ve mümkün olduğunca az kireçli, soğuk su altında iyice durulayın.
3. Konik bir yapıya sahip olan filtrenin su altında temiz alandan kirliliğe doğru tutulması önemli bir konudur. Böylelikle kirliliğe gelen pis suyu temiz alanla buluşturmamış olursunuz.
4. İşlem bittikten sonra filtreyi kurumaya bırakın. Fakat bu kuruma normal koşullarda olmalı. Yani, saç kurutucu gibi ekstra bir alet kesinlikle kullanmayın. Bütün bir gece kendi haline bırakın ve filtrenizi kendi kendine kurusun. Aksi takdirde basınçlı hava üfleyen bir aletle kurutmaya çalıştığınızda filtreye fark edemeyeceğiniz zararlar vermiş de olabilirsiniz.
5. Hava filtresi bakımının son aşaması yağlamadır. Filtrenin her yanı yağ rengini alana kadar yağlama spreyi kullanılarak yağlanmalıdır.

Hava Filtresi Bakımı Neden Önemlidir?

Motorun temiz hava almasını sağlayan parça olarak nitelendirilebileceğimiz hava filtresi yakıt tüketimiyle de alakalıdır. Kirlenen ve temiz hava filtreleyemeyen bir filtrenin; motorun performansının düşmesine, yakıtın boş yere fazla tüketilmesine ve motorun ömrünün azalmasına doğrudan etkisi bulunmaktadır. Periyodik bakımlarda kontrol edilen filtrenizi, bakım dışı dönemlerde siz de kontrol edip bakımını sağlayabilirsiniz.

Hava Filtresi Bakımı Ne Zaman Yapılır?

Hava filtresinin bakımı periyodik 10.000 km bakımlarında mutlaka yapılmalıdır. Uzman teknik servislere götürdüğünüz aracınızın periyodik bakımı sırasında sizin belirtmenize gerek kalmadan kontrollerinin ve bakımının yapılacağından emin olabilirsiniz.





TURBO AKÜ İLE

HAREKETE GEÇ!

TURBO
AKÜ

Kalbe Sağlık Veren Besinler

*Sağlıklı kalbe giden yol sağlıklı besinlerden geçer.
Peki sağlıklı bir vücudun ihtiyacı olan besinlerden hangileri kalbe iyi gelir?*

Son yıllarda sayısı her geçen gün artan ve küçük yaşlarda bile gözlenebilen kalp-damar hastalıklarının, sebebi bilinen

ölümler arasında ilk sırada yer almasının en önemli nedenleri yanlış beslenme ve hareketsizlik. Kalp sağlığımızı

korumamız için kalp dostu diye tabir edebileceğimiz yiyeceklerin başında ise zeytinyağı geliyor.

Balık

Somon, ton, sardalya ve alabalık gibi omega-3 yağ asitlerinden zengin yağlı balıklar kalp sağlığınızı destek verir. Balıklardaki omega-3 yağ asitleri düzensiz kalp atımlarını ve damarlarda tıkanıklığa neden olan plak oluşumunu engeller.



Yağlı Tohumlar

Badem, ceviz ve fındık gibi yağlı tohumlar lif ve içerdikleri sağlıklı yağ asitleri ile kalp sağlığınızı korur. Haftada 3 kez 6-7 fındık, 2-3 ceviz tüketilmelidir.

Fasulye

Fasulye türleri diğer bütün bitkilerden daha fazla protein içerir. Aynı zamanda kalp dostu ve stres düşmanı B vitamini, demir ve kalsiyum kaynaklarıdır. Üstelik yapılarındaki lif de bağırsaklarınızın düzgün çalışmasına ve boşalmasına yardımcı olur.



Bitter Çikolata

Kakao oranı %70 ve üzerinde olan siyah çikolata kalp sağlığını koruyan biyoaktif bileşikler (polifenoller) içerir. Polifenoller kan basıncını dengeler.

Sarımsak

Sarımsak, damar içi plaklarını azaltıcı, damar elastikiyetini artırıcı ve kolesterolü düşürücü etkiye sahiptir. Antioksidan özelliğinin etki etmesi için hap gibi yutmak yerine, çiğnenerek ya da ezilerek çiğ tüketilmelidir.



Elma

Çözülebilir ve çözülemez 2 tür lif içerir. Çözülebilir "pektin" lifleri sayesinde kolesterolün düşmesine yardımcı olur.

petlas

AKÜ



**3 YILA
UZATILMIŞ
GARANTİ***

ENERJİNİZ GÜVENDE!

**Petlas Akü ile aracınızın performansı,
sizin sürüş keyfiniz güvende**

*Akü www.garanti.uygulaması hususi araçlarda 2 yıl, ticari araçlarda 1 yıldır. Petlas Akü 3 yıla uzatılmış garanti, 60 ve 72 Ah akülerin hususi araçlarda kullanılması ve garanti.petlasaku.com sitesinde kayıt edilmesi koşuluyla geçerli olacaktır. Kayıt işlemi fatura tarihinden en geç 30 gün sonra yapılabilir. Aksi takdirde standart garanti koşulları geçerli olur. Kayıt için siteye ad/soyad, cep telefonu numarası, araç plakası ve garanti belge numarası bilgileri gereklidir. Bu bilgilerden herhangi biri doğru olmaması durumunda standart garanti koşulları geçerli olur. Garantinin uygulanabilmesi için akü üzerindeki kod numarası ile garanti belgesi üzerindeki özel kod numarası ile aynı olmalıdır. Akü kayıtlı olan araçtan başka bir araca transfer edilirse veya araç sahibi değişirse, 3 yıla uzatılmış garanti iptal olur, standart garanti koşulları geçerli olur.

HAYDI MİLLİLER, HERKES SİZİNLE!

Türkiye



Türk Basketbol Milli Takımları Resmi Sponsoru Petlas,
Çin'de gerçekleşecek olan Dünya Kupası'nda millilere başarılar diler.

#TürkiyeElele